



EMIRA

دليل المالك

سيارة إميرا من طراز V6
سيارة إميرا رباعية الأسطوانات

مقدمة

مرحبًا بك في عائلة لوتس

نجحت شركة لوتس صاحبة الاسم البارز في عالم السيارات على مر عقود من التطوير في التمسك بمبادئها التأسيسية القائمة على الإبداع والنزاهة والتنافس.

تم إنشاء سيارة لوتس الجديدة وفقًا للتقليد الأصلي لسيارات لوتس الرياضية الذي يركز على الأداء العالي والمعالجة الدقيقة. إنها سيارة سباق عالية الكفاءة تتسم بأداء متسق ديناميكي وثابت، على النحو المتوقع من سيارات الطرق العامة المُطورة للانطلاق على حلبة السباق.

تضم السيارة عددًا من السمات التي تُميزها عن منافسيها وهي الهيكل خفيف الوزن وحركتها الانسيابية المذهلة والتصميم الديناميكي الهوائي الرائع. ولا تضم السيارة أي كماليات غير ضرورية، فهي مصممة لتقديم أداء لا تشوبه شائبة يعكس التراث الحقيقي العريق لسيارات سباق لوتس ويضمن تحقيق الانسجام التام بين السائق والسيارة.

43.....	خيارات الفتح.....	43.....	نطاق جهاز فتح الأبواب	44.....	تأكيد القفل/الفتح الخارجي.....	44.....	مؤشر القفل والإنذار.....	44.....	إعدادات مؤشر القفل	44.....	القفل	45.....	الفتح	45.....	فتح الباب من الخارج.....	45.....	إعادة القفل التلقائي.....	46.....	القفل التلقائي	46.....	جهاز فتح الأبواب لا يعمل	46.....	فتح السيارة عند وقوع حادث	46.....	غلق قفل/فتح قفل البابداخلي	46.....	مفاتيح الأبواب	46.....	القفل عند بلوغ سرعة معينة	47.....	فتح القفل - مقبض فتح الباب	47.....	فتح الباب الخلفي باستخدام جهاز فتح الأبواب	47.....	فتح الباب الخلفي باستخدام المفتاح	48.....	رفع الباب الخلفي	48.....	إغلاق الباب الخلفي.....	48.....	وزن الأمتعة	49.....	مقايض الفتح في حالات الطوارئ	49.....	داخل المقصورة	49.....	داخل مقصورة الأمتعة	50.....	إزالة جهاز فتح الأبواب من السيارة	50.....	بطارية جهاز فتح الأبواب.....	52.....	لسان مفتاح الطوارئ	52.....	إعادة تركيب لسان المفتاح	53.....	إلغاء تنشيط إنذار السيارة	54.....	الإنذار	54.....	إشارات تشغيل الإنذار.....	54.....	موانع الحركة.....
29.....	أحزمة الأمان	29.....	أحزمة الأمان بيكرة القصور الذاتي	29.....	شدادات حزام الأمان.....	29.....	ارتداء حزام الأمان	30.....	ارتداء الحزام أثناء الحمل	31.....	تذكير الباب/حزام الأمان	32.....	الكونسول العلوي	32.....	سلامة الأطفال	32.....	وسائل حماية الأطفال	32.....	مقاعد الأطفال المناسبة	33.....	تركيب مقعد الطفل.....	33.....	مقعد الأطفال المتجه للخلف	34.....	مقاعد الأطفال المناسبة	35.....	نظام الوسائد الهوائية للسلامة	35.....	مصباح تحذير الوسادة الهوائية	35.....	شدادات حزام الأمان.....	36.....	الوسائد الهوائيتان للسائق والراكب	37.....	مفتاح الوسادة الهوائية للراكب	37.....	إلغاء تنشيط الوسادة الهوائية للراكب	38.....	الوسائد الهوائيتان الجانبيتان	39.....	الوسائد الهوائيتان الجانبيتان ومقاعد الأطفال.....	39.....	الستائر القابلة للنفخ	40.....	وضع السلامة.....																		
5.....	مرحبًا بك في عائلة لوتس.....	13.....	الموقع الإلكتروني لشركة لوتس للسيارات.....	13.....	أئلة المالك	13.....	مساعدة العملاء	13.....	الأدلة المطبوعة	14.....	استخدام هذا الدليل	14.....	التحذيرات والإشعارات	16.....	معلومات السلامة	17.....	معلومات حقوق الطبع والنشر	17.....	الشروط القانونية وإشعارات الخصوصية	17.....	بيانات حادث الاصطدام	17.....	تسجيل بيانات المحرك	17.....	تحديثات البرامج	18.....	تعريف السيارة	18.....	شاشة العرض المركزية.....	18.....	الزجاج الأمامي	18.....	التشاسيه	18.....	لوحة الأرضية																												
20.....	الجزء الخارجي.....	22.....	منطقة القيادة في المقصورة	24.....	الكونسول العلوي	25.....	مفاتيح عجلة القيادة	26.....	أزرار التحكم في الكونسول المركزي	27.....	لوحة التحكم في الباب																																																				
20.....	نظرة عامة على السيارة	22.....	منطقة القيادة في المقصورة	24.....	الكونسول العلوي	25.....	مفاتيح عجلة القيادة	26.....	أزرار التحكم في الكونسول المركزي	27.....	لوحة التحكم في الباب																																																				
42.....	المفاتيح.....	42.....	تخزين جهاز فتح الأبواب	42.....	طلب أجهزة فتح الأبواب الإضافية	42.....	أجهزة فتح الأبواب المقفولة أو المسروقة	42.....	تذكير جهاز فتح الأبواب	43.....	أزرار جهاز فتح الأبواب.....																																																				
42.....	المفاتيح والأقفال والإنذار	42.....	المفاتيح.....	42.....	تخزين جهاز فتح الأبواب	42.....	طلب أجهزة فتح الأبواب الإضافية	42.....	أجهزة فتح الأبواب المقفولة أو المسروقة	42.....	تذكير جهاز فتح الأبواب	43.....	أزرار جهاز فتح الأبواب.....																																																		

جدول المحتويات

81	الوصول إلى جهات الاتصال المفضلة
81	المكالمات الصوتية (إذا كانت متاحة)
DRIVER ASSISTANCE	
83	نظام تثبيت السرعة
84	زيادة سرعة السير
84	خفض سرعة السير
84	إلغاء التنشيط اليدوي
84	زيادة سرعة السيارة
84	استئناف نظام تثبيت السرعة
85	التحكم في مثبت السرعة التكييفي
87	شاشة السائق
88	زيادة سرعة السير
88	زيادة سرعة السيارة
89	إلغاء التنشيط التلقائي
89	خفض سرعة السير
89	إلغاء التنشيط اليدوي
90	استئناف التحكم في مثبت السرعة التكييفي
90	الفواصل الزمنية
92	رسائل الأعطال
93	محدد السرعة (القابل للضبط)
95	قيود محدد السرعة
95	محدد السرعة (التلقائي)
96	التنشيط
96	مستويات التفاوت
97	قيود محدد السرعة التلقائي
98	نظام المساعدة على ركن السيارة
99	غسل أجهزة استشعار نظام المساعدة على ركن السيارة
99	الإعدادات المسبقة لنظام المساعدة على ركن السيارة
100	كاميرا المساعدة في ركن السيارة
100	خيارات نظام المساعدة على ركن السيارة والكاميرا
101	رسائل الأعطال

69	مؤشر تغيير السرعة
69	عرض وضع القيادة
70	وظيفة التحكم في عملية الإطلاق من لوتس
70	إعداد وظيفة التحكم في عملية الإطلاق من لوتس
عناصر واجهة المستخدم لشاشة السائق	
73	خيارات عنصر واجهة المستخدم
74	Trip Computer
74	شاشة عداد المسافة
74	عداد المسافة
74	رحلة A
74	رحلة B
74	شاشتنا الرحلة A و B
75	الأداء
75	مقياس g-Force
75	مقاييس الأداء
75	مقياس القوى المبطة
75	عنصر واجهة وضع الحلبة
76	مؤقت الفئات اليدوي
79	صحة السيارة
79	ضغط الإطارات
79	مستوى زيت المحرك*
79	حالة السيارة
79	الإشعارات
80	الوسائط
80	الراديو
80	Bluetooth
80	Apple CarPlay
80	Android Auto
80	ملفاتي الموسيقية
81	الهاتف
81	الوصول إلى المكالمات الأخيرة

54	مؤشر القفل والإنذار
55	أجهزة استشعار الحركة والإمالة
55	عطل نظام الإنذار
55	تنشيط الإنذار
55	تعطيل الإنذار
56	جهاز تتبع سيارات لوتس
56	إيقاف إنذار قيد التشغيل
56	إعادة التنشيط تلقائياً
56	تقليل مستوى الإنذار
57	خيارات التعيين المسبق للإنذار/القفل
الشاشات والتحذيرات والمقاييس	
59	شاشة السائق
59	عرض الوضع الرياضي ووضع التجول
59	وضع التجول
59	الوضع الرياضي
60	وضع الحلبة
60	رموز المؤشرات
60	فحص المؤشر
60	إضاءة رموز التحذير
61	رموز مؤشرات حالة النظام
62	إضاءة رموز التحذير
63	الرسائل
64	مقياس الوقود
65	مقياس درجة حرارة سائل تبريد المحرك
65	الساعة
66	درجة حرارة الهواء الخارجي
66	عداد السرعة
66	عداد سرعة الدوران
67	سرعة المحرك البارد
67	إضاءة تغيير ترس الأداء العالي
69	عرض الترس

139.....	مصابيح صندوق القفازات	122.....	اللوحة السريعة	102.....	تنبيه الإجهاد
139.....	مصابيح مرآة الزينة	123.....	مشغل التطبيقات	103.....	تحذير مغادرة الحارة المرورية
139.....	مصابيح مقصورة الأمتعة	124.....	إعدادات النظام	104.....	قيود تحذير مغادرة الحارة المرورية
139.....	الأضواء المحيطة	125.....	إعدادات اللغة	105.....	نظام التعرف على إشارات المرور
140.....	مصابيح الصالون	125.....	لوحة المفاتيح	106.....	قيود نظام التعرف على إشارات المرور
140.....	مصباح الأرضية	128.....	عناصر واجهة المستخدم	106.....	تنبيه المرور المتقاطع الخلفي
140.....	ضبط السطوح	129.....	ملفات تعريف السائق	107.....	قيود تنبيه المرور المتقاطع الخلفي
		130.....	إضافة ملف تعريف جديد	108.....	كشف النقط العمياء
	الزجاج الأمامي والنوافذ والمرابا وواقبات الشمس	131.....	إزالة ملف تعريف	109.....	تحذير فتح الباب
142.....	المساحات/الغاسلات	131.....	رمز رقم التعريف الشخصي غير الصحيح	111.....	معلومات الكاميرا والرادار
142.....	المساحات	131.....	تحرير ملف التعريف	111.....	القيود
142.....	المسح المتقطع			111.....	التعديلات
142.....	المسح المستمر			111.....	درجة الحرارة المرتفعة
143.....	المسح باستخدام مستشعر المطر	134.....	الإضاءة	111.....	تلف الزجاج الأمامي أو المصدر
143.....	غاسلات السيارة التلقائية	134.....	المصابيح الخارجية	112.....	التنظيف والصيانة
143.....	غاسلات الزجاج الأمامي	134.....	مفتاح المصابيح	112.....	قيود الكاميرا والرادار
143.....	مستوى سائل الغاسلات	134.....	مصباح الرؤية النهارية	112.....	رادار المصدر الأمامي
144.....	النوافذ الكهربائية للأبواب	135.....	المصابيح الأمامية ذات الشعاع العالي/ المنخفض	112.....	سرعة السيارة
144.....	الهبوط/الارتفاع التلقائي	135.....	المصباح ذو الشعاع العالي النشط	112.....	مجال الرؤية
144.....	الحماية ضد الانتشار	136.....	مصباح الضباب الخلفي	112.....	الكاميرا
144.....	إعادة تعيين الهبوط/الارتفاع التلقائي/الحماية ضد الانتشار	136.....	مؤشرات الاتجاه	112.....	ضعف الرؤية
145.....	مرابا الأبواب	136.....	إعادة تعيين الرحلة A		
145.....	ضبط زجاج مرابا الأبواب	137.....	مصابيح التحذير من الخطر		
147.....	مرآة الرؤية الخلفية الداخلية	137.....	مصباح المكبح		
147.....	التعقيم اليدوي	137.....	مصباح المكبح في حالات الطوارئ	115.....	شاشة العرض المركزية
147.....	مرآة التعقيم التلقائي	138.....	مصباح الرجوع للخلف	115.....	نظرة عامة على شاشة العرض المركزية
148.....	واقبات الشمس	138.....	إضاءة الاقتراب	116.....	تشغيل الشاشة
		138.....	مصابيح السلامة عند مغادرة السيارة	116.....	عرض الملاحة
		138.....	عطل الإضاءة	117.....	التنشيط / إلغاء التنشيط التلقائي
		139.....	الإعدادات المسبقة للمصابيح الخارجية	117.....	إلغاء التنشيط اليدوي
		139.....	الإضاءة الداخلية	117.....	الإضاءة
	خزانة المقصورة ومقاييس الطاقة	139.....	مفاتيح الكونسول العلوي	117.....	عرض الجهاز
150.....	صندوق القفازات	139.....	المصابيح الداخلية	118.....	مركز الإشعارات
150.....	الكونسول المركزي	139.....		119.....	الإعدادات العامة وخيارات التطبيق

220.....	الإطارات الباردة.....	205.....	صيانة المالك	188.....	تغيير وضع القيادة
220.....	ضغط الإطارات لاستخدام وضع الحلية	205.....	استخدام الحلية		
221.....	إطارات Michelin Pilot Sport Cup 2	205.....	السلامة العامة		
221.....	ضبط ضغط الإطارات	206.....	التذكير بأوقات الخدمة		
222.....	استبدال الإطار	206.....	إعادة ضبط رسائل التذكير بأوقات الخدمة	192.....	المحرك
222.....	إطارات الشتاء	207.....	الفحوصات اليومية	192.....	المكابح
222.....	سلاسل الجليد	207.....	الفحوصات المنتظمة	192.....	الإطارات
222.....	مجموعة أدوات نفخ الإطارات	208.....	لوحة الوصول الأمامية	192.....	إيقاف المحرك
226.....	نظام مراقبة ضغط الإطارات	208.....	إلغاء القفل/الفتح		
227.....	أعطال النظام	208.....	الإغلاق/القفل		
	فترات تجديد جهاز استشعار نظام مراقبة ضغط	208.....	الإغلاق/القفل		
227.....	الإطارات	209.....	مقصورة المحرك - سيارة إميرا من طراز V6	194.....	التزود بالوقود والوقود
227.....	معايرة جهاز استشعار مراقبة ضغط الإطارات	210.....	مقصورة المحرك - سيارة إميرا رباعية الأسطوانات	194.....	غطاء فتحة تعبئة الوقود
228.....	تغيير العجلات	212.....	إزالة لوحة المحرك - سيارة إميرا رباعية الأسطوانات	194.....	التزود بالوقود
228.....	إزالة العجلات	213.....	فحص مستوى زيت المحرك	194.....	استخدام محطة تعبئة الوقود
228.....	تركيب العجلة	213.....	فحص مستوى زيت المحرك - سيارات إميرا من طراز V6	195.....	استخدام صفيحة الوقود
229.....	رفع السيارة	213.....	فحص مستوى زيت المحرك - سيارات إميرا رباعية الأسطوانات	195.....	متطلبات الوقود
230.....	البطارية	214.....	التعبئة		
231.....	الوصول إلى البطارية	214.....	مستودع غاسلة الزجاج الأمامي		
231.....	استبدال البطارية	215.....	التعبئة		
231.....	التخلص من البطارية	215.....	تجديد شفرة المستاحة		
232.....	شحن البطارية	215.....	سائل تبريد المحرك		
232.....	التشغيل من مصدر خارجي	216.....	التعبئة		
234.....	المصاهرات	216.....	خزان توسعة مُبرد الشحن		
234.....	مواقع صندوق المصاهرات	217.....	مستودع سائل التوجيه - سيارات إميرا من طراز V6		
234.....	استبدال المصاهرات	217.....	مستودع سائل التوجيه - سيارات إميرا رباعية الأسطوانات		
235.....	صندوق المصاهرات الأمامي	218.....	فحص مستوى سائل المكابح/الفاض		
239.....	صندوق مصاهرات منطقة الأقدام	218.....	التعبئة		
243.....	صندوق المصاهرات الخلفي	219.....	فحص الإطارات		
247.....	صندوق مصاهرات البطارية	220.....	مؤشرات البلى		
248.....	المصابيح الخارجية	220.....	ضغط الإطارات الموصى به		
248.....	المصابيح الأمامية				

التعليق

التزود بالوقود والوقود

نظام التحكم اللاسلكي HOMELINK®

المكالمات الإلكترونية من لوتس

العناية بالسيارة

بيانات تقنية	248
السوائل وزيت التشحيم الموصى بها لسيارات إميرا من طراز V6	249
السوائل وزيت التشحيم الموصى بها لسيارات إميرا رباعية الأسطوانات	250
الساعات	250
أرقام اختبار تناسق السيارات الخفيفة عالميًا	250
استهلاك الوقود	250
انبعاثات ثاني أكسيد الكربون	251
مطلب الوقود الخالي من الرصاص	251
أرقام اختبار تناسق السيارات الخفيفة عالميًا	251
استهلاك الوقود	252
انبعاثات ثاني أكسيد الكربون	252
مطلب الوقود الخالي من الرصاص	252
بيانات المحرك	260
بيانات المحرك	260
الأبعاد	261
الأوزان	261
البطارية	262
الإطارات	263
سلاسل الجليد	263
الفهرس	265
المصابيح الخلفية	248
نقل السيارة المعطلة	249
استخدام عروة القطر	249
مقطورة نقل السيارات المعطلة	250
ربط السيارة	250
سحب السيارة	250
سحب الطرز الأوتوماتيكية	250
سحب مقطورة	250
تنظيف الهيكل الخارجي	251
الغسيل اليدوي	251
تنظيف أسفل السيارة	251
يقع القار	252
تنظيف الزجاج الأمامي	252
عجلات الطريق المصنوعة من السبائك	252
المصابيح الخارجية	252
أجهزة استشعار نظام المساعدة على ركن السيارة	252
عدسات كاميرا المساعدة في ركن السيارة	252
وحدات الرادار	252
تلميع الطلاء الخارجي	252
تنظيف الأجزاء الداخلية	253
شاشة العرض المركزية	253
الكسوة القماشية	253
الكسوة الجلدية والمصنوعة من الفينيل	253
كسوة Alcantara®	253
تنظيف أحزمة الأمان	254
تنظيف منطقة الأقدام	254
فرش العتبة	254
قفل الباب	254
ظروف الخدمة الشاقة	255
زيوت التشحيم الموصى بها	255

معلومات الدليل

معلومات الدليل

يتوفر دليل المالك بصيغة رقمية ومطبوعة. ويمكن مشاهدته عبر تطبيق إميرا للأجهزة المحمولة وعلى موقع شركة لوتس للسيارات. ويتوفر دليل بدء التشغيل السريع مع السيارة. كما يمكن طلب نسخة كاملة مطبوعة من دليل المالك من أي وكيل لشركة لوتس.

الموقع الإلكتروني لشركة لوتس للسيارات

يمكن العثور على المزيد من المعلومات والدعم لسياراتك على الموقع الإلكتروني لشركة لوتس للسيارات.

انتقل إلى الموقع lotuscars.com لزيارة الصفحة. يتوفر الدعم لأغلب الأسواق.

أدلة المالك

تتوفر هذه الأدلة بصيغة PDF. حدد طراز السيارة وسنة الطراز لتنزيل الدليل المطلوب.

مساعدة العملاء

يضم الموقع الإلكتروني لشركة لوتس للسيارات تفاصيل الاتصال بخدمة دعم العملاء إلى جانب شبكة وكلاء الشركة.

الأدلة المطبوعة

يتوفر دليل بدء التشغيل السريع مع السيارة بصيغة مطبوعة ويضم معلومات حول وظائف السيارة الأكثر استخدامًا وينبغي استخدامه مع إصدار دليل المالك الرئيسي بصيغته الإلكترونية أو الورقية.

استخدام هذا الدليل

يجب قراءة هذا الدليل قبل قيادة السيارة للمرة الأولى.

يضم المحتوى معلومات السلامة المهمة لحمايتك من الإصابة، فضلاً عن توضيحات وتعليمات لتشغيل أزرار التحكم في القيادة، ومتطلبات الصيانة، والمواصفات الفنية إلى جانب توضيح للضمان. وهو لا يهدف لتوفير جميع المعلومات التقنية المطلوبة لإجراء أعمال الخدمة وإذا اقتضت الضرورة إجراء أي عمليات ضبط، يُوصى المالك بالاتصال بوكيل شركة لوتس للسيارات. يشترط الضمان التأكد من إجراء أعمال الخدمة للسيارة في الفترات الزمنية المحددة كما يتحمل المالك/الساكن المسؤولية عن ذلك.

تتوفر قائمة شاملة بالمكونات (راجع الصفحة 4) وفهرس مرتب ترتيباً أبجدياً في نهاية هذا الكتيب لمساعدتك في العثور على معلومات عن أي ميزة أو موضوع معين.

المعلومات والمواصفات الواردة في هذا المنشور كانت صحيحة وقت طباعة هذا الدليل. تتبع شركة لوتس للسيارات سياسة التحسين المستمر للمنتجات ولديها الحق في عدم إكمال أو تغيير أي مواصفات أو تصميم أو معدات في أي وقت دون سابق إنذار ودون تحمّل أي مسؤولية من أي نوع. ينبغي أن تكون على تواصل دائم مع وكيل شركة لوتس للسيارات لضمان إحاطتك علماً بأي تطورات تقنية من شأنها تحسين مواصفات سيارتك أو أداؤها أو سلامتها.

يغطي هذا الدليل العديد من الطرازات وقد يشمل أوصافاً لمعدات وميزات غير مضمنة في سيارتك.

التحذيرات والإشعارات

مضمنة في الدليل

 **تحذير:** يُستخدم مع رمز تنبيه السلامة، ويشير إلى خطر الوفاة أو التعرض لإصابة خطيرة للسائل أو ركاب السيارة الآخرين أو غيرهم من مستخدمي الطريق أو المارة.

 **تنبيه:** تهدف الرسائل لمساعدتك على تجنب تلف السيارة أو الممتلكات الأخرى أو الإضرار بالبيئة.

 **ملاحظة:** تهدف الرسائل لمساعدة أو توجيه القارئ لمصادر معلومات أخرى.

تحذير: رسائل تنشير إلى وجود خطر وقد يترتب على تجاهلها وقوع إصابة شخصية خطيرة أو الوفاة

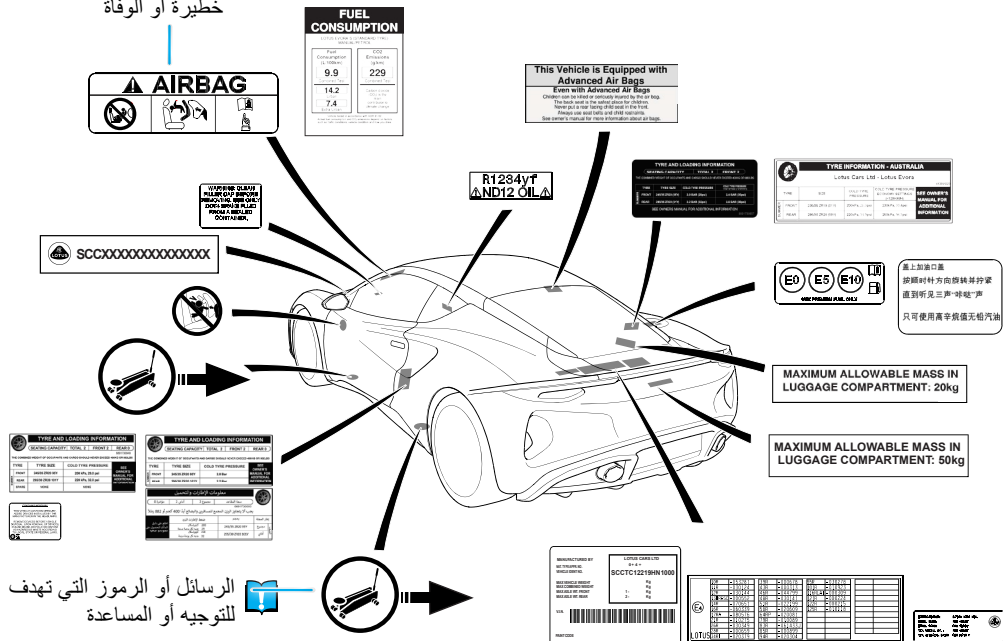

الرسائل أو الرموز التي تهدف للتوجيه أو المساعدة

علامات تعرض معلومات محددة عن السيارة

على السيارة

يمكن العثور على ملصقات على السيارة تعرض التحذيرات والمعلومات إذا لزم الأمر ذلك. وقد تختلف العلامات والرسائل حسب نوع الطراز والسوق.

⚠ تحذير: تحتوي الصور الفوتوغرافية التالية في هذا القسم على رسائل السلامة.

- يجب على جميع الركاب ارتداء أحزمة الأمان.
- تجنب قيادة السيارة على الإطلاق تحت تأثير الكحوليات أو المخدرات.
- تجنب القيادة عند الشعور بالإرهاق.
- تجنب استخدام الهاتف المحمول باليد، أو قراءة الخريطة أو أداء أي نشاط آخر مسبب لتشتيت الانتباه أثناء القيادة.
- تجنب ضبط إعدادات نظام المعلومات والترفيه أثناء القيادة.
- احرص دومًا على الالتزام بقوانين ولوائح المرور، وعدم تجاوز حد السرعة المحلي ومراعاة ظروف حركة المرور والطريق.
- توخَّ الحذر على وجه الخصوص عند القيادة على الأسطح الزلقة أو المبتلة.
- امتنع عن استخدام أداء السيارة الكامل حتى تكتسب الخبرة اللازمة وليكن ذلك فقط عندما يكون القيام بذلك قانونيًا وأمنًا.

- التزم بجدول الصيانة وحافظ على السيارة في حالة جيدة.

- لا تترك الأطفال الصغار على الإطلاق دون إشراف داخل السيارة.

- اقرأ جميع رسائل السلامة التي يتضمنها هذا الدليل والتزم بها.

- للتعرف على الملحقات والتعديلات، راجع الصفحة 203.

⚠ تحذير: لا تشتت انتباهك بسبب شاشة العرض المركزية أثناء القيادة. قد تتسبب في وقوع حادث.

يوصى بإيقاف السيارة قبل استخدام بعض الخيارات المتاحة، مثل استخدام لوحة المفاتيح وإدخال العنوان ومعلومات الاتصال وما إلى ذلك.

قبل قيادة السيارة

قبل كل رحلة:

- افحص الإطارات للتأكد من خلوها من أي تلف أو بلى ومن وصولها إلى مستوى الضغط الصحيح. حيث إن ضغط النفخ غير الصحيح يؤدي إلى تدني مستوى التعامل مع السيارة (راجع "الإطارات" في الصفحة 220).
- افحص جميع النوافذ والمرايا وعدسات الكاميرات والمصابيح للتأكد من وضوح الرؤية بها وأنها غير محجوبة إلى جانب عمل جميع المصابيح بشكل صحيح.
- تأكد من تثبيت أدوات ربط لوحة الوصول إلى الجسم الأمامي بإحكام.
- اضبط المقعد والمرايا وتعزف على أزرار التحكم.
- افحص جميع العدادات ومصابيح المؤشرات للتحقق من أنها تعرض القراءة الصحيحة.
- تأكد أن جميع الركاب مُقيدون بأحزمة الأمان على النحو المناسب.

تسجيل بيانات المحرك

تخضع العديد من معلمات التشغيل للمراقبة المستمرة والتسجيل بواسطة وحدات تحكم إلكترونية معينة. وقد يقوم بائعو التجزئة لشركة لوتس للسيارات بتنزيل هذه البيانات حسب الطلب للمساعدة في تشخيص الأعطال وتحديد أي أوجه لسوء استخدام السيارة.

تحديثات البرامج

قد تقوم شركة لوتس للسيارات بتطوير برنامج محدث يمكن تثبيته في السيارة إمبرا خاصتك أثناء زيارة وكيل شركة لوتس للسيارات المعتمد، وذلك في إطار عملية التحسين المستمر.

وينبغي إخطارك بأي تحديثات تنطبق على السيارة إمبرا خاصتك وما هي الأنظمة التي سيتم تحديثها، في أي وقت تذهب فيه السيارة إمبرا خاصتك إلى ورشة وكيل شركة لوتس للسيارات المعتمد لإجراء الخدمة أو الإصلاح.

ملاحظة: قد تختلف وظائف بعض أنظمة السيارة بعد تحديث البرامج.



صور الدليل

أعيد تنسيق بعض صور شاشة خيارات قائمة العرض المركزية ولوحة العدادات الواردة في هذا الدليل لتصبح مناسبة للنشر.

بيانات حادث الاصطدام

سيارتك مجهزة بمسجل لبيانات الحوادث. والغرض الرئيسي له هو تسجيل المعلومات ذات الصلة بالاصطدام أو الحوادث. ويمكن أن توفر البيانات المسجلة صورة أفضل لملايسات وقوع حوادث الاصطدام والإصابة.

بعض المعلومات المسجلة مطلوبة لتشخيص وتصحيح أعطال السيارة أثناء إجراء الخدمة والصيانة حتى يكون بوسع شركة لوتس للسيارات استيفاء المتطلبات القانونية واللوائح الأخرى.

تستخدم المعلومات كذلك لأسباب بحثية من قبل شركة لوتس للسيارات للارتقاء بمستوى الجودة والسلامة بشكل مستمر.

لا يمكن لمُسجل بيانات الحوادث تحديد سائق السيارة أو موقع أي حوادث. وبمقتضى القانون واللوائح، قد يُطلب من شركة لوتس للسيارات الكشف عن أنواع البيانات المسجلة الأخرى لوكالات حكومية معينة تؤكد على حقها القانوني في الوصول إلى هذه البيانات، مثل سلطات الشرطة على سبيل المثال وليس الحصر.

معلومات حقوق الطبع والنشر

تُعد علامة Bluetooth اللفظية وشعاراتها علامات تجارية مسجلة مملوكة لشركة Bluetooth SIG, Inc. وأي استخدام لهذه العلامات من جانب شركة لوتس للسيارات يخضع للترخيص.

تعد Apple CarPlay و iPhone و iPod علامات تجارية مملوكة لشركة Apple Inc.

Android™ و Android Auto™ علامتان تجاريتان مملوكتان لشركة Google LLC.

تعد العلامات التجارية والأسماء التجارية الأخرى مملوكة لأصحابها المعنيين.

الشروط القانونية وإشعارات الخصوصية

يمكنك الوصول إلى المستندات القانونية التالية التي تنطبق على استخدامك لميزات السيارة:

- اتفاقية الترخيص لشركة لوتس للسيارات المحدودة
- إشعار الخصوصية لشركة لوتس للسيارات المحدودة
- معلومات أخرى حول الترخيص وشروط الاستخدام وإشعار الخصوصية

من صفحة الويب التالية:

<https://www.lotuscars.com/en-GB/emira-privacy>

تعريف السيارة

يوجد رقم تعريف السيارة في 4 مواضع مختلفة في السيارة. قد يُطلب منك رقم تعريف السيارة عند طلب قطع الغيار أو عند الاتصال بشركة لوتس للسيارات.

شاشة العرض المركزية

من الشريط الجانبي لشاشة العرض المركزية، حدد < الإعدادات العامة وخيارات التطبيق > الإعدادات العامة < معلومات السيارة. راجع معلومات شاشة العرض المركزية من الصفحة 115.

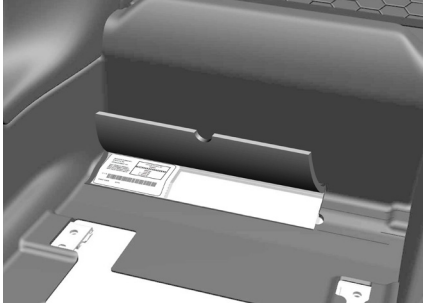

لوحة الأرضية

ملصق مطبوع ملتصق بالأرضية خلف المقعد الأيمن. ويمكن سحب بساط الأرضية لمشاهدته.



الزجاج الأمامي

متصل بلوحة المعلومات، ويمكن رؤيته من خارج السيارة على الجانب الأيمن من الزجاج الأمامي.



الشاسيه

مختوم على العارضة الموجودة أسفل المقعد الأيمن، ويمكن الوصول إليه بتحريك المقعد للخلف.

نظرة عامة على السيارة

نظرة عامة على السيارة

الجزء الخارجي

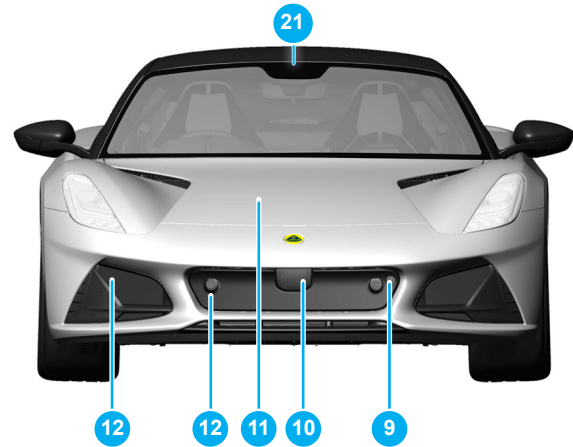
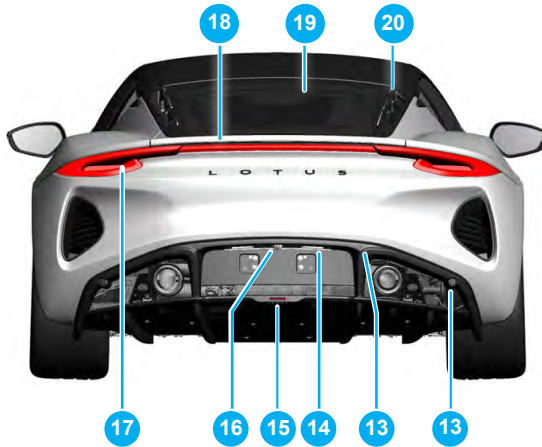
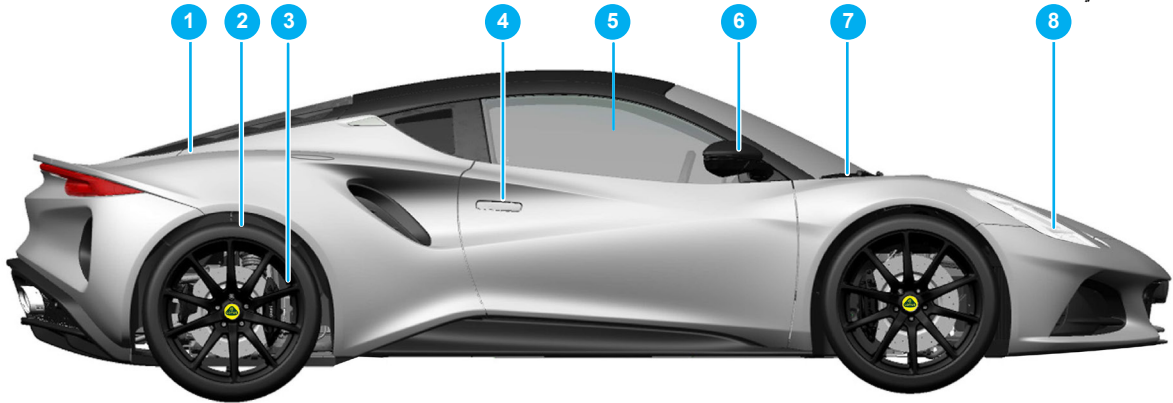

صفحة	الجزء الخارجي
194	1 غطاء فتحة تعبئة الوقود
219	2 الإطارات
227	3 العجلات
45	4 مقبض الباب
144	5 زجاج الباب
145	6 مرايا الأبواب
215	7 شفرات مساحة الزجاج الأمامي
248	8 المصابيح الخارجية - الأمامية
249	9 نقطة التثبيت لنقل السيارة المعطلة
111	10 الرادار الأمامي (إذا كان مُركبًا)
208	11 لوحة الوصول الأمامية
98	12 أجهزة استشعار ركن السيارة - الأمامية (مركبة على الجانبين الأيمن والأيسر)
98	13 أجهزة استشعار ركن السيارة - الخلفية (مركبة على الجانبين الأيمن والأيسر)
248	14 مصابيح لوحة الترخيص
248	15 مصباح الضباب الخلفي/الخاص بالرجوع للخلف
100	16 كاميرا المساعدة في ركن السيارة
248	17 المصابيح الخارجية - الخلفية
248	18 مصباح المكابح المركزي العلوي
162	19 الشاشة الخلفية المُدقَّاة
48	20 الباب الخلفي
111	21 الكاميرا الأمامية (إذا كانت مُركبة)

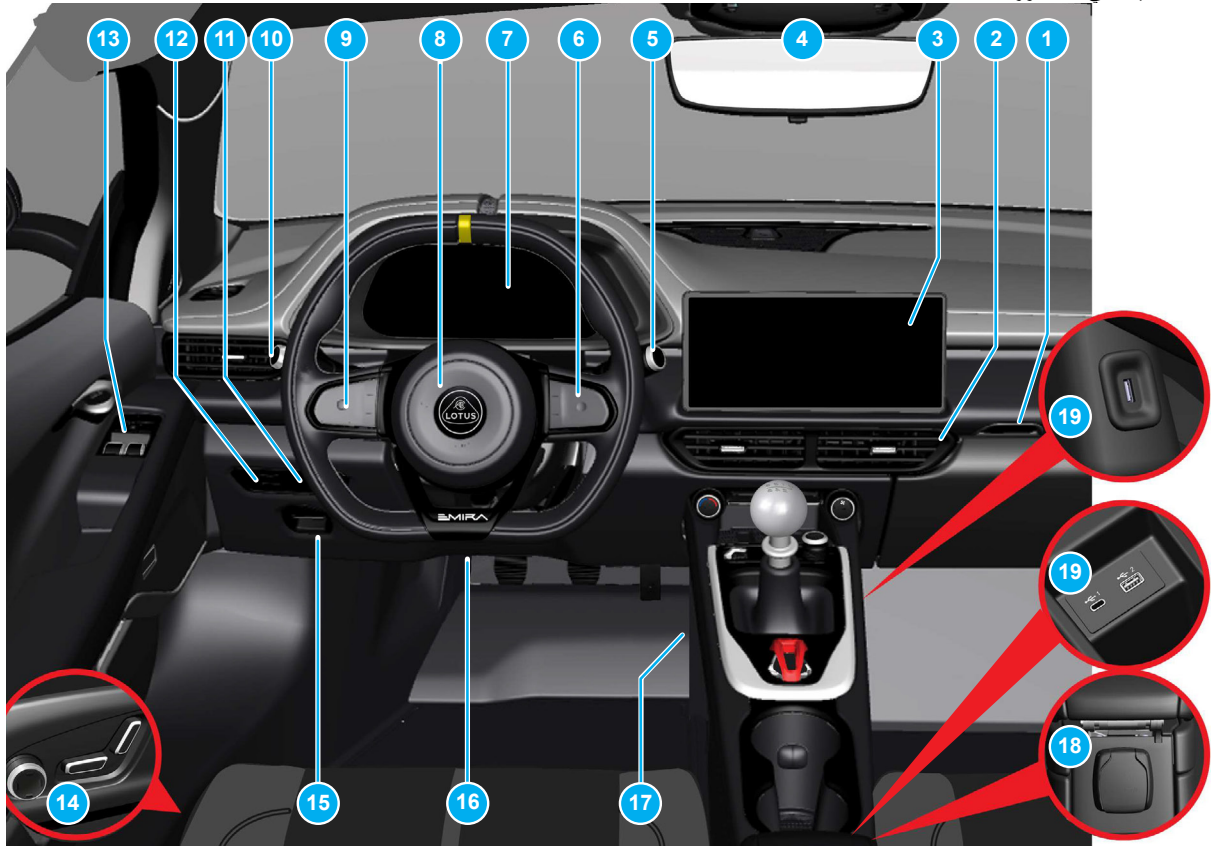

صفحة	منطقة القيادة في المقصورة
150	1 صندوق القفازات
164	2 فتحات التهوية
115	3 شاشة العرض المركزية
153/147/24	4 الكونسول العلوي/مراة الروية الخلفية (تشمل منفذ USB)
143	5 مساحات/غاسلة الزجاج الأمامي
73	6 لوحة المفاتيح اليمنى
59	7 شاشة السائق
157	8 آلة التنبيه
83	9 لوحة المفاتيح اليسرى
136/134	10 المصابيح الخارجية/ إعادة تعيين الرحلة أ
48	11 فتح الباب الخلفي
140	12 ضبط إضاءة الشاشة
27	13 لوحة التحكم في الباب
27	14 أزرار التحكم في المقاعد
184	15 مكابح الانتظار الكهربائية
157	16 جهاز ضبط عمود التوجيه
26	17 أزرار التحكم في الكونسول المركزي
152	18 مقبس الطاقة الإضافي
152	19 منافذ USB في مسند الذراع والكونسول المركزي في الجزء الأمامي السفلي

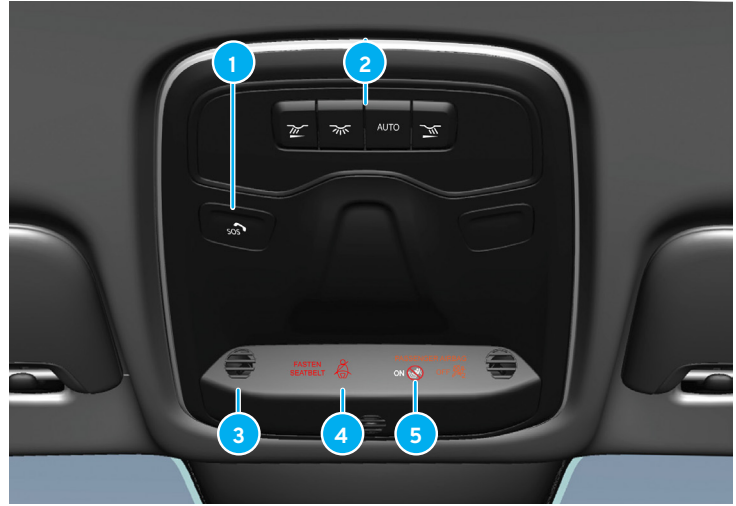

صفحة

200

139

<?>

37

32

الكونسول العلوي

1 زر الاتصال للمساعدة في حالات الطوارئ (SOS)*

2 أزرار الإضاءة الداخلية

3 الميكروفون

4 مؤشر حالة الوسادة الهوائية الخاصة بالراكب

5 مؤشر حالة حزام الأمان

* في حالة وجوده.

مفاتيح عجلة القيادة

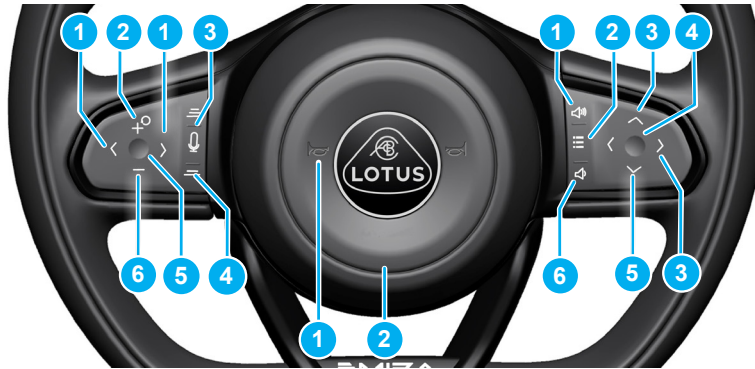

البطانة الوسطى

1 آلة التنبيه 157 صفحة

2 الوسادة الهوائية الخاصة بالسائق 36 صفحة

مفاتيح لوحة المفاتيح اليمنى

73 صفحة	رفع مستوى الصوت	1
73 صفحة	خيارات القائمة	2
73 صفحة	التمرير لأعلى/ لأسفل	3
73 صفحة	التمرير والتأكيد	4
73 صفحة	التمرير لليساار/الييمين	5
73 صفحة	خفض مستوى الصوت	6

مفاتيح لوحة المفاتيح اليسرى

83 صفحة	التمرير لليساار/الييمين	1
84 صفحة	استئناف/ زيادة سرعة السيارة	2
85 صفحة	التحكم في مثبت السرعة التكيفي (إن وجد)	3
83 صفحة	التمرير والتأكيد	4
84 صفحة	خفض سرعة السيارة	6

صفحة	أزرار التحكم في الكونسول المركزي
186	1 مفتاح اختيار وضع القيادة
160	2 مفتاح درجة حرارة الهواء ومكيف الهواء
137	3 مصابيح التحذير من الخطر
174	4 ذراع ناقل الحركة اليدوي
117	5 زر مستوى الصوت/التشغيل/الإيقاف المؤقت
163	6 مفتاح درجة الحرارة والمروحة التلقائية
172	7 زر تشغيل/ إيقاف المحرك

ذراع محدد التروس لسيارات إميرا من طراز V6 ذات ناقل الحركة التلقائي
وسيارات إميرا رباعية الأسطوانات

175	8 محدد التروس الأوتوماتيكي
176	9 زر الوضع P (التوقف)

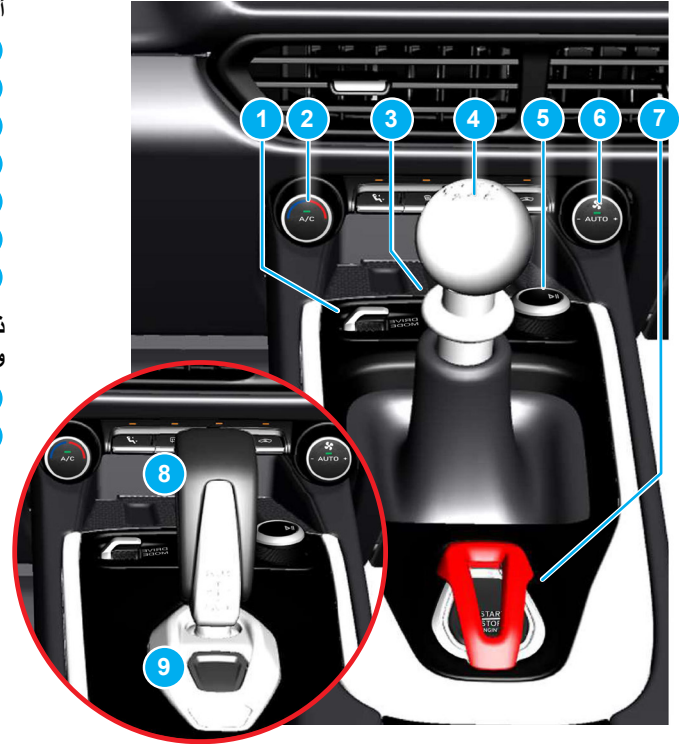

صفحة

46

46

145

144

156

لوحة التحكم في الباب

زر فتح الأبواب 1

زر قفل الأبواب 2

أزرار/مفتاح ضبط مرآة الباب 3

مفاتيح نافذة الباب الكهربائية 4

مفاتيح ذاكرة المقعد (إذا تم تركيبها) 5



السلامة

أحزمة الأمان

تحذير: قد يؤدي الكبح الشديد إلى وقوع إصابة شخصية في حالة عدم ارتداء أحزمة الأمان.

أحزمة الأمان ببكرة القصور الذاتي

تسمح أحزمة الأمان ببكرة القصور الذاتي بحركة الجزء العلوي من الجسم للأمام في أحوال القيادة العادية، غير أن الحزام يُقفل تلقائيًا أثناء الكبح أو التنازع أو قوى الانعطاف أو بتأثير الاصطدام. ويحدث القفل كذلك إذا مالَت السيارة في أي اتجاه.

شدادات حزام الأمان

يسبب التأثير الأمامي الشديد الذي يكفي لتحفيز نظام الوسادة الهوائية تنشيط الشدادات في ساحبي حزامي الأمان الأماميين، ومن ثم إحكام الأحزمة لزيادة مستوى حماية الراكب.

تحذير: صُممت الوسائد الهوائية للعمل مع نظام أحزمة الأمان. وفي حالة عدم استخدام حزام أمان أو استخدامه بشكل غير صحيح، فقد يُجَلِّد ذلك بمستوى الحماية التي توفرها الوسادة الهوائية عند حدوث اصطدام.

تحذير: من الضروري استبدال مجموعة حزام الأمان بالكامل وفحص نقاط إرساء بحزام الأمان إذا تعرضت السيارة لاصطدام شديد، حتى وإن لم يكن التلف الواقع على المجموعة واضحًا. يجب استبدال أحزمة الأمان في حالة اهتراء الشريط المنسوج أو تلوثه أو تلفه. احرص على فحصه بشكل منتظم.

تحذير: يجب ألا يجلس أي شخص على مقعد حزام الأمان الخاص به معطل.

تحذير: قد يؤدي عدم فحص أو صيانة أحزمة الأمان إلى عدم عملها على النحو الملائم عند الضرورة. افحص الأحزمة بانتظام وأصلح أي مشكلات بها على الفور.

تحذير: يجب عدم إجراء أي تعديلات أو إضافات على أحزمة الأمان.

تحذير: لا تُدخل أي أجسام غريبة في المشبك. فربما لا تعمل أحزمة الأمان على النحو المرجو إذا حدث أي اصطدام.

ارتداء حزام الأمان

قبل قيادة السيارة، تأكد أن السائق والراكب يرتديان دومًا أحزمة الأمان وأنهما يرتديانها بشكل صحيح.

احرص على الجلوس بشكل مريح وتأكد من سهولة الوصول إلى أزرار التحكم ودواسات القدم وعجلة القيادة، راجع الصفحة 155.

التركيب



1. اجلس في وضع قائم مع إسناد ظهرك بالكامل على المقعد. أمسك لسان حزام الأمان، واسحبه عبر الجسم واسحب الحزام من الساحب.
2. افرد الحزام على الجسم ثم اضغط على لسان الحزام إلى داخل قفل المشبك على الجانب الداخلي للمقعد حتى يصدر صوت "تكة" إيجابي.
3. اسحب الحزام للتحقق من صحة إغلاقه وتأكد أن الحزام مشدود بقوة على الجسم واسحب البكرة للجزء المرخي من الحزام.

ارتداء الحزام أثناء الحمل

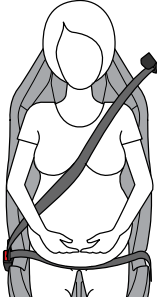

ينبغي لسائقات السيارة الحوامل ارتداء أحزمة الأمان
دومًا لحماية أنفسهن وأجنهن.

يجب أن يلتف الجزء المائل من الحزام حول الكتف ويتم
توجيهه في منتصف الصدر وعلى جانب البطن.

ويجب الاحتفاظ بجزء الحجر من الحزام في أدنى
مستوى ممكن تحت البطن ويجب عدم السماح له
بالانزلاق إلى الأعلى. تخلص من أي ارتخاء بالبركة،
مع ضمان ملاءمتها للجسم قدر الإمكان.

يجب على السائقات الحوامل ضبط موضعي المقعد
وعجلة القيادة للاحتفاظ بأكبر مسافة ممكنة بين البطن
وعجلة القيادة، ولكن مع ضمان القدرة على استخدام
عجلة القيادة بسهولة أثناء القيادة.

التحرير



اضغط على الزر الأحمر على مشبك الحزام، ثم اسمح
بسحب الحزام.

إذا لم يُسحب الحزام بالكامل، فأعد إدخاله في البركة
يدويًا حتى لا يكون مرتخيًا.

يجب ارتداء الحزام في موضع سفلي على الجزء
الأمامي من الحوض (وليس فوق البطن) وعبر الصدر
والكتف.

تحذير: تأكد من عدم التواء أي جزء من الحزام أو
تشابكه مع الباب أو آلية المقعد.

تحذير: لا تستخدم حزامًا واحدًا لشخصين أو تسمح
بحمل طفل على جسر السائق أو أحد الركاب.

تحذير: لا تشبك حزام الأمان بخطاطيف أو بأي
تركيبات أخرى داخل السيارة، لأن ذلك يمنع ربط
الحزام بشكل محكم.

تحذير: قد يؤدي تموضع أحزمة الأمان على نحو
غير ملائم إلى حدوث إصابة خطيرة أو الوفاة إذا
وقع حادث للسيارة.

عند قيادة السيارة بسرعة أعلى من 10 كيلومتر/ساعة، يضيء رمز التحذير في شاشة السائق.



إذا عُرض الرسم والمعلومات أو رمز التحذير على الشاشة، فأوقف السيارة بمجرد أن يصبح ذلك أمناً وأغلق الجزء المفتوح المحدد.

تذكير الباب/حزام الأمان
يُنبه الركاب لارتداء حزام الأمان حال عدم ارتدائهم إياه.

شاشة السائق

يُميز الرسم المعروض على شاشة السائق المقاعد المشغولة بالركاب ويوضح ما إذا كان الراكب يرتدي الحزام من عدمه.

أثناء تشغيل المحرك، تعرض الشاشة كذلك تحذيرًا إذا كان الباب أو لوحة الوصول الأمامية أو الباب الخلفي مفتوحًا. ستتحول الشاشة التي تشير إلى الجزء المفتوح الذي ينبغي إغلاقه إلى اللون الأحمر إذا كانت السيارة تتحرك.

يمكن تمييز الرسم بالضغط على زر "O"/التأكيد المركزي على لوحة المفاتيح اليمنى بعجلة القيادة.

عند قيادة السيارة بسرعة أقل من 10 كيلومتر/ساعة، يضيء رمز المعلومات في شاشة السائق.



للاحتفاظ بالقدرة على التحكم في السيارة مع تقدم الحمل، قد يلزم الأمر إجراء تعديلات أخرى على المقعد وعجلة القيادة.

وينبغي استشارة الطبيب بشكل منتظم للحصول على النصائح بشأن القيادة أثناء الحمل.

سلامة الأطفال

تشير الإحصائيات إلى أن الأطفال يكونون أكثر أمانًا عند تقييدهم على النحو المناسب في المقعد الخلفي للسيارة، وهذا الخيار غير متاح في هذه السيارة. بالإضافة إلى ذلك، توجد وسادة هوائية مركبة وهي تشكل خطرًا كبيرًا على الأطفال، لا سيما الرضع والأطفال الصغار. إذا كان ينبغي وضع الطفل في مقعد الراكب بالسيارة، فيجب الانتباه إلى الملاحظات التوجيهية التالية:

يجب استخدام المقعد القياسي وحزام الأمان إذا كان حجم جسم الطفل مناسبًا لأن يلتف حوله جزء الحزام المخصص لمنطقة الحوض والجزء المائل بشكل محكم، مع وضع الحزام فوق عظم الترقوة وعلى منتصف الصدر.

يجب أن يجلس جميع الأطفال بصرف النظر عن أعمارهم وأحجامهم بشكل صحيح وثابت في السيارة. ويجب عدم السماح بجلوس الطفل على جسر أحد الركاب على الإطلاق.

وسائل حماية الأطفال

يجب استخدام وسادة معززة مناسبة أو مقعد أطفال إذا كان الحزام يلمس رقبة الطفل أو يلتف حولها أو إذا كان هذا مطلبًا قانونيًا. تنطبق هذه النصيحة أيضًا على أي راكب بالغ قصير القامة.

مقاعد الأطفال المناسبة

تعتبر مقاعد الأطفال العالمية فقط مناسبة لسيارة إميرا. راجع الصفحة 34 للحصول على مزيد من المعلومات.



الكونسول العلوي

يصدر تذكير مرئي ومسموع لتنبيه ركاب السيارة حال عدم ارتداء أحد أحزمة الأمان. ويعتمد التذكير المسموع على سرعة السيارة.

تحذير: إن عدم اتباع المعلومات المحددة بشأن استخدام أحزمة الأمان ومقاعد الأطفال وأنظمة الوسائد الهوائية من شأنه تعريض حياة الأفراد للخطر أو وقوع إصابات جسيمة.

ملاحظة: عند استخدام معدات السلامة الخاصة بالأطفال، يجب قراءة تعليمات التركيب المرفقة وتجهيز المعدات على النحو المناسب. لطرح أي أسئلة متعلقة بتجهيز معدات السلامة الخاصة بالأطفال، اتصل بالجهة المُصنعة للحصول على مزيد من المعلومات.

ملاحظة: لا تترك مقعد الأطفال دون تثبيت بداخل السيارة. واحرص دوماً على ربطه طبقاً لتعليمات التركيب، حتى لو لم يكن مستخدماً.

ملاحظة: يؤدي تركيب مقعد الأطفال لمدة طويلة إلى بلى مقعد السيارة والجزء الداخلي، ولا يغطي ضمان السيارة إصلاح هذا العيب.



يوجد ملصق تحذير لنظام الوسائد الهوائية للركاب على البطانة العلوية من جانب الراكب فوق الزجاج الأمامي، أو على وافي الشمس إن كان مُركبًا.

تحذير: يجب على الركاب المتجهين للأمام (الأطفال والبالغين) عدم الجلوس على مقعد الراكب أبدًا إذا كانت الوسادة الهوائية للراكب مُعطلة.

تحذير: لا تسمح لأي شخص بالوقوف أو الجلوس أمام مقعد الراكب.

تركيب مقعد الطفل

مقعد الأطفال المتجه للأمام

عند تركيب مقعد الأطفال المتجه للأمام، تأكد من تنشيط الوسادة الهوائية للراكب، راجع الصفحة 37.

مقعد الأطفال المتجه للخلف

يجب حمل الأطفال الذين لا يستطيعون الجلوس من تلقاء أنفسهم بدون دعم فقط في مقعد الأطفال المتجه للخلف.



عند تركيب مقعد الأطفال المتجه للخلف، تأكد من إلغاء تنشيط الوسادة الهوائية للراكب، راجع الصفحة 37.

تحذير: لا تستخدم مقعد أطفال متجهًا للخلف أبدًا على مقعد الراكب إذا كانت الوسادة الهوائية نشطة.

مقاعد الأطفال المناسبة

تعتبر مقاعد الأطفال العالمية فقط مناسبة لسيارة إميرا. وتعني كلمة "عالمية" أن المقاعد معتمدة للتركيب في جميع السيارات، ومع ذلك يجب عليك التحقق من تلاؤم مقعد الطفل الذي اخترته مع مقعد الراكب في سيارة إميرا. يشير الجدول إلى خيارات تركيب مقعد أطفال معتمد عالمياً يُثبَّت بحزام أمان إميرا ثلاثي النقاط.

وضع الجلوس									رقم وضع الجلوس
9	8	7	6	5	4	3	2	1	
لا يوجد	لا يوجد	لا يوجد	لا يوجد	لا يوجد	لا يوجد	لا يوجد	لا يوجد	لا يوجد	وضع الجلوس مناسب لحزام الأمان العام
لا يوجد	لا يوجد	لا يوجد	لا يوجد	لا يوجد	لا يوجد	لا يوجد	لا يوجد	لا يوجد	وضع الجلوس حسب معيار i-Size (نعم/لا)
لا يوجد	لا يوجد	لا يوجد	لا يوجد	لا يوجد	لا يوجد	لا يوجد	لا يوجد	لا يوجد	وضع الجلوس المناسب للثبث الجانبي (L1/L2)
لا يوجد	لا يوجد	لا يوجد	لا يوجد	لا يوجد	لا يوجد	لا يوجد	لا يوجد	لا يوجد	أكبر تثبيت مناسب متجه للخلف (R1/R2X/R2/R3)
لا يوجد	لا يوجد	لا يوجد	لا يوجد	لا يوجد	لا يوجد	لا يوجد	لا يوجد	لا يوجد	أكبر تثبيت مناسب متجه للأمام (F2X/F2/F3)
لا يوجد	لا يوجد	لا يوجد	لا يوجد	لا يوجد	لا يوجد	لا يوجد	لا يوجد	لا يوجد	أكبر تثبيت معزز مناسب (B2/B3)

الموضع في السيارة	رقم الجلوس
الأمامي الأيسر	1
الأمامي الأوسط	2
الأمامي الأيمن	3
الصف الثاني على اليسار	4
الصف الثاني في الوسط	5
الصف الثاني على اليمين	6
الصف الثالث على اليسار	7
الصف الثالث في الوسط	8
الصف الثالث على اليمين	9

يجب أن يكون مقعد الراكب متجهًا للخلف بالكامل وأن يتخذ مسند الظهر زاوية 25 درجة وأن يتم رفع المقعد لمسافة 10 ملم للأعلى من أدنى موضع له قبل تركيب وسيلة حماية الطفل.

نظام الوسائد الهوائية للسلامة

بالإضافة إلى ارتداء أحزمة الأمان، يمنح نظام الوسائد الهوائية ركاب السيارة الحماية الإضافية في حالة وقوع اصطدام شديد.

صُممت الوسائد الهوائية للعمل مع نظام أحزمة الأمان. وفي حالة عدم استخدام حزام أمان أو استخدامه بشكل غير صحيح، فقد يُجَل ذلك بمستوى الحماية التي توفرها الوسادة الهوائية عند حدوث اصطدام.

تحذير: قد يتعرض ركاب السيارة لإصابات قاتلة أو جسيمة إذا وقع حادث ولم يكونوا يرتدون أحزمة الأمان، حتى مع وجود الوسائد الهوائية.

المكونات الرئيسية لنظام الوسائد الهوائية هي:

- نظام المراقبة الإلكترونية (وحدة التحكم في نظام التقييد الإضافي (SRS) وأجهزة الاستشعار).
- الوسادة الهوائية الخاصة بالسائق.
- الوسادة الهوائية للراكب.
- الوسادات الهوائية الجانبيتان للسائق والراكب.
- الستائر القابلة للنفخ للسائق والراكب.
- أحزمة الأمان ذات الشدادات.

مصباح تحذير الوسادة الهوائية



يتم اكتشاف عطل في نظام الوسائد الهوائية للسلامة إذا أضاء هذا المصباح أثناء القيادة. وهو قد يعني أن واحدة أو أكثر من الوسائد الهوائية ربما لا تنشط في حالة اصطدام السيارة.

تحذير: إذا لم يضىء مصباح تحذير الوسادة الهوائية عند تشغيل الإشعال، أو ظل مضيئاً لمدة تزيد على ثوانٍ، فأحرص على تصحيح العطل على الفور مستعيناً بوكيل معتمد لشركة لوتس للسيارات. ويؤدي تجاهل هذا العطل إلى عدم عمل الوسائد الهوائية أو شدادات أحزمة الأمان عند الحاجة إليها.

تحذير: لا تستخدم أي معدات اختبار كهربائية أو تُعَدّل الأسلاك لأي ملحقات كهربائية قريبة من مكونات أو توصيلات كهربائية لنظام التقييد الإضافي (SRS). فقد يؤدي ذلك إلى تعطيل نظام الوسائد الهوائية أو يتسبب في نشرها بشكل غير مقصود وينجم عن ذلك وقوع إصابة شخصية.

شدادات حزام الأمان

يسبب التأثير الأمامي الشديد الذي يكفي لتحفيز نظام الوسادة الهوائية تنشيط الشدادات في ساحبي حزامي الأمان الأماميين، ومن ثم إحكام الأحزمة لزيادة مستوى حماية الراكب.



ملصق الوسادة الهوائية للراكب

يوجد ملصق تحذير لنظام الوسائد الهوائية للراكب على البطانة العلوية من جانب الراكب فوق الزجاج الأمامي، أو على وافي الشمس إن كان مُركبًا.

تحذير: لا تستخدم مقعد أطفال متجهًا للخلف أبدًا على مقعد الراكب إذا كانت الوسادة الهوائية نشطة.

تحذير: يجب على الركاب المتجهين للأمام (الأطفال والبالغين) عدم الجلوس على مقعد الراكب أبدًا إذا كانت الوسادة الهوائية للراكب مُعطلة.

وحسب زاوية الاصطدام (أمامي أو بالقرب من الجانب الأمامي) قد يتم تنشيط الوسادتين الهوائيتين للسائق والراكب دون تنشيط أي وسائد هوائية أخرى.

تنكمش الوسائد الهوائية سريعًا أثناء الاصطدام لتقليل أي عوائق تواجه الركاب وتجنب خطر الاختناق. وأثناء الانكماش، من الطبيعي أن ينبعث الدخان من الوسادة الهوائية.

تحذير: تقل احتمالات تعرض الراكب للإصابة إذا تم نشر وسادة هوائية نتيجة تصادم أمامي إذا كان يجلس في وضع قائم قدر الإمكان ويضع قدميه على الأرضية ويسند ظهره على ظهر المقعد.

أمسك عجلة القيادة من الحافة الأمامية. ولا تضع يديك أبدًا على غطاء الوسادة الهوائية أو تربط أي شيء بصرة عجلة القيادة.

تجنب وضع أي أجسام أمام لوحة المعلومات أو فوقها حيث توجد الوسادة الهوائية للراكب.

تحذير: يجب إخلاء حيز نفخ الوسادة الهوائية. إذا تم وضع أي شيء بين الشخص والوسادة الهوائية، فربما لا يتم نفخ الوسادة الهوائية على النحو المناسب، أو قد تدفع ذلك الشيء باتجاه ذلك الشخص وتؤدي إلى وفاته أو تعرضه لإصابة جسيمة.



الوسادتان الهوائيتان للسائق والراكب

تم تركيب الوسادة الهوائية للسائق في اتجاه منتصف عجلة القيادة. فيما تم تركيب الوسادة الهوائية للراكب في المقصورة التي تعلق صندوق القفازات. تضم لوحنا الغطاء للوسادتين الهوائيتين كلمة "AIRBAG".

عند وقوع اصطدام أمامي، تنتفخ الوسادات الهوائية في جزء من الثانية لتوفير الحماية للجزء العلوي من جسم الراكب.



يعرض الكونسول العلوي كذلك رسالة ورمزًا يشير إلى إلغاء تنشيط الوسادة الهوائية للراكب.

ملاحظة: إذا تم إلغاء تنشيط الوسادة الهوائية للراكب وعندما تكون السيارة في وضع الإشعال | أو أقل، سنتظهر الرسائل بعد 6 ثوانٍ تقريبًا من تعيين الإشعال على الوضع II.



إلغاء تنشيط الوسادة الهوائية للراكب

1. اسحب المفتاح للخارج.

2. أدره من وضع التشغيل (ON) إلى وضع الإيقاف (OFF).

تعرض شاشة السائق رسالة تنفيذ بإلغاء تنشيط الوسادة الهوائية للراكب.

أكد على الرسالة بالضغط على زر O/التأكيد المركزي في لوحة مفاتيح عجلة القيادة اليمنى، راجع الصفحة 63 للحصول على مزيد من المعلومات.

تحذير: يجب على الركاب المتجهين للأمام (الأطفال والبالغين) عدم الجلوس على مقعد الراكب أبدًا إذا كانت الوسادة الهوائية للراكب مُعطلة.

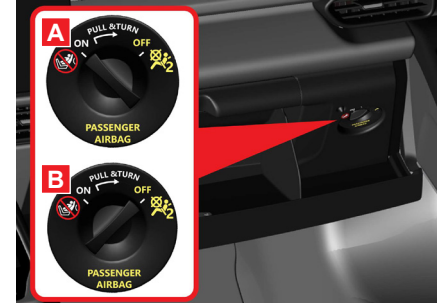

مفتاح الوسادة الهوائية للراكب

يوجد مفتاح بداخل صندوق القفازات لتعطيل/تنشيط الوسادة الهوائية الأمامية للراكب. ويمكن الوصول إلى المفتاح فقط عندما يكون الصندوق مفتوحًا.

A تشغيل - يتم تنشيط الوسادة الهوائية ويمكن لجميع الركاب المتجهين للأمام (الأطفال والبالغين) الجلوس بأمان على مقعد الراكب.

B إيقاف - يتم إلغاء تنشيط الوسادة الهوائية ويمكن للأطفال الجالسين في مقاعد الأطفال المتجهة للخلف الجلوس بأمان على مقعد الراكب.



الوسادتان الهوائيتان الجانبيتان
تم تركيب وسادة هوائية جانبية على الجانب الخارجي
لمسندي ظهر المقعدين، وتكون مميزة بكلمة
"AIRBAG"

إذا تعرضت السيارة لاصطدام جانبي متوسط إلى شديد،
يتم نشر الوسادتين الهوائيتين بين الراكب ولوحة الباب.

ملاحظة: ربما لا يتم نشر الوسائد الهوائية الجانبية
في حالات التصادم من جميع الجوانب.

تنكمش الوسائد الهوائية سريعاً أثناء الاصطدام لتقليل
أي عوائق تواجه الركاب وتجنب خطر الاختناق. وأثناء
الانكماش، من الطبيعي أن ينبعث الدخان من الوسادة
الهوائية. يتم أيضاً تنشيط نظام الشد المسبق لأحزمة
الأمان في نفس الوقت.

تحذير: يجب تنشيط الوسادة الهوائية للراكب دوماً
عند جلوس راكب متجه للأمام (طفل أو بالغ) في
مقعد الراكب الأمامي.



يعرض الكونسول العلوي كذلك رسالة ورمزاً يشير إلى
تنشيط الوسادة الهوائية للراكب.

ملاحظة: إذا تم تنشيط الوسادة الهوائية للراكب
وعندما تكون السيارة في وضع الإشعال أو أقل،
ستظهر الرسائل بعد 6 ثوانٍ تقريباً من تعيين
الإشعال على الوضع II.



تنشيط الوسادة الهوائية للراكب

1. اسحب المفتاح للخارج.

2. أدبه من وضع التشغيل (OFF) إلى وضع
الإيقاف (ON).

تعرض شاشة السائق رسالة تفيد بتنشيط الوسادة الهوائية
للراكب.

أكد الرسالة بالضغط على زر O/التأكيد المركزي في
لوحة مفاتيح عجلة القيادة اليمنى، راجع الصفحة 63
للحصول على مزيد من المعلومات.

تحذير: لا تجلس الطفل أبداً على وسادة معززة ولا
تستخدم مقعد أطفال منتجها للخلف أبداً على مقعد
الراكب إذا كانت الوسادة الهوائية نشطة.

ملاحظة: ربما لا يتم نشر الستارة القابلة للنفخ في حالات التصادم من جميع الجوانب.

تحذير: لا تُثبت أي شيء ببرغي أو تُركب أي شيء على بطانة سقف السيارة أو أعمدة الباب أو اللوحات الجانبية. فقد يؤدي ذلك إلى الإخلال بمستوى الحماية المقصودة.

تحذير: تجنب التحميل الزائد لمنطقة الحمولة الموجودة خلف المقاعد لمستوى أعلى من 10 سم أسفل الحافة العلوية لنوافذ ربع الدائرة الخلفية. فقد تعوق الأجسام التي ترتفع عن هذا المستوى وظيفة الستائر القابلة للنفخ.



الستائر القابلة للنفخ

توجد ستارة قابلة للنفخ مثبتة على طول كلا جانبي البطانة العلوية وهي تساعد في حماية السائق وركاب المقعد الخارجي في السيارة. تكون اللوحات مميزة بكلمة "AIRBAG".

إذا تعرضت السيارة لاصطدام أمامي و/أو جانبي متوسط أو شديد و/أو انقلبت السيارة، يتم نشر الوسادة القابلة للنفخ لمنع اصطدام رأس الراكب بالجزء الداخلي من السيارة أثناء اصطدام السيارة.

تنكمش الوسائد الهوائية سريعاً أثناء الاصطدام لتقليل أي عوائق تواجه الركاب وتجنب خطر الاختناق. وأثناء الانكماش، من الطبيعي أن ينبعث الدخان من الوسادة الهوائية.

تحذير: لا تُعد السيارة مطلقاً وذراعك أو رأسك خارج النافذة لأن ذلك يجعل ذراعك ورأسك وعنقك في حيز منطقة نشر الوسادة الهوائية الجانبية.

تحذير: تجنب وضع أي أشياء بين الوسادة الهوائية الجانبية والباب، فربما لا يتم نفخ الوسادة الهوائية على النحو المناسب، أو قد تدفع تلك الأشياء باتجاه منطقة المقصورة وتؤدي إلى الوفاة أو إصابة جسيمة.

تحذير: لا تربط أي شيء بغطاء الوسادة الهوائية الجانبية أو تضع أي شيء فوقها لأن ذلك قد يؤدي إلى عدم نفخ الوسادة الهوائية على النحو الصحيح.

الوسادات الهوائية الجانبية ومقاعد الأطفال
لا تُحل الوسادة الهوائية الجانبية بمستوى الحماية التي يوفرها نظام الوسائد الهوائية للطفل الجالس في مقعد أطفال أو على وسادة معززة.

وضع السلامة

يتم تنشيط وضع السلامة في حالة تفعيل واحد أو أكثر من أنظمة السلامة مثل الوسائد الهوائية أو نظام الشد المسبق لحزام الأمان. ربما يؤدي الاصطدام لإتلاف وظيفة مهمة في السيارة، مثل نظام الوقود/الكبح أو أجهزة الاستشعار لأحد أنظمة السلامة وما إلى ذلك.

إذا تعرضت السيارة للاصطدام، وكانت شاشة السائق والنظام الكهربائي للسيارة لا يزالان يعملان، فقد تعرض شاشة السائق الرسالة "وضع السلامة راجع دليل المالك" إلى جانب رمز التحذير. عند تنشيط وضع السلامة، تعمل السيارة بعدد أقل من الوظائف.

تحذير: لا تعتمد مطلقاً لبدء تشغيل السيارة إذا اكتشفت رائحة وقود أو شاهدت أي علامات على تسرب الوقود. واترك السيارة على الفور.

وحسب التلف الذي تتعرض له السيارة، ربما يمكن إعادة تعيين النظام لبدء تشغيل السيارة وتحريكها لأقصر مسافة ممكنة (عندما تقتضي الضرورة على سبيل المثال نقل السيارة بعيداً عن حالة مروية خطيرة).

تحذير: يجب أن يتولى وكيل معتمد لشركة لوتس للسيارات فحص السيارة بعد أي تصادم. ربما تتعطل بعض الوظائف حتى لو كانت السيارة لا تبدو متضررة.

تحذير: إذا كانت السيارة في وضع السلامة، فيجب عدم قيادتها أو سحبها. وإنما يجب نقلها على شاحنة مسطحة لنقل السيارات المعطلة إلى أحد وكلاء شركة لوتس للسيارات للفحص/الإصلاح.

المفاتيح والأقفال والإنذار

المفاتيح

يتوفر جهازان لفتح الأبواب يُستخدمان لأجل:

- قفل/فتح السيارة.
- تنشيط/تعطيل نظام إنذار السيارة، راجع الصفحة 55.



- بدء تشغيل المحرك بدون مفتاح عند وجود جهاز فتح أبواب سليم بداخل مقصورة الركاب، راجع الصفحة 171.
- قفل/فتح أقفال الأبواب يدويًا باستخدام لسان المفتاح القابل للإزالة عند اللزوم.

تخزين جهاز فتح الأبواب

إذا كان يتم استخدام جهاز فتح أبواب واحد فقط، فيجب الاحتفاظ بجهاز فتح الأبواب الآخر في مكان آمن للحصول على جهاز بديل إذا فقد أي منهما.

طلب أجهزة فتح الأبواب الإضافية

يمكن طلب أجهزة فتح الأبواب والسنة المفاتيح وبرمجتها بواسطة أحد وكلاء شركة لوتس للسيارات.

أجهزة فتح الأبواب المفقودة أو المسروقة

في حالة فقدان جهاز فتح أبواب أو لسان مفتاح، يجب اصطحاب أي أجهزة أو مفاتيح أخرى إلى وكيل شركة لوتس للسيارات لمحو رمز مفتاح التحكم عن بُعد المفقود من نظام السيارة للحيلولة دون سرقتها. ويوصى أيضًا بالحصول على قفل باب بديل للسيارة للمحافظة على أمنها الكامل.

تحذير: أوقف تشغيل الإشعاع دومًا ولا تترك جهاز فتح الأبواب في المقصورة عند مغادرة السيارة.

تحذير: لا تترك السيارة أبدًا بدون إشراف أثناء وجود جهاز فتح الأبواب داخل المقصورة، لا سيما إن كان هناك أطفال و/أو حيوانات لا يخضعون للإشراف في السيارة.



تنبيه: تجنب تعديل جهاز فتح الأبواب أو تعريضه للاصطدام بأشياء صلبة لأن ذلك يؤثر على أدائه الوظيفي. ولا تشمل بنود ضمان السيارة إصلاح أي مشكلات في جهاز فتح الأبواب تنتج عن ذلك.

تذكير جهاز فتح الأبواب

يجب أن يكون جهاز فتح الأبواب في مقصورة السيارة لتنشيط أوضاع الإشعاع وبدء تشغيل المحرك. وإذا لم يتم اكتشاف الجهاز، تظهر رسالة على شاشة السائق.

المفتاح غير موجود في السيارة



نطاق جهاز فتح الأبواب

يصل نطاق التشغيل العادي إلى 20 مترًا من السيارة، ومع ذلك فقد ينخفض هذا النطاق بفعل:

- وجود السيارة بالقرب من برج/سارية بث إذاعي/ تليفزيوني أو محطة توليد كهرباء.
- وجود جهاز فتح الأبواب بالقرب من معدات لاسلكية أخرى مثل الهاتف المحمول أو جهاز الإرسال أو الراديو.

- لمس جهاز فتح الأبواب أو تغطيته بمادة معدنية.
- وجود جهاز فتح الأبواب بالقرب من جهاز كهربائي مثل الكمبيوتر.
- انخفاض مستوى شحن البطارية الداخلية لجهاز فتح الأبواب.
- الظروف البيئية.

إذا لم تُفعل/تُفتح الأبواب عند الضغط على زر جهاز فتح الأبواب - تحرك لتصبح أقرب إلى السيارة وكرر المحاولة.

يؤدي الضغط على الزر لمدة 1.5 - ثانيتين (تقريبًا) إلى فتح قفل الباب الخلفي وفتح غطاء تعبئة الوقود.



يؤدي الضغط لمدة وجيزة تبلغ 0.5 ثانية (تقريبًا) لفتح غطاء فتحة تعبئة الوقود فقط.

خيارات الفتح

يمكن الاختيار من بين خيارين مختلفين لفتح الأقفال.

البابان معًا: يؤدي الضغط على زر واحد لفتح البابين في نفس الوقت.

باب واحد: يؤدي الضغط مرة واحد لفتح باب السائق ويؤدي الضغط مرة ثانية لفتح باب الراكب.

يمكن تغيير هذا الخيار في شاشة العرض المركزية، راجع الصفحة 57.

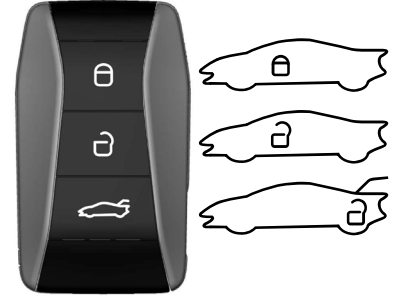

أزرار جهاز فتح الأبواب

القفل: يؤدي الضغط على الزر إلى قفل الأبواب والباب الخلفي وغطاء فتحة تعبئة الوقود. الإنذار كذلك نشط، راجع الصفحة 54.

اضغط مع الاستمرار لإغلاق جميع نوافذ الأبواب في وقت واحد.

الفتح: يؤدي الضغط على الزر إلى فتح الأبواب والباب الخلفي وغطاء فتحة تعبئة الوقود. الإنذار كذلك مُعطّل، راجع الصفحة 55.

يؤدي الضغط لفترة أطول إلى فتح جميع نوافذ الأبواب في وقت واحد.

يمكن تغيير هذا الإعداد في شاشة العرض المركزية، راجع الصفحة 57.

القفل

تأكد من إغلاق كلا البابين، والباب الخلفي وغطاء فتحة تعبئة الوقود ثم اضغط على الزر  على جهاز فتح الأبواب.



- البابان مقفلان.
- يخفت ضوء المصابيح الداخليين (إذا كانا مضاءين).
- بعد مرور 10 ثوان يتم قفل غطاء فتحة تعبئة الوقود.
- بعد مرور 45 ثانية، يُمنع تشغيل المحرك ويتم تنشيط الإنذار.
- في هذا الوقت يومض مؤشر القفل/الإنذار مرة كل ثانييتين.

لا يصدر تعليق مرئي أو مسموع عند محاولة قفل السيارة فيما لا يكون الباب مغلقًا تمامًا، ولن يتم قفل أي من البابين أو تنشيط الإنذار.

وإذا تمت محاولة القفل أثناء فتح الباب الخلفي، فسُتقفل الأبواب وينشط الإنذار، ولكن عندما يُلغى قفل السيارة، لن يومض مصابيح التحذير من الخطر.

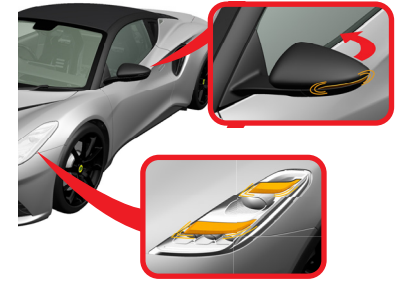

مؤشر القفل والإنذار

يومض المؤشر على لوحة المعلومات للإشارة إلى قفل السيارة وتنشيط الإنذار، راجع أيضًا الصفحة 55.

إعدادات مؤشر القفل

يمكن باستخدام قائمة الإعدادات في شاشة العرض المركزية تحديد خيارات مختلفة للاستجابة الخاصة بتعليق القفل:

التعليق المرئي: التشغيل - الإيقاف

التعليق المسموع: التشغيل - الإيقاف

يمكن كذلك تنشيط أو إلغاء تنشيط خيار طي مرايا الأبواب، راجع الصفحة 57.

تأكيد القفل/الفتح الخارجي

- القفل: تومض مصابيح التحذير من الخطر مرة واحدة، وتتطوي مرايا الأبواب إلى الداخل وتخفت- تنطفئ مصابيح الرؤية النهارية. يتوفر أيضًا التعليق المسموع على القفل، راجع الصفحة 57

- الفتح: تومض مصابيح التحذير من الخطر مرتين وتُفتح مرايا الأبواب.

يجب أن يكون كلا البابين والباب الخلفي وغطاء المحرك وغطاء فتحة تعبئة الوقود مغلقة لقفل السيارة بالكامل وتنشيط الإنذار.

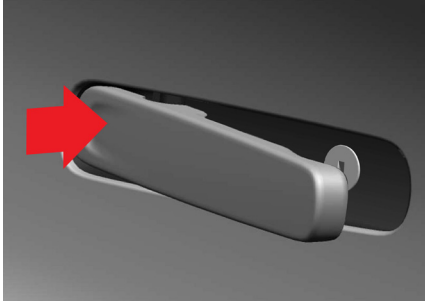

فتح الباب من الخارج

عندما تكون السيارة غير مقفلة:

- اضغط على الجزء الأمامي من مقبض الباب.
- سيدور الجزء الخلفي من المقبض للخارج.
- اسحب الجزء الخلفي من المقبض لفتح الباب.

إعادة القفل التلقائي

يعاد قفل السيارة تلقائيًا وإعادة تنشيط الإنذار إذا لم يتم فتح الباب أو الباب الخلفي في غضون دقيقتين من الفتح. وهذا يضمن عدم بقاء السيارة مفتوحة سهواً.

الفتح

اضغط على الزر  على جهاز فتح الأبواب.



تنبيه: لا تترك جهاز فتح الأبواب في مقصورة الأمتعة عند إغلاق الباب الخلفي، إذا كانت بقية السيارة مقفلة ومؤمنة، لأن إغلاق الباب الخلفي سيؤدي بعد ذلك إلى قفل السيارة تمامًا. سيتعين اللجوء إلى جهاز فتح الأبواب الأخر لفتح السيارة.

- يتم فتح كلا البابين* وغطاء الوقود.
- سيتوقف وميض مؤشر القفل/الإنذار على لوحة المعلومات**.
- يتم تعطيل الإنذار وتشغيل المحرك.
- تخفت إضاءة المصباح الداخلي (إذا تم تعيينه على وضع "الصالون")، راجع الصفحة 139.
- * بناءً على خيار القفل المحدد، راجع الصفحة 57.
- ** ما لم يتم اكتشاف محاولة سرقة، راجع الصفحة 54.

القفل التلقائي

عندما تبلغ السيارة سرعة معينة، تُقفل الأبواب والباب الخلفي تلقائيًا، راجع الصفحة 57 لتعيين الخيارات.

جهاز فتح الأبواب لا يعمل

جرب التحرك لتصبح أقرب إلى السيارة وكرر محاولة فتح السيارة.

ارجع إلى الصفحة 53 إذا لم ينجح مفتاح التحكم عن بُعد في قفل أو فتح الأبواب.

فتح السيارة عند وقوع حادث

للمساعدة على الوصول في حالة وقوع حادث أدى إلى نشر الوسائد الهوائية، يتم فتح أحد الأبواب المقفلة من داخل المقصورة تلقائيًا (إن أمكن ذلك).

غلق قفل/فتح قفل البابالداخلي



مفاتيح الأبواب

يمكن قفل الأبواب وإلغاء قفلها باستخدام مفتاح القفل المركزي في لوحة باب السائق.

اضغط على الزر  لإلغاء قفل كلا البابين، راجع أيضًا الصفحة 43.

مع إغلاق كلا البابين، اضغط على الزر  للقفل.

القفل عند بلوغ سرعة معينة

يؤدي هذا الخيار القابل للتحديد إلى قفل الأبواب تلقائيًا عندما تتجاوز سرعة السيارة 5 كيلومترات في الساعة. تظل الأبواب مقفلة حتى يتم سحب مقبض فتح الباب من الداخل أو الضغط على زر  قفل الباب المركزي الداخلي. يمكن تحديد هذا الخيار من شاشة العرض المركزية، راجع الصفحة 57.

⚠ تنبيه: لا تترك جهاز فتح الأبواب في مقصورة الأمتعة عند إغلاق الباب الخلفي، إذا كانت بقية السيارة مغلقة ومؤمنة، لأن إغلاق الباب الخلفي سيؤدي بعد ذلك إلى قفل السيارة تمامًا. سيلزم اللجوء إلى جهاز فتح الأبواب الأخر لفتح السيارة.

فتح الباب الخلفي باستخدام جهاز فتح الأبواب
يؤدي الضغط (1.5 - ثانيتين تقريبًا) على الزر  الموجود في جهاز فتح الأبواب إلى فتح قفل الباب الخلفي وفتح غطاء فتحة تعبئة الوقود.



- يمكن الآن رفع الباب الخلفي وفتحه.
- تظل الأبواب مغلقة والإنذار في حالة نشطة.
- ينطفئ مؤشر القفل والإنذار على لوحة المعلومات للإشارة إلى أن السيارة غير مغلقة تمامًا.

عند إغلاق الباب الخلفي، تأكد أن جهاز فتح الأبواب غير موجود في مقصورة الأمتعة.

سيرجع نظام الإنذار إلى حالته السابقة عند إغلاق الباب الخلفي.

ⓘ ملاحظة: يؤدي الضغط لمدة وجيزة تبلغ 0.5 ثانية (تقريبًا) على الزر  على جهاز فتح الأبواب لفتح غطاء فتحة تعبئة الوقود وترك الباب الخلفي مغلقًا بإحكام.

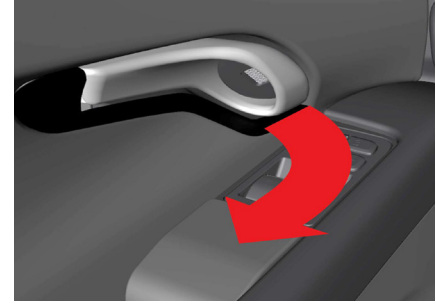

فتح القفل - مقبض فتح الباب
لفتح قفل الباب من الداخل، اسحب مقبض فتح الباب وحرره، وسيفتح السحب الثاني الباب.

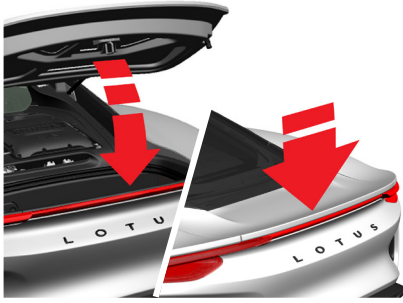

إغلاق الباب الخلفي

اسحب الباب الخلفي للأسفل واضغط بقوة على الجزء الأوسط من الجناح الخلفي لضمان تعشيق المزلاج بشكل كامل. لا تترك جهاز فتح الأبواب في مقصورة الأمتعة عند إغلاق الباب الخلفي.

قبل إغلاق الباب الخلفي، تأكد من عدم وجود أشخاص أو أشياء عالقة.
تأكد أيضاً من عدم وجود عوائق تحول دون إغلاق الباب الخلفي بشكل صحيح.

عند تشغيل الإشعال، سيظهر تحذير على شاشة الصورة الظلية للسيارة بداخل شاشة لوحة العدادات إذا كان الباب الخلفي مفتوحاً أو غير مغلق تماماً.

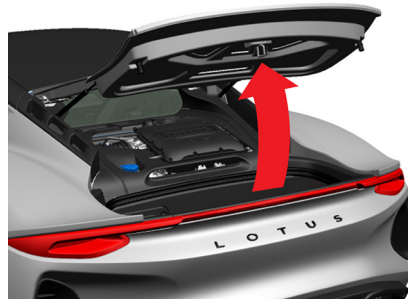

رفع الباب الخلفي

مع فتح الباب الخلفي، ارفعه بالكامل لأعلى، ستساعد الدعائم في الرفع وستثبت الباب الخلفي في موضعه بمجرد رفعه بالكامل.

تحذير: ربما تصبح فتحات التهوية ساخنة، فتوخ الحرص لتجنب الإصابة بحروق. عند استخدام مقصورة الأمتعة الخلفية، انتبه إلى أي أسطح ساخنة مكشوفة في حجرة المحرك.



فتح الباب الخلفي باستخدام المفتاح

اضغط مع الاستمرار على المفتاح  الموجود على الجانب الخارجي من عمود التوجيه لفتح الباب الخلفي.

يمكن الآن فتح الباب الخلفي.

تنبيه: يؤدي الضغط على المفتاح إلى تحرير آلية الإغلاق، وبالتالي في حالة الضغط على المفتاح بطريق الخطأ، يجب إغلاق الباب الخلفي يدوياً قبل قيادة السيارة أو قفلها.

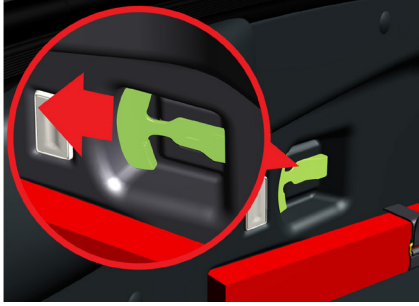

داخل مقصورة الأمتعة

(انحباس الأطفال)

يتوفر مقبض الفتح في حالات الطوارئ إذا أصبح الطفل عالقًا داخل مقصورة الأمتعة الخلفية.

ينبغي سحب المقبض الموجود في الجزء الخلفي من المقصورة باتجاه الجانب الأيمن من السيارة لتحرير مزلاج الباب الخلفي.

يجب على والدي الأطفال اتخاذ القرار بشأن ما إذا كان ينبغي إعلام أطفالهما بكيفية استخدام هذه الميزة.



مقابض الفتح في حالات الطوارئ

داخل المقصورة

افتح الباب الأيسر باستخدام القفل الميكانيكي عند الضرورة، راجع الصفحة 52.

اسحب لوحة الوصول الموجودة في لوحة كسوة الربع الخلفي اليسرى خلف المقعد الأيسر.

اسحب المقبض بقوة نحوك لتحرير مزلاج الباب الخلفي.

بعد استخدام مقبض الفتح في حالات الطوارئ، توخَّ مزيدًا من الحذر للتأكد من إغلاق الباب الخلفي بالكامل.

وزن الأمتعة

بالنسبة لجميع الطرازات، يبلغ الحد الأقصى لوزن السلع التي يمكن حملها في مقصورة الأمتعة الخلفية 50 كيلوجرام.

تحذير: ربما يؤدي تجاوز هذه الحدود إلى التحميل الزائد على الإطارات ويؤثر على التعامل مع السيارة ويتمخض عنه وقوع حادث.

ملاحظة: احرص على حماية و/أو تثبيت الأمتعة

حسبما يلزم إذا اقتضت الضرورة. فقد يؤدي السماح بتحريك العناصر الثقيلة أو ذات الحواف الحادة أو تدرجها في مقصورة الأمتعة إلى تضرر الجسم ولا يغطي الضمان إصلاح هذا الضرر.

تنبيه: لا تترك جهاز فتح الأبواب في مقصورة الأمتعة عند إغلاق الباب الخلفي، إذا كانت بقية السيارة مغلقة ومؤمنة، لأن إغلاق الباب الخلفي سيؤدي بعد ذلك إلى قفل السيارة تمامًا. سيلزم اللجوء إلى جهاز فتح الأبواب الأخر لفتح السيارة.

إزالة جهاز فتح الأبواب من السيارة

يظهر رمز تحذير ورسالة إعلام على شاشة السائق في حالة إزالة جهاز فتح الأبواب من السيارة أثناء تشغيل المحرك.

المفتاح غير موجود في السيارة



يصدر تنكير مسموع عند إغلاق كلا البابين.

تختفي الرسالة عند إرجاع المفتاح إلى السيارة، أو بالضغط على زر ○ بلوحة المفاتيح اليمنى في عجلة القيادة، أو عندما يكون كلا البابين مغلقين.

بطارية جهاز فتح الأبواب

تختلف مدة استخدام البطارية حسب عدد مرات استخدام السيارة/المفتاح.

يوصى بتغيير البطاريات سنويًا. ويجب استبدال بطارية جهاز فتح الأبواب بالتأكيد عندما:

- يظهر رمز التحذير ⚠️ ورسالة الإعلام على شاشة السائق.

انخفاض شحن بطارية مفتاح التحكم



عن بُعد

- لا تستجيب الأقفال بشكل متكرر للإشارات التي يصدرها جهاز فتح الأبواب على مسافة 20 مترًا من السيارة.



فتح غلاف البطارية

أزح طرف غطاء البطارية لفتحه باستخدام إصبعك أو ظفر الإبهام، ثم ارفع الغطاء تمامًا.

المفاتيح والأقفال والإنذار

تحذير: تأكد من تركيب البطارية بشكل صحيح. إذا كان مفتاح التحكم عن بُعد لن يُستخدم لمدة طويلة، فانزع البطارية لتجنب حدوث تسرب في البطارية أو تلفها. وربما تؤدي البطاريات التالفة أو التي حدث فيها تسرب إلى إصابة مسببة للتآكل عند ملامستها للجلد. احرص دوماً على ارتداء قفازات واقية عند التعامل مع البطاريات التالفة.

تحذير: احتفظ بالبطاريات بعيداً عن متناول الأطفال والحيوانات الأليفة حيث يمكن بلعها.

تحذير: يجب عدم تفكيك البطاريات أو إحداث الدوائر القصيرة بها أو إلقائها في اللهب المشتعل.

تحذير: لا تحاول شحن البطاريات غير القابلة لإعادة الشحن، لأن هذا قد يؤدي إلى انفجارها.

تنبيه: تجنب لمس أسطح التلامس الكهربائية على البطاريات الجديدة بأصابعك لأن ذلك ربما يعرقل وظيفتها أو يقلل مدة استخدامها.

ملاحظة: استبدلها فقط ببطارية 3 فولت من نوع CR2032.



إغلاق غلاف البطارية

حرك الطرف الختافي ذا الشفة من غطاء البطارية إلى داخل الفتحات الموجودة في نهاية غلاف جهاز فتح الأبواب، ثم أعد إغلاق غطاء البطارية، وسيصدر صوت "تكة" يشير إلى غلق الغطاء بإحكام.



إزالة البطارية

ارفع البطارية للأعلى من حافتها، وأخرجها من جهاز فتح الأبواب.

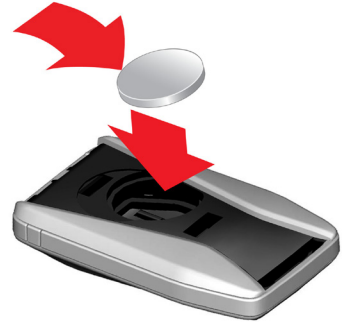

تركيب بطارية جديدة

تأكد من توجيه جانب البطارية (+) للأعلى. مع تحريك حافة البطارية قليلاً للأسفل، ضع البطارية في حامل البطارية.

إعادة تركيب لسان المفتاح

ضع لسان المفتاح مجدداً في غلاف جهاز فتح الأبواب، مع تحريك لسان المفتاح إلى داخل الغلاف حتى يستقر في مكانه بإحكام ثم أغلق الغطاء الطرفي.

لسان مفتاح الطوارئ

يحتوي جهاز فتح الأبواب على لسان مفتاح قابل للفصل يمكن استخدامه في حالة حدوث عطل كهربائي في السيارة أو في جهاز فتح الأبواب أو عطل كهربائي في السيارة بحيث يمكن فتح قفل الباب الجانبي الأيسر يدوياً للوصول إلى مقصورة السيارة.

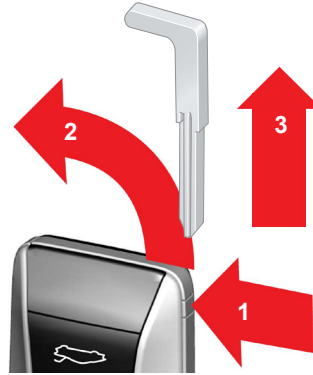

إزالة لسان المفتاح

- 1 استخدم إصبعك أو ظفر الإبهام واضغط باستمرار على زر التحرير الموجود على جانب جهاز فتح الأبواب.
- 2 سيتم فتح اللوحة الموجودة في نهاية جهاز فتح الأبواب.
- 3 اسحب لسان المفتاح خارج غلاف جهاز فتح الأبواب.

تحذير: افحص مفتاح التحكم عن بُعد للتأكد من خلوه من أي تلف قبل الاستخدام. وإذا اكتشفت أي تلف، مثل عدم إغلاق غطاء البطارية بشكل صحيح، فلا ينبغي استخدام المفتاح. احتفظ بالمنتجات المعيبة بعيداً عن متناول الأطفال.

تخلص من البطارية فقط لدى نقطة تجميع رسمية لإعادة التدوير. ولا تتخلص منها مع النفايات المنزلية الأخرى العامة.





إلغاء تنشيط إنذار السيارة

ملاحظة: يتم تشغيل التنبيه عند إلغاء قفل الباب وفتحه باستخدام لسان مفتاح الطوارئ.

- ضع جهاز فتح الأبواب في التجويف باتجاه الجزء الخلفي من منطقة التخزين داخل مسند ذراع الكونسول المركزي.
 - اضغط على زر البدء.
 - ستسكت صفارة الإنذار ويتم إلغاء تنشيط الإنذار.
- راجع الصفحات 172 فصاعدًا للتعرف على كيفية بدء تشغيل السيارة.

5 أخرج لسان المفتاح من القفل وحرر المقبض بحيث يستقر على الباب.

- اسحب المقبض وسيفتح الباب.
- بمجرد دخول المقصورة، يمكن فتح الباب الجانبي الأيمن باستخدام مقبض الفتح الداخلي.

قفل الباب الأيسر

نفذ الخطوات 1 و 2 و 4 و 5 كما هو موضح لفتح القفل، لكن قم بتدوير لسان المفتاح ربع لفة في اتجاه عقارب الساعة بدلاً من الدوران عكس اتجاه عقارب الساعة كما هو موضح في الخطوة (3).

ملاحظة: سيظل الباب الموجود على الجانب الأيمن إما في حالة القفل أو الفتح، حيث تم ضبط نظام قفل الباب المركزي عليها قبل حدوث عطل كهربائي في جهاز فتح الأبواب أو السيارة ولا يمكن تغييره حتى تتم استعادة عملية قفل الباب المركزي بالكامل.

استخدام لسان مفتاح الطوارئ

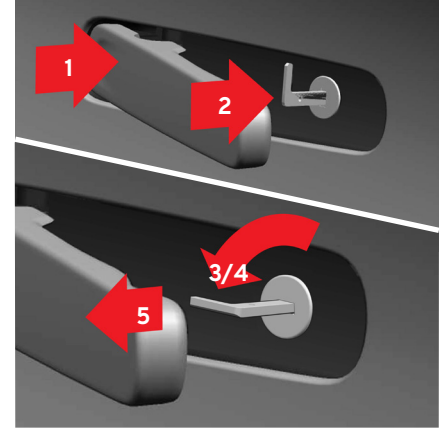

فتح الباب الأيسر

1 اضغط على الجزء الأمامي من مقبض الباب الجانبي الأيسر وأمسك بالجزء الخلفي من المقبض بحيث يكون القفل مرتبًا.

2 أدخل لسان المفتاح في القفل.

3 أدر لسان المفتاح ربع لفة في عكس اتجاه عقارب الساعة.

4 أدر لسان المفتاح في اتجاه عقارب الساعة إلى موضع البداية.

الإنذار

يصدر الإنذار عندما يكون نشطاً عندما:

- يتم فتح أحد الأبواب أو غطاء المحرك أو الباب الخلفي.
- يتم اكتشاف حركة في المقصورة (إذا كانت السيارة مزودة بجهاز كشف عن الحركة*)
- يتم رفع السيارة أو سحبها بعيداً (إذا كانت السيارة مزودة بجهاز كشف عن الإمالة*)
- يتم فصل كابلات بطارية بدء التشغيل.
- يتم فصل صفارة الإنذار.
- * إذا كان مركباً.

إشارات تشغيل الإنذار

عند تشغيل الإنذار:

- تنطلق صفارة الإنذار لمدة 30 ثانية أو حتى يتم إلغاء تنشيط الإنذار.
- تومض مصابيح التحذير من الخطر لمدة 5 دقائق أو حتى يتم إلغاء تنشيط الإنذار.
- إذا لم يتم تصحيح سبب تشغيل الإنذار، تتكرر دورة الإنذار هذه لعدد يصل إلى 10 مرات.

مانع الحركة

يحول نظام مانع الحركة دون قيام شخص غير مُصرح له ببدء تشغيل السيارة. ويمكن بدء تشغيلها فقط باستخدام جهاز فتح الأبواب المناسب.

يظهر رمز تحذير ورسالة إعلام على شاشة السائق إذا تم اكتشاف مفتاح غير صحيح أو عدم اكتشاف أي مفتاح عند محاولة تشغيل المحرك.

لم يتم العثور على مفتاح السيارة



مؤشر القفل والإنذار

يشير معدل وميض المؤشر الضوئي على لوحة المعلومات إلى حالة نظام الإنذار.

معدل الوميض حالة التنبيه

لا يومض: غير نشط.

كل ثانيتين: نشط.

سريعاً بعد يتم تشغيل الإنذار، ويومض المؤشر الضوئي سريعاً لمدة 30 ثانية بحد أقصى أو حتى يتم تنشيط وضع الإشعال، راجع الصفحة 171.

تنشيط الإنذار

تأكد من إغلاق كلا البابين والباب الخلفي
ثم اضغط على الزر  على جهاز فتح
الأبواب.



- البابين مقفلان، ومانع الحركة والإنذار قيد التنشيط.
- يومض مؤشر القفل والإنذار مرة واحدة كل ثانيتين،
راجع الصفحة 54.

تعطيل الإنذار

اضغط على الزر  على جهاز فتح
الأبواب.



- سيتم فتح الأبواب*.
- سيتوقف وميض مؤشر القفل/الإنذار على لوحة
المعلومات*.
- يتم تعطيل الإنذار وتشغيل المحرك.
- * بناءً على خيار القفل المحدد، راجع الصفحة 57.

** ما لم يتم اكتشاف محاولة سرقة، راجع
الصفحة 54.

عطل نظام الإنذار

يظهر رمز تحذير ورسالة إعلام على شاشة السائق إذا
تم اكتشاف عطل في نظام الإنذار.



عطل في جهاز استشعار نظام الإنذار

اتصل في هذه الحالة بوكيل معتمد لشركة لوتس
للسيارات.

أجهزة استشعار الحركة والإمالة

تستجيب أجهزة الاستشعار هذه في حالة تركيبها
للحركات داخل السيارة، أو إذا حاول أي شخص رفع
السيارة أو سحبها.

يعمل جهاز استشعار الحركة على تشغيل الإنذار في
حالة اكتشاف حركة داخل مقصورة السيارة. ونظرًا
لاكتشاف التيارات الهوائية بوصفها حركة، يجب إغلاق
نوافذ الأبواب عند قفل السيارة/تنشيط الإنذار.

ينبغي تعطيل أجهزة استشعار الحركة والإمالة عند نقل
السيارة (بواسطة مقطورة نقل السيارات المعطلة أو
القطار أو العبارة على سبيل المثال)، لأن حركة السيارة
أثناء النقل قد تؤدي لتشغيل الإنذار.

لإلغاء تنشيط أجهزة استشعار الحركة والإمالة مؤقتًا،
راجع "تقليل مستوى الإنذار" في الصفحة 119.

جهاز تتبع سيارات لوتس

يكون جهاز تتبع سيارات لوتس مزودًا ببطاقتين لتعريف السائق إن كان مُرغَّبًا. إذا تم نقل السيارة من دون إبراز أي من البطاقتين (في حالة استنساخ المفتاح أو سرقة المفتاح) أو في حالة فصل بطارية السيارة، يقوم جهاز التتبع بتنبيه مركز المراقبة Scorpions الموجود في المملكة المتحدة والذي يعمل على مدار الساعة.

وفي هذه الحالة تخضع السيارة للمراقبة الحية ويتم الاتصال بمالك السيارة. ارجع إلى دليل المستخدم للتعرف على مزيد من المعلومات.

إيقاف إنذار قيد التشغيل

إما:

- اضغط على الزر  على جهاز فتح الأبواب.
- اضغط السيارة على وضع الإشعال | بالضغط على زر البدء، راجع الصفحة 171.



تقليل مستوى الإنذار

يتيح هذا تعطيل أجهزة استشعار الحركة والإمالة بشكل مؤقت.

ربما يكون التعطيل ضروريًا عند ترك شخص أو حيوان بداخل السيارة المقفلة أو أثناء نقل السيارة (بواسطة مقطورة نقل السيارات المعلقة أو القطار أو العبارة على سبيل المثال)، لأن الحركة قد تؤدي لتشغيل الإنذار.

يمكن تغيير هذا الإعداد في شاشة العرض المركزية، راجع الصفحة 57.

إذا ظلت الأبواب مغلقة بعد الفتح ثم أعيد قفلها، فستستمر حالة تقليل مستوى الإنذار.

إعادة التنشيط تلقائيًا

يعاد قفل السيارة تلقائيًا وإعادة تنشيط الإنذار إذا لم يتم فتح الباب أو الباب الخلفي في غضون دقيقتين من الفتح. وهذا يضمن عدم بقاء السيارة مفتوحة سهواً وتعطيل نظام الإنذار.

في بعض الأسواق، يتم تنشيط الإنذار تلقائيًا بعد التأخر لمدة معينة من فتح باب السائق وإغلاقه دون قفله.

يمكن تغيير هذا الإعداد في شاشة العرض المركزية، راجع الصفحة 57.

خيارات التعيين المسبق للإنذار/الففل

اضغط على زر الإعدادات العامة وخيارات التطبيق في الشريط الجانبي في شاشة العرض المركزية، وحدد:
السيارة < الأمان.

راجع الصفحة 115 للحصول على مزيد من المعلومات.

الشاشات والتحذيرات والمقاييس

وضع التجول

شاشة السائق

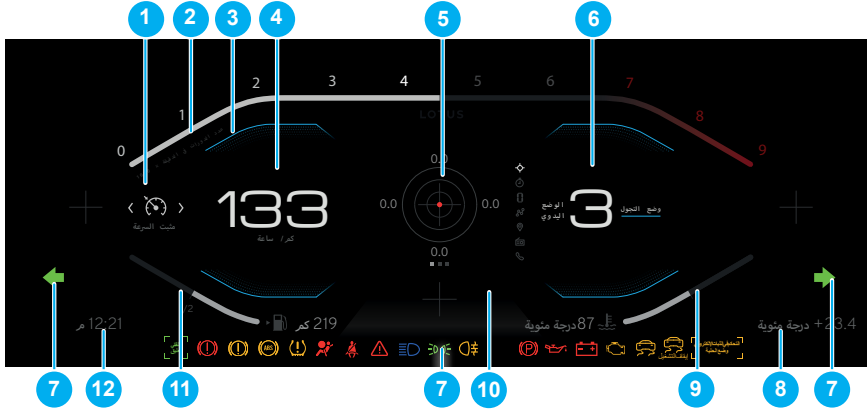

- عرض الوضع الرياضي ووضع التجول
- 1 تحديد محدد السرعة أو خيار نظام تثبيت السرعة، 83.
 - 2 عداد سرعة الدوران (دورة في الدقيقة)، 66
 - 3 مؤشر تغيير تروس الأداء العالي ومؤشر التحكم في الإطلاق، 67 و 70.
 - 4 عداد السرعة، 66.
 - 5 خيارات عنصر واجهة المستخدم والإشعارات، 73.
 - 6 اختيار التروس ووضع القيادة، 69 و 69.
 - 7 حالة النظام ومصابيح التحذير، 60 مؤشرات الاتجاه، 136.

الوضع الرياضي



- 8 درجة حرارة الهواء الخارجي، 66.
 - 9 درجة حرارة سائل تبريد المحرك، 65.
 - 10 خيارات مساعدة السائق، 102.
 - 11 مقياس الوقود، 64.
 - 12 الساعة، 65.
- لشاشة العرض المركزية، راجع الصفحة 115.

وضع الحلبة
(إن وُجد).

رموز المؤشرات

توجد داخل لوحة العدادات، وتُستخدم للإشارة إلى:

الحالة: اختيار نظام أو زر تحكم (مثل إشارات الانعطاف، نظام التحكم في ثبات السرعة، وما إلى ذلك).

التحذيرات: الأعطال المحتملة في نظام السيارة (مثل انخفاض مستوى سائل المكابح، ومستوى زيت المحرك وما إلى ذلك).

فحص المؤشر

للتحقق من تشغيل جميع أنظمة التحذير، تضيء الرموز المستخدمة للتنبيهات التحذيرية لمدة تتراوح بين 3 و 6 ثوانٍ في وضع الإشعال II، راجع الصفحة 171. وإذا لم يضيء أي مؤشر، فاتصل بوكيل شركة لوتس للسيارات على الفور.



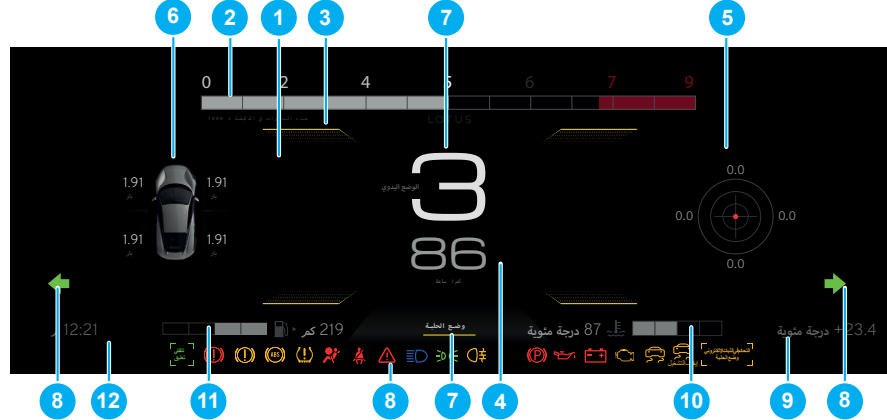

إضاءة رموز التحذير

قد يشير رمز التحذير الذي يومض باستمرار أو مضيئاً بشكل دائم أثناء القيادة إلى وجود خطأ في تشغيل النظام المعني. لا تتجاهل أي أضواء تحذير مضاءة؛ واتصل بوكيل شركة لوتس للسيارات على الفور.



- 1 قائمة دعم السائق، 83.
- 2 عداد سرعة الدوران (دورة في الدقيقة)، 66
- 3 مؤشر تغيير ترس الأداء العالي ومؤشر التحكم في الإطلاق، 66 و 70.
- 4 عداد السرعة، 66.
- 5 خيارات عنصر واجهة المستخدم والإشعارات، 73.
- 6 عنصر واجهة وضع الحلبة 75
- 7 اختيار التروس ووضع القيادة، 69 و 69.
- 8 حالة النظام ومصابيح التحذير، 60 مؤشرات الاتجاه، 136.
- 9 درجة حرارة الهواء الخارجي، 66.
- 10 درجة حرارة سائل تبريد المحرك، 65.
- 11 مقياس الوقود، 64.
- 12 الساعة، 65.



*يرجى الرجوع إلى دليل نظام المعلومات والترفيه المنفصل.



البيان	الرمز
<p>الوسادة الهوائية للراكب قيد التنفيع يضيء باللون الأحمر للإشارة إلى تنشيط الوسادة الهوائية للراكب وإمكانية جلوس الشخص البالغ بأمان على مقعد الراكب. لا تجلس الطفل أبدًا على وسادة معززة. لا تستخدم مقعد أطفال متجهًا للخلف أبدًا على مقعد الراكب إذا كانت الوسادة الهوائية نشطة. الصفحة 37.</p>	 
<p>الوسادة الهوائية للراكب قيد التعطيل يضيء باللون الكهرماني للإشارة إلى إلغاء تنشيط الوسادة الهوائية للراكب وإمكانية جلوس طفل في مقعد الأطفال المتجه للخلف على أحد مقاعد الركاب بأمان. الصفحة 37.</p>	
<p>مستوى الوقود المنخفض يضيء باللون الكهرماني عند انخفاض مستوى الوقود في خزان الوقود. الصفحة 64.</p>	
<p>مؤشر 120 كيلومتر/ساعة يضيء باللون الكهرماني إذا تجاوزت سرعة السيارة 120 كيلومتر/ساعة مصحوبًا بطنين تحذيري.</p>	

البيان	الرمز
<p>المصباح ذو الشعاع الرئيسي النشط (إن وُجد) يضيء بلون أبيض عند تحديده وبلون أزرق إذا كان نشطًا. الصفحة 135.</p>	
<p>التحكم في الثبات الإلكتروني إيقاف تشغيل يضيء باللون الكهرماني عند إيقاف تشغيل برنامج التحكم في الثبات يدويًا. الصفحة 183.</p>	 
<p>التحكم في الثبات الإلكتروني في وضع الحلبة يضيء باللون الكهرماني مع اختيار وضع الحلبة. الصفحة 187.</p>	
<p>التذكير بارتداء حزام الأمان يضيء أو يومض في حالة عدم ارتداء حزام الأمان. الصفحة 31.</p>	

البيان	الرمز
<p>المعلومات/الإشعارات يضيء باللون الكهرماني ويظهر مع النص والرموز الأخرى على شاشة السائق</p>	
<p>مكابح الانتظار يضيء باللون الأحمر عند تعشيق مكابح الانتظار. الصفحة 184.</p>	
<p>مؤشر الاتجاه الأيسر والأيمن يومض باللون الأخضر عندما تكون مؤشرات الاتجاه أو مصابيح الخطر نشطة. الصفحة 136.</p>	 
<p>مصابيح تحديد الموضع والشعاع المنخفض تضيء باللون الأخضر عندما تكون مصابيح تحديد الموضع والشعاع المنخفض نشطة. الصفحة 134.</p>	

إضاءة رموز التحذير

الرمز	البيان
	مثالث التحذير العام يضيء باللون الأحمر بالتزامن مع التحذيرات الأخرى عند اكتشاف عطل قد يؤثر على سلامة السيارة أو قابليتها للقيادة. يمكن أيضًا عرض نص توضيحي على شاشة السائق في الوقت نفسه.
	عطل في المكابح يضيء باللون الأحمر إذا كان مستوى سائل المكابح منخفضًا بشكل مفرط أو في حالة اكتشاف عطل في نظام الكبح.
	يضيء باللون الكهرماني عند اكتشاف عطل في نظام مكابح التوقف الإلكترونية.

الرمز	البيان
	نظام منع انغلاق المكابح (ABS) يضيء باللون الكهرماني إذا كان النظام لا يعمل. سيستمر نظام الكبح العادي للسيارة في العمل ولكن بدون وظيفة منع انغلاق المكابح. الصفحة 182.
	ضغط الزيت يضيء باللون الأحمر. إذا لم ينطفأ الضوء بعد بدء تشغيل المحرك، أو إذا ظهر أثناء تشغيل المحرك، فقم بإيقاف المحرك على الفور أو عندما يكون القيام بذلك آمنًا. لا تقم بإعادة التشغيل حتى يتم تصحيح السبب.
	شحن البطارية يضيء باللون الأحمر في حالة عدم شحن البطارية أثناء تشغيل المحرك. أوقف السيارة في أسرع وقت ممكن بأمان وأوقف تشغيل المحرك على الفور لأن تبريد المحرك قد يتأثر أيضًا وقد يتسبب في ارتفاع درجة حرارة المحرك بسرعة كبيرة.

الرمز	البيان
	عطل يضيء باللون الكهرماني. في حالة الإضاءة باستمرار أثناء القيادة، فقد جرى اكتشاف عطل في نظام الانبعاث في السيارة. اخفض السرعة على الفور والتمس مشورة وكيل شركة لوتس للسيارات دون تأخير. تجنب جميع الرحلات غير الضرورية.
	يوميض عند حدوث عطل قد يتسبب في تلف المحول الحفاز نتيجة سخونة الزائدة. خفف سرعتك على الفور واستعد للتوقف. إذا توقف المصباح عن الوميض وأضاء بشكل مستمر، فتابع بحذر والتمس مشورة الوكيل. إذا استمر المصباح في الوميض، أوقف السيارة بمجرد أن يصبح ذلك آمنًا وأوقف تشغيل المحرك. التمس مشورة وكيل شركة لوتس للسيارات.



الرسائل

تصدر رموز معينة رنيناً ورسالة ورمزاً يتجاوز الجزء الأوسط أو الأيمن على شاشة السائق.

تشير الرسائل المعروضة إلى تنشيط نظام السيارة، أو توافر معلومات السيارة، أو اكتشاف عطل في النظام.

سُتُعلم الرسالة السائق بأي إجراءات يتعين اتخاذها، مثل تحرير فرامل اليد وحتى إيقاف السيارة عند اللزوم.

تظهر بعض الرسائل فقط بشكل موجز ثم تُحفظ كإشعارات، ومع ذلك تظل أي رموز مرتبطة بالرسالة مُضاءة حتى يتم إصلاح العطل.

يمكن حذف الرسائل تلقائياً عند تصحيح الخطأ أو اتخاذ إجراء (مثل إعادة ملء زجاجة غاسلة الزجاج الأمامي أو تركيب حزام الأمان).

البيان	الرمز
<p>نظام ضغط الإطارات</p> <p>يضيء باللون الكهرماني عندما يكون ضغط الإطار منخفضاً للغاية. إذا تم تحديده كخيار عنصر واجهة مستخدم، فيمكن أيضاً عرض معلومات الضغط ودرجة الحرارة الحالية في شاشة السائق. الصفحة 226.</p>	
<p>في حالة وجود عطل في نظام ضغط الإطارات، سيومض الرمز لمدة دقيقة واحدة تقريباً ثم يضيء مع توهج ثابت يشير إلى أن النظام لا يمكنه اكتشاف انخفاض ضغط الإطارات أو التحذير منه بالشكل المطلوب.</p>	
<p>عطل في مصباح الفرامل</p> <p>يضيء باللون الكهرماني عند اكتشاف عطل في نظام مصابيح الفرامل.</p>	
<p>عطل في مؤشر الاتجاه</p> <p>يضيء باللون الأحمر عند اكتشاف عطل في نظام مؤشرات الاتجاه. الصفحة 136.</p>	

البيان	الرمز
<p>الوسائد الهوائية</p> <p>مضى باللون الأحمر. إذا ظل المصباح مضاءً أو يضيء أثناء القيادة، فقد تم اكتشاف عطل في الوسادة الهوائية أو نظام الشد المسبق لحزام الأمان، والذي يجب تصحيحه دون تأخير. الصفحة 35.</p>	
<p>درجة حرارة سائل التبريد</p> <p>راجع الصفحة 65 للحصول على مزيد من المعلومات.</p>	
<p>عطل في المساحات</p> <p>يضيء باللون الأحمر عند اكتشاف عطل في نظام المساحات. الصفحة 142.</p>	

إذا أضاء الرمز ، فأعد تزويد السيارة بالوقود في أقرب فرصة (راجع الصفحة 194). واستخدم الوقود المتبقي فقط في الحالات الطارئة. حيث قد يؤدي استهلاك هذا الوقود إلى تجويع الوقود المتقطع وربما يترتب على ذلك تلف المحرك. في مثل هذه المواقف، يجب تعديل نمط القيادة لتخفيف الحمل على المحرك وقوى الانعطاف.

نظرًا لوجود بعض الوقود المتبقي في خزان الوقود، ربما تكون كمية الوقود المضاف أقل من سعة الخزان المحددة والموضحة في قسم "بيانات تقنية".

⚠ تنبيه: لا تسمح بوصول الخزان إلى حالة الجفاف التام، لأن ذلك قد يؤدي إلى تلف المحولات الحفّازة ومضخة الوقود. ويُرجى العلم بأن ضمان السيارة الجديدة لا يغطي أي عواقب مترتبة على ذلك.

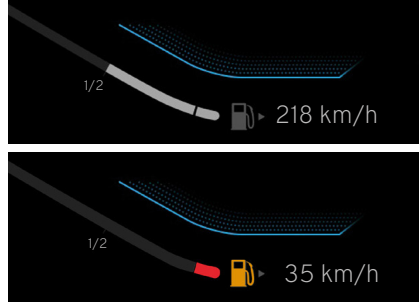

مقياس الوقود

تشير المنطقة البيضاء في خط المقياس إلى كمية الوقود في خزان الوقود. ومع استهلاك الوقود، يقل طول المنطقة البيضاء (البيج).

ويظهر نطاق الوقود، ويعبر عن المسافة التي يمكن أن تقطعها السيارة حسب كمية الوقود المتبقية، بجوار الرمز . ويمكن أيضًا عرض الاستهلاك المتوسط والفوري للوقود، راجع الصفحة 74.

عندما يتبقى 6 لترات من الوقود فقط، يضيء رمز  في لوحة العدادات باللون الكهرماني وتظهر رسائل الإعلام على شاشة السائق، راجع أيضًا الصفحة 61.

ستظل الرسائل التي تشير إلى وجود خلل شديد في السلامة أو عطل في النظام معروضة باستمرار حتى يتعرف السائق على الرسالة بالضغط على زر التأكيد  الموجود على لوحة المفاتيح اليمنى في عجلة القيادة.

راجع الصفحة 79 للاطلاع على الإشعارات المحفوظة.

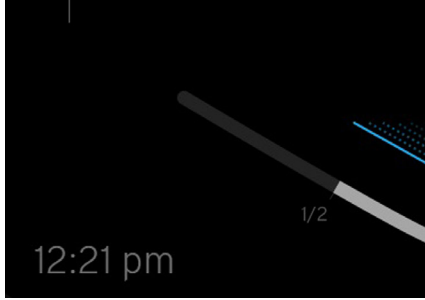

الساعة

تظهر الساعة على شاشة السائق وشاشة العرض المركزية.

في شاشة السائق، توجد الساعة في أسفل يسار الشاشة. راجع الصفحة 119 للاطلاع على خيارات إعدادات التاريخ والوقت المتاحة.

احرص على اتباع التعليمات المبينة في أي رسائل إعلام بدرجة حرارة سائل تبريد المحرك تُعرض على شاشة السائق. فقد تتضمن هذه الرسائل إيقاف السيارة على الفور وإيقاف تشغيل المحرك لمنع أي تلف محتمل للمحرك.

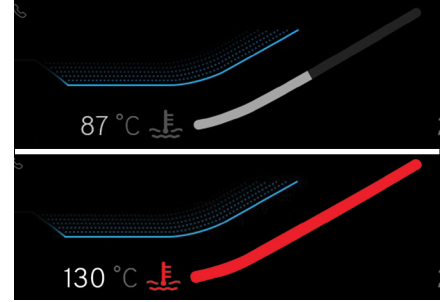

مقياس درجة حرارة سائل تبريد المحرك

يزداد طول المنطقة البيضاء عندما يصبح سائل التبريد أكثر دفئًا. تظهر درجة حرارة سائل التبريد الحالية أيضًا بجوار رمز درجة الحرارة.

إذا أصبحت درجة حرارة سائل التبريد أعلى مما ينبغي، فسيتحول لون المقياس إلى الأحمر، وبضوء الرمز. كذلك بلون أحمر كما تظهر رسائل إعلام مصحوبة برنين مسموع لمدة ثانية واحدة على شاشة السائق، راجع أيضًا الصفحة 63.

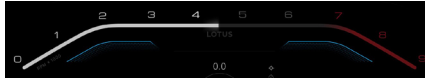

وضع التجول

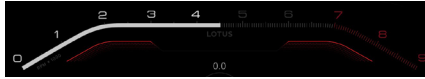

الوضع الرياضي



وضع الحلبة

عداد سرعة الدوران

يعرض سرعة المحرك من حيث عدد الدورات في الدقيقة (دورة في الدقيقة).

يرتبط تخطيط عداد سرعة الدوران المعروض بوضع قيادة السيارة المحدد.

تمثل المنطقة البيضاء في خط المقياس سرعة المحرك الحالية. كلما زادت سرعة المحرك يزداد طول المنطقة البيضاء ويضئ عدد السرعة الذي يمثل عدد الدورات في الدقيقة $\times 1000$.

تبدأ إضاءة شعار LOTUS، ويصبح أكثر سطوعاً كلما زادت سرعة المحرك.

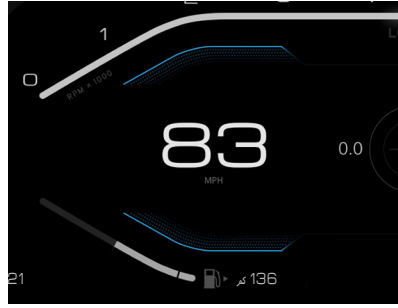

عداد السرعة

يمكن تغيير وحدات السرعة في الشاشة الرئيسية بين ميل/ساعة وكيلومتر/ساعة. غير الوحدات من شاشة العرض المركزية بتحديد: الإعدادات العامة وخيارات التطبيق → النظام → الوحدات، راجع أيضًا الصفحتين 119 و124.

ملاحظة: سيؤدي هذا أيضًا لتغيير وحدات مسافة

عداد المسافات إلى القيم المناسبة على شاشة عنصر واجهة المستخدم Trip Computer.

في حالة تحديد وحدات سرعة مزدوجة من خيار عنصر واجهة Trip Computer، ستعرض وحدات السرعة البديلة على شاشة عنصر واجهة المستخدم. راجع الصفحة 74.



درجة حرارة الهواء الخارجي

تُعرض قراءة درجة حرارة الهواء الخارجي في أسفل يمين الشاشة. راجع الصفحة 119 للاطلاع على خيارات الإعدادات المتاحة.

ربما تكون قراءة درجة حرارة الهواء الخارجي أعلى مما ينبغي إذا ظلت السيارة متوقفة.

يظهر رمز طائر الثلج ❄️ ورسالة تحذير مصحوبة برنين مسموع لمدة ثانية واحدة إذا كانت درجة الحرارة الخارجية تتراوح بين -5°C و $+2^{\circ}\text{C}$ مئوية.

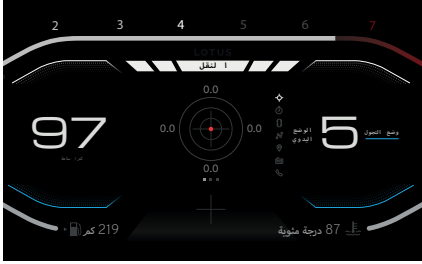

إضاءة تغيير ترس الأداء العالي

تسمح هذه الميزة للسائق برؤية أفضل النقاط لتغيير الترس إلى سرعة أعلى لضمان أن المحرك وناقل الحركة يوفران أقصى حد ممكن من التسارع لكل ترس إلى جانب تحذير السائق إذا ازدادت سرعة المحرك أكثر مما ينبغي.

ملاحظة: بالنسبة لطرازات السيارات ذات ناقل الحركة التلقائي، يتوفر هذا الخيار فقط مع تحديد الوضع اليدوي.

للحصول على معلومات حول مؤشر تغيير الترس لتوفير استهلاك الوقود، راجع الصفحة 69.

تنبيه: يجب تجنب استخدام فتحات الخائق الواسعة و/أو سرعة المحرك العالية قبل بلوغ درجة حرارة التشغيل العادية لتقليل التلف والبلى المحتمل.

تنبيه: تجنب تشغيل المحرك بشكل مستمر بسرعه القصوى. المحرك غير محمي من السرعة الزائدة الناتجة عن تغيير السرعة إلى سرعة أقل بشكل غير دقيق أو سابق للأوان، ما قد يتسبب في حدوث عطل في المحرك لا يغطيه ضمان السيارة.

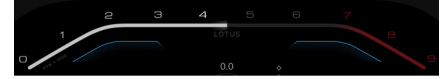

يمثل قسم "منطقة الخط الأحمر" في عداد سرعة الدوران عدد الدورات الذي يتجاوز سرعة التشغيل الآمنة للمحرك.

ربما يختلف الحد الأقصى المعرض لعدد الدورات في الدقيقة حسب وضع القيادة المحدد.

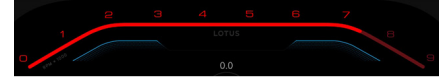

إذا اقترب المحرك من الحد الأقصى الآمن لسرعة المحرك أو تجاوزها، يضيء خط المقياس وجميع أرقام السرعة بلون أحمر.

سرعة المحرك البارد

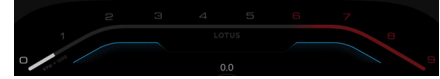
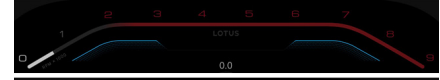

يبلغ المحرك أقصى سرعة له تدريجيًا حتى يصل إلى 6000 دورة في الدقيقة أثناء إحماء المحرك إلى أن يتم الوصول إلى درجة حرارة التشغيل العادية، ويتم عرض قيمة عدد الدورات القصوى في الدقيقة في منطقة الخط الأحمر أثناء إحماء المحرك.



إذا تم تجاهل المطالبة بتغيير الترس وتجاوزت سرعة المحرك نقطة تغيير السرعة النهائية، فستومض خطوط وكنتل تغيير ترس الأداء بشكل أسرع.



وتؤدي الزيادة المستمرة في سرعة المحرك أثناء استخدام نفس الترس إلى إضاءة كنتل تغيير السرعة للمستوى الثالث من الداخل.

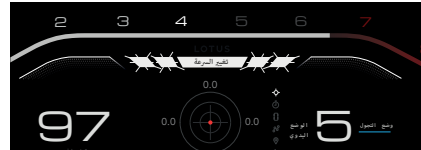

تومض خطوط تغيير ترس الأداء العالي وكنتل تغيير السرعة ببطء ويتم عرض **تغيير السرعة** مع استمرار زيادة سرعة المحرك، لتوجيه السائق إلى بلوغ نقطة تغيير السرعة المثالية.

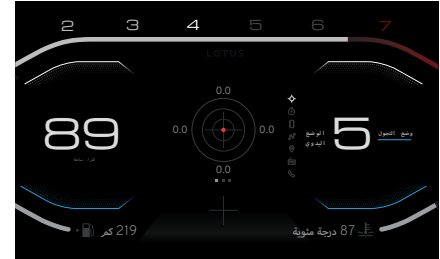

نقاط تحديد زيادة السرعة

كلما زادت سرعة المحرك وبلغت نقطة مستوى تغيير السرعة الأول، تتحول خطوط مؤشر وضع القيادة العلوية إلى إضاءة مصباح تغيير ترس الأداء العالي، ويتغير لون الإضاءة إلى الأبيض.

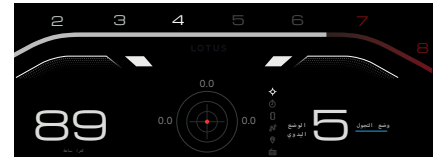

إذا استمرت زيادة سرعة المحرك أثناء استخدام نفس الترس، سيتم الوصول إلى مستوى نقل السرعة الثاني، وتضيء كنتل تغيير السرعة الخارجية.

الشاشات والتحذيرات والمقاييس

عرض وضع القيادة

يرتبط تنسيق وتخطيط شاشة السائق بوضع القيادة الحالي المحدد، راجع أيضًا الصفحة 59.

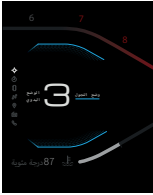

وضع التوجيه

يضيء مصباح تغيير ترس الأداء العالي باللون الأزرق، فيما تكون شاشات عرض عداد سرعة الدوران، ومستوى الوقود ومقياس سائل تبريد المحرك ثابتة.



الوضع الرياضي

يضيء مصباح تغيير ترس الأداء العالي باللون الأحمر، فيما تعرض شاشات عداد سرعة الدوران، ومستوى الوقود ومقياس سائل تبريد المحرك علامات متزايدة.

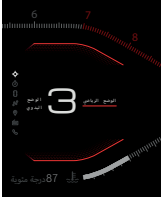

وضع الحلبة

يضيء مصباح تغيير ترس الأداء العالي بلون أصفر، ويتغير موضع بعض معلومات السائق على الشاشة، كما تتغير تنسيقات عرض عداد سرعة الدوران ومستوى الوقود ومقياس سائل تبريد المحرك أيضًا. راجع أيضًا الصفحة 60.



مؤشر تغيير السرعة

يضيء سهم الانتقال إلى سرعة أعلى بجوار الترس الحالي المحدد إذا كان يمكن تحقيق الأداء المطلوب حاليًا بتوفير استهلاك الوقود باستخدام ترس أعلى.

بالنسبة للسيارات المجهزة بناقل الحركة الأوتوماتيكي، تعمل هذه الميزة فقط عند تحديد "وضع اختيار الترس يدويًا"، راجع الصفحة 178.

عرض الترس

يعرض مؤشر الترس موضع الترس الحالي المحدد.

طرازات السيارات ذات ناقل الحركة اليدوي

العرض المتاح:
الوضع المحايد
الرجوع للخلف
التروس 1 - 6



طرازات السيارات ذات ناقل الحركة التلقائي

عرض الوضع التلقائي:
الوضع P (التوقف)
الوضع R (الرجوع للخلف)
الوضع N (محايد)
الوضع D (القيادة)

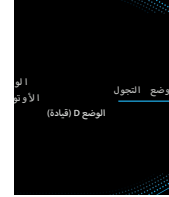

عرض الوضع اليدوي

التروس 1-6

"M" سيتم أيضًا عرض الوضع اليدوي.



وظيفة التحكم في عملية الإطلاق من لوتس
يمكن تحديدها فقط إذا كانت السيارة مجهزة بوظيفة التحكم في عملية الإطلاق من لوتس.

تتوفر هذه الميزة فقط لطرازات سيارات إميرا V6 ذات ناقل الحركة التلقائي أو طرازات سيارات إميرا رباعية الأسطوانات ذات نظام نقل الحركة ثنائي القابض الذي يضم 8 سرعات.

! **تنبيه:** بالنسبة لسيارات إميرا رباعية الأسطوانات، تجنب استخدام وظيفة التحكم في عملية الإطلاق من لوتس حتى تتجاوز السيارة مسافة 1500 كيلومتر. ارجع أيضًا إلى قسم "التلدين" في صفحة 192 لمزيد من المعلومات.

يمكن تنشيط وظيفة التحكم في عملية الإطلاق من لوتس في كل أوضاع القيادة لسيارات إميرا من طراز V6. بالنسبة لسيارات إميرا رباعية الأسطوانات، يمكن تنشيط الوظيفة فقط في الوضع الرياضي أو وضع الحلبة.

يتوفر أقصى عزم ممكن للمحرك لهذه الميزة مع ضبط السيارة على وضع الحلبة للوصول إلى أكبر تسارع ممكن من نقطة الوقوف.

! **تحذير:** لا ينبغي تحت أي ظرف من الظروف استخدام هذه الميزة على الطرق العامة.

إعداد وظيفة التحكم في عملية الإطلاق من لوتس
للتحكم في عملية الإطلاق لسيارة لوتس، يجب أن تتحقق الشروط التالية للسيارة:

- يجب أن تكون السيارة متوقفة والأبواب مغلقة.
 - زيت المحرك، وسائل التبريد، وسائل ناقل الحركة كلها في نطاق درجة حرارة التشغيل العادية.
 - يجب أن تكون عجلة القيادة في وضع مستقيم للأمام.
 - يجب أن تكون جميع الإطارات ضمن ضغوط النفخ الموصى بها.
 - خلو النظام من الأعطال التي تسبب إضاءة مصباح مؤشر العطل أو مصباح رمز الثبات، راجع الصفحة 62 للحصول على مزيد من المعلومات.
 - تجاوز المسافة المقطوعة للسيارة الحالية 800 كيلومتر (سيارات إميرا من طراز V6 فقط).
- !** **ملاحظة:** لا يمكن تنفيذ وظيفة التحكم في عملية الإطلاق من لوتس حتى تتجاوز المسافة التي تقطعها السيارة 800 كيلومتر حتى في حالة استيفاء جميع الشروط الأخرى.

تنشيط وظيفة التحكم في عملية الإطلاق من لوتس
باستخدام المحرك عند سرعة التباطؤ:

1. حرر مكابح الانتظار.
2. اضغط على دواسة المكابح بقوة بقدمك اليسرى.
3. مع وجود ناقل الحركة في الوضع التلقائي، حدد الوضع "D" - القيادة".
4. مع بقاء قدمك اليسرى على دواسة المكابح، اضغط بسرعة على دواسة الوقود بقدمك اليمنى. ستزداد سرعة المحرك إلى الحد الذي تم ضبطه.

تظهر رسالة إعلام على شاشة السائق في حالة عدم تحقق جميع شروط إعداد التحكم في عملية الإطلاق.

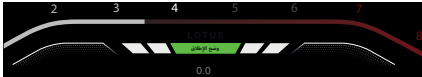

في حال استيفاء جميع شروط الإعداد والتنشيط، تتغير خطوط مؤشر وضع القيادة العلوية إلى اللون الأبيض، وتتحول إلى مؤقت الإطلاق بشكل فوري.

إلغاء تنشيط وظيفة التحكم في عملية الإطلاق من لوتس
أثناء التسارع
حرر دواسة الوقود أو اضغط على دواسة المكابح.

أثناء توقف السيارة عن الحركة
حرر دواسة الوقود أو انتظر لمدة 5 ثوانٍ تقريباً حتى يتم
إلغاء تنشيط وظيفة التحكم في الإطلاق. ستظهر رسالة
"تم إيقاف وضع الإطلاق" على شاشة السائق.

أو

في حالة عدم استيفاء معلم واحد أو أكثر من معلمات
التحكم في الإطلاق كما هو موضح في الصفحة 70.

ويستمر مؤقت الإطلاق في العد التنازلي. بمجرد أن
يصبح وضع الإطلاق جاهزاً، يظهر **وضع الإطلاق**.

حرر دواسة المكابح بقدمك اليسرى مع الاستمرار في
الضغط بقوة على دواسة الوقود. ستقوم السيارة ببدء
الإطلاق، مما يوفر أقصى قدر من التسارع.
يمكن إجراء المزيد من عمليات الإطلاق المتحكم فيها
بشكل أكبر بعد عودة زيت المحرك وسائل التبريد وسائل
ناقل الحركة إلى نطاق درجة حرارة التشغيل العادية.

عناصر واجهة المستخدم لشاشة السائق

عناصر واجهة المستخدم لشاشة السائق

- ⌂ موقت الملفات
 - تسجيل وقت اللفة.
 - تسجيل أفضل وقت للفة.
 - حفظ الجلسة.
- 📊 Trip Computer
 - كمبيوتر الرحلة A أو B.
 - عداد المسافة.
 - الاستهلاك الفوري للوقود.
 - متوسط استهلاك الوقود.
 - السرعة المتوسطة أو البديلة.
- 🚗 صحة السيارة
 - ضغط الإطارات.
 - تاريخ استحقاق الخدمة.
 - مستوى زيت المحرك (الطرازات رباعية الأسطوانات فقط).
 - الإشعارات.
- 🎵 الوسائط
 - الراديو.
 - Bluetooth.
 - عرض الجهاز.
 - ملفاتي الموسيقى.

- ⚙️ الأداء
 - مقياس g-Force.
 - مقاييس الأداء.
 - مقياس القوى المثبطة.
 - عنصر واجهة وضع الحلبة.



- 📞 الهاتف
 - الوصول إلى المكالمات الأخيرة.
 - الوصول إلى جهات الاتصال المفضلة.

خيارات عنصر واجهة المستخدم

يتم التحكم في عناصر واجهة المستخدم المعروضة على شاشة السائق باستخدام مفاتيح لوحة المفاتيح اليمنى لعجلة القيادة. ويمكن عرضها كذلك في شاشة العرض المركزية، راجع الصفحة 128.

تحذير: لا تشتت انتباهك بسبب خيارات النظام هذه أثناء القيادة. قد تتسبب في وقوع حادث.

اضغط على الزرين ⏪ / ⏩ لأعلى/ لأسفل على لوحة المفاتيح اليمنى لعرض أو تحديد خيارات عنصر واجهة مستخدم نظام المعلومات والترفيه في شاشة السائق. استخدم الزر ⏪ الموجود في لوحة المفاتيح اليسرى لبدء وظائف البحث عن المكالمات الصوتية. اعرض أي شاشات متاحة لخيار عنصر واجهة المستخدم عن طريق الضغط على الزرين ⏪ / ⏩ لليسار/اليمين أو ⏪ / ⏩ سحب الزر ⏪. اضغط على الزر ⏪ لتحديد أحد الخيارات.

اضغط على ⏪ للوصول إلى أي خيارات إعداد قائمة متاحة.

إذا لم توجد وظيفة أخرى نشطة، يُستخدم زر ⏪ / ⏩ للتحكم في مستوى الصوت. ويؤدي سحب الزرين ⏪ / ⏩ للأسفل لخفض مستوى الصوت إلى الحد الأدنى، فيما يؤدي السحب للأعلى لضبط الصوت على مستوى متوسط.

عناصر واجهة المستخدم لشاشة السائق

راجع الصفحتين 73 و 75 للحصول على معلومات حول تشغيل لوحة المفاتيح اليمنى لعجلة القيادة وإجراءات إعادة تعيين التطبيق.

راجع الصفحة 128 للحصول على معلومات حول إعدادات خيار شاشة العرض المركزية.



شاشتا الرحلة A و B

تعرض هاتان الشاشتان:

1 الاستهلاك الفوري للوقود.

2 شاشة الرحلة A:

المسافة المقطوعة منذ إعادة تعيين الرحلة آخر مرة يدويًا.

2 شاشة الرحلة B:

المسافة المقطوعة أثناء دورة القيادة الحالية أو منذ آخر مرة لإعادة تعبئة خزان الوقود بالكامل.

3 متوسط استهلاك الوقود مثل آخر مرة لإعادة تعيين الرحلة.

4 عرض السرعة المتوسطة أو السرعة المزدوجة، راجع أيضًا الصفحة 66.



Trip Computer

شاشة عداد المسافة

تعرض هذه الشاشة:

عدّاد المسافة

يعرض المسافة الكلية التي قطعها السيارة، ولا يمكن إعادة تعيينه.

رحلة A

يعرض المسافة التي قطعها السيارة منذ إعادة تعيين الرحلة A يدويًا.

رحلة B

يمكن تعيينه لعرض المسافة التي قطعها السيارة خلال دورة قيادة واحدة أو منذ إعادة تزويد السيارة بالوقود آخر مرة.

عناصر واجهة المستخدم لشاشة السائق

الأداء

اعرض شاشات قائمة عنصر واجهة المستخدم باستخدام أزرار التحكم في لوحة المفاتيح اليمنى في عجلة القيادة كما هو موضح في الصفحة 73.

يؤدي الضغط على الزر  إلى عرض القيم القصوى لقوة التسارع (تم قياسها على هيئة التسارع) التي تكتسبها السيارة خلال دورة القيادة الحالية.

- A - التسارع.
- B - الكبح.
- L - اليسار.
- R - اليمين.

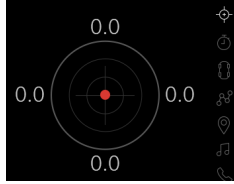

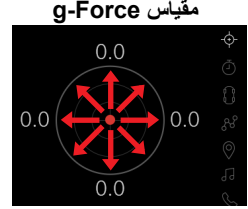

تشير النقطة الحمراء إلى قوة التسارع الاتجاهية الحالية التي تخوضها السيارة أثناء مرورها عبر المنطقة التي تظهر بداخل الدوائر، والتي تمثل المستويات المختلفة لقوة التسارع.





مقياس g-Force

مقياس القوى المثبثة





اضغط على  أو  لعرض القوة المثبثة الحالية. يزيد عدد خطوط التيار الهوائي المضيفة فوق السيارة كلما زادت القوة المثبثة.



اضغط على  أو  لعرض بيانات أداء المحرك الحالية.
القدرة بوحدة القدرة الحصانية للكبح (BHP).
العزم بوحدة النانو متر.
تعزيز الشاحن الفائق.



عنصر واجهة وضع الحلبة

تتوفر هذه القائمة إذا كانت السيارة مجهزة بخيار وضع الحلبة.
اضغط على  أو  لعرض عنصر واجهة وضع الحلبة.
اضغط على الزر  أو  ثم اضغط على  لتحديد أحد الخيارات.



عندما تكون شاشة السائق في وضع الحلبة، يظهر عنصر واجهة وضع الحلبة على يسار الشاشة فيما يظهر خيار القائمة الآخر المحدد على اليمين.

مؤقت اللغات اليدوي

اعرض شاشات قائمة عنصر واجهة المستخدم باستخدام أزرار التحكم في لوحة المفاتيح اليمنى في عجلة القيادة كما هو موضح في الصفحة 73.

بدء جلسة

يؤدي الضغط على الزر **O** إلى بدء جلسة جديدة.

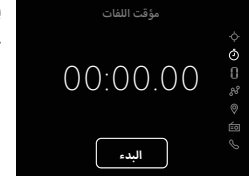

يظهر رقم اللغة الحالية فوق المؤقت النشط.



بدء لغة جديدة

أثناء تمييز زر اللغة (LAP)، اضغط على الزر **O** مرة أخرى لبدء لغة جديدة ومرة أخرى لإيقاف المؤقت.

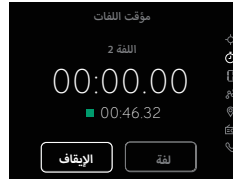

تسجيل وقت اللغة

أثناء تمييز زر اللغة (LAP)، يؤدي الضغط على الزر **O** مرة أخرى إلى إيقاف المؤقت وتسجيل وقت اللغة. إذا كانت هذه هي اللغة الأولى، فسيتم تسجيلها كأفضل وقت للغة الحالية.



إذا كان وقت اللغة الحالي أكثر بطئاً من وقت أفضل لغة مسجل، فسيظهر الفارق الزمني بينهما باللون الأحمر.

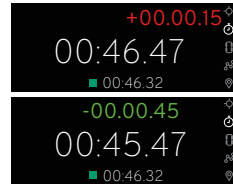

إذا تم إنجاز وقت لغة أسرع، فسيظهر الفارق الزمني باللون الأخضر.

إذا كان أفضل وقت للغة متاحاً عند تسجيل لغة جديدة، فسيتم عرض الفارق الزمني بين وقت اللغة السابق ووقت أفضل لغة الحالي للجلسة لمدة 10 ثوانٍ.



يتم تصفير مؤقت تلك اللفة ويتم استبدال زر الإيقاف (STOP) بزر البدء (START).
أثناء تمييز زر البدء، اضغط على الزر لإعادة بدء المؤقت لتلك اللفة.



حفظ الجلسة

تظهر رسالة تسأل عما إذا كنت ترغب في حفظ الجلسة.
 لتمتيز نعم (YES) أو لا (NO) ثم اضغط على للتحديد.



يتم عرض قائمة بدء مؤقت اللفات.
اضغط على الزر لبدء جلسة جديدة.
اضغط على أو لعرض خيار قائمة آخر.

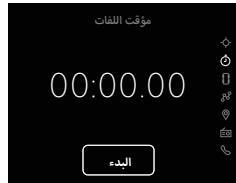

إيقاف لفة

يمكن إيقاف المؤقت أثناء اللفة وتصفيره.
 لتمتيز زر الإيقاف (STOP).
اضغط على لإيقاف المؤقت.



إنهاء الجلسة

لتمتيز زر الإيقاف (STOP) على النحو المُبين أعلاه.
اسحب مرة أخرى لتمتيز زر الإنهاء (END).
اضغط على الزر لإنهاء الجلسة.



إذا اخترت نعم، فستظهر رسالة تؤكد على حفظ الجلسة.
إذا اخترت لا، فسيتم عرض مطالبة.
كما سيظهر إشعار في شاشة العرض المركزية عند حفظ الجلسة.





إعادة تعيين Trip Computer

اعرض شاشات قائمة عنصر واجهة المستخدم باستخدام أزرار التحكم في لوحة المفاتيح اليمنى في عجلة القيادة كما هو موضح في الصفحة 73.

اضغط على  أو  أو  لتمييز خيار إعادة التعيين واضغط على  لتحديده.

ملاحظة: يمكن إعادة تعيين جميع خيارات الرحلة A أيضًا بالضغط على زر إعادة التعيين في نهاية مفتاح المصابيح، راجع الصفحة 136.







من قائمة الرحلة، اضغط على الزر  أو  لعرض كمبيوتر الرحلة.

ثم اضغط على  أو  لتمييز الرحلة A واضغط على  لتحديدها.

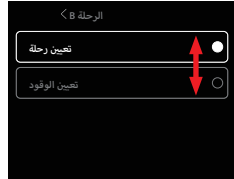





اضغط على  أو  أو  لتمييز خيار إعادة التعيين واضغط على  لتحديده.

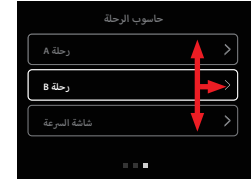



من قائمة كمبيوتر الرحلة اضغط على  أو  لتمييز الرحلة B واضغط على  لتحديدها.



اضغط على  أو  أو  لتمييز خيار السرعة واضغط على  لتحديده.



من قائمة كمبيوتر الرحلة اضغط على  أو  لتمييز عرض السرعة واضغط على  لتحديدها.



عرض السرعة

صحة السيارة
اعرض شاشات القائمة باستخدام أزرار التحكم في لوحة المفاتيح اليمنى في عجلة القيادة كما هو موضح في الصفحة 73.

الإشعارات

حالة السيارة

مستوى زيت المحرك*

ضغظ الإطارات



اضغط على أو لعرض الرسائل.

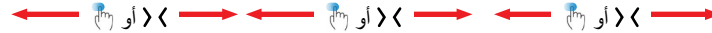

اضغط على للخروج

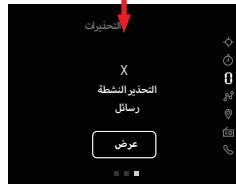

نظام مراقبة ضغظ الإطارات، راجع الصفحة 226.

*تتوفر حالة مستوى زيت المحرك لسيارات إميرا رباعية الأسطوانات فقط، راجع الصفحة 214.

تاريخ استحقاق الخدمة، راجع الصفحة 206.

الإشعارات، راجع الصفحة 63.

الوسائط

اعرض شاشات قائمة عنصر واجهة المستخدم باستخدام أزرار التحكم في لوحة المفاتيح اليمنى في عجلة القيادة كما هو موضح في الصفحة 73. يُرجى الرجوع أيضًا إلى كتيب نظام المعلومات والترفيه المنفصل للحصول على مزيد من المعلومات. من قائمة الوسائط، يمكنك تحديد:

Bluetooth

يمكن تشغيل الوسائط من جهاز مناسب متصل عن طريق تقنية Bluetooth. سيظهر غلاف الألبوم وعنوان الأغنية واسم الفنان، إن وجد.



الراديو

حدد المحطات من راديو AM/FM. سيظهر اسم المحطة وعنوان الأغنية والفنان، إن وجد.



Android Auto

يمكنك استخدام التطبيقات المتوفرة على نظام Apple CarPlay أو Android Auto باستخدام جهاز مناسب بمجرد إقرانه أو توصيله عبر موصل USB بنظام المعلومات والترفيه. ستختلف المعلومات المعروضة على شاشة السائق حسب التطبيق المحدد.



Apple CarPlay



ملفاتي الموسيقية

سيقوم نظام المعلومات والترفيه بتشغيل أي ملفات صوتية تم التعرف عليها مخزنة في جهاز تخزين USB متصل (محرك أقراص فلاش / رقاقة ذاكرة).

سيظهر غلاف الألبوم وعنوان الأغنية واسم الفنان، إن وجد.



ملاحظة: لن تعمل مشغلات MP3 (بما في ذلك iPod) على نظام المعلومات والترفيه.







عناصر واجهة المستخدم لشاشة السائق

الهاتف

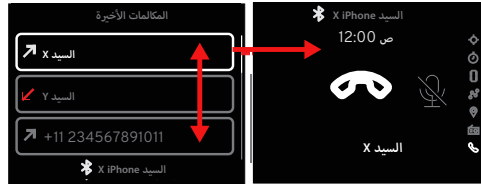
اعرض شاشات قائمة عنصر واجهة المستخدم باستخدام أزرار التحكم في لوحة المفاتيح اليمنى واليسرى في عجلة القيادة كما هو موضح في الصفحة 73. يُرجى الرجوع أيضًا إلى كتيب نظام المعلومات والترفيه المنفصل للحصول على مزيد من المعلومات. باستخدام هاتف متوافق بمقرن بنظام المعلومات والترفيه، يمكنك تحديد ما يلي من قائمة الهاتف:



اضغط على  أو  لعرض تفاصيل جهة الاتصال الخاصة بالمكالمات الأخيرة. اضغط على  فوق جهة اتصال المكالمات الأخيرة المميزة لإجراء الاتصال.







اضغط على  أو  لعرض المكالمات الأخيرة. اضغط على  للدخول إلى القائمة.

الوصول إلى المكالمات الأخيرة

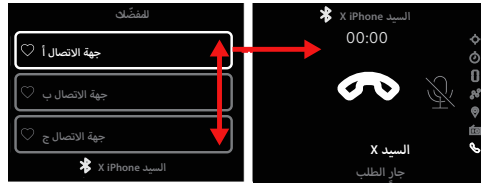

اضغط على  أو  لعرض تفاصيل جهة الاتصال. اضغط على  فوق جهة الاتصال المميزة لإجراء الاتصال.



اضغط على  أو  لعرض جهات الاتصال المفضلة. اضغط على  للدخول إلى القائمة.

الوصول إلى جهات الاتصال المفضلة





DRIVER ASSISTANCE

DRIVER ASSISTANCE







التشغيل

- مع وجود نظام تثبيت السرعة في وضع الاستعداد:
- قم بزيادة/خفض السرعة لتصل إلى سرعة السيارة المطلوبة على الطريق.
 - اضغط على زر .
 - يتم تعيين سرعة الطريق الحالية للسيارة.
 - تُعرض السرعة المُعينة بجوار رمز  الذي يضيء الآن بلون أخضر، ويصبح نظام تثبيت السرعة نشطًا الآن.
 - يمكن الآن تحرير دواسة الوقود وسيتم الاحتفاظ بسرعة السيارة المُعينة على الطريق.



وضع الاستعداد

- يتم تشغيل نظام تثبيت السرعة باستخدام المفاتيح على لوحة المفاتيح اليسرى لعجلة القيادة.
- اضغط على  أو  لعرض رمز تثبيت السرعة  على شاشة السائق.
- إذا كان الرمز  أبيض، فإن وظيفة تثبيت السرعة في وضع الاستعداد.
- إذا كان الرمز  رماديًا، فلا يمكن تنشيط الوظيفة.

نظام تثبيت السرعة

يساعد نظام تثبيت السرعة في الاحتفاظ بسرعة منتظمة على الطريق دون استخدام دواسة الوقود، وهو يفيد السائق عند القيادة على الطرق السريعة أو الطرق الطويلة والمستقيمة في حركة المرور المنتظمة.

تحذير: استخدمه فقط عندما تسمح ظروف الطريق والمرور بذلك. 

تم تطوير أنظمة مساعدة السائق مثل نظام تثبيت السرعة لدعم السائق وهي لا تُغني عن انتباه السائق.

يتحمل السائق المسؤولية الكاملة عند قيادة السيارة.

ويجب أن يكون السائق مستعدًا للتحكم في سرعة السيارة لتجنب أحوال سطح الطريق الخطرة أو السيئة والمحافظة على المسافة مع السيارات الأخرى على الطريق.

يمكن تحديد نظام تثبيت السرعة فوق سرعات تبلغ 30 كيلومتر/ساعة.

يمكن تعيين سرعة السيارة بزيادات تدريجية قدرها 5 كيلومترات/ساعة أو 1 كيلومتر/ساعة. لا يمكن استخدام نظام تثبيت السرعة حال تحديد وضع الحلبة.

رسائل الإعلام

تعرض شاشة السائق رسالة إذا لم يكن نظام تثبيت السرعة متاحًا أو تم إلغاؤه، راجع الصفحة 63.

زيادة سرعة السيارة

يمكن زيادة سرعة السيارة على الطريق مؤقتًا باستخدام دواسة الوقود، وعند تحرير دواسة الوقود، يتم استئناف سرعة السيارة المُعينة من قبل على الطريق.

زيادة سرعة السير

مع تنشيط نظام تثبيت السرعة:

اضغط لمدة وجيزة على الزر + ثم حرره لزيادة السرعة المُعينة بمقدار 5 كيلومترات/ساعة. ويؤدي الضغط لمدة أطول لزيادة السرعة المُعينة بزيادات قدرها 1 كيلومتر/ساعة.

أو

يمكنك زيادة سرعة السيارة حتى بلوغ السرعة المطلوبة والضغط على الزر ○.

خفض سرعة السير

مع تنشيط نظام تثبيت السرعة:

اضغط لمدة وجيزة على الزر - ثم حرره لخفض السرعة المُعينة بمقدار 5 كيلومترات/ساعة. ويؤدي الضغط لمدة أطول لخفض السرعة المُعينة بزيادات قدرها 1 كيلومتر/ساعة.

إلغاء التنشيط اليدوي

اضغط على زر ○. يضيء الرمز (⊕)

والسرعة المُعينة بلون أبيض مرة أخرى في شاشة السائق. يعود نظام تثبيت السرعة إلى وضع الاستعداد ويتم حفظ آخر سرعة مُعينة للسيارة على الطريق لإعادة استخدامها إذا اقتضت الضرورة.

إلغاء التنشيط التلقائي

- تنخفض سرعة السيارة على الطريق لأقل من 32 كيلومتر/ساعة.
- تزداد سرعة السيارة على الطريق لأعلى من 210 كيلومتر/ساعة تقريبًا.
- الضغط على دواسة المكابح.
- تنشيط التحكم في الجر أو التحكم في الثبات الإلكتروني.
- تحديد وضع الحلبة.
- سرعة السيارة أعلى من السرعة المُعينة لمدة تزيد على دقيقة واحدة.

يضيء الرمز (⊕) والسرعة المُعينة بلون أبيض مرة أخرى في شاشة السائق. يعود نظام تثبيت السرعة إلى وضع الاستعداد ويتم حفظ آخر سرعة مُعينة للسيارة على الطريق لإعادة استخدامها إذا اقتضت الضرورة.

استئناف نظام تثبيت السرعة

أثناء إلغاء تنشيط نظام تثبيت السرعة (ولكن مع عدم إيقافه):

اضغط على الزر ⊕ لإعادة تنشيط النظام.

سنتغير السرعة والرمز (⊕) المحددان في شاشة السائق لنظام تثبيت السرعة من اللون الأبيض إلى الأخضر وستعود سرعة السيارة على الطريق إلى السرعة التي تم ضبطها مسبقًا.



⚠ تحذير: واصل استخدام نظام تثبيت السرعة فقط إذا كنت تريد العودة إلى السرعة المحددة وكنت على دراية بها.

إيقاف النظام

من وضع الاستعداد:

اضغط على الزر < أو > (⊕) لعرض خيار آخر.

عندما يكون نشطًا:

- اضغط على الزر  لضبط نظام التحكم في ثبات السرعة على وضع الاستعداد.
- ثم اضغط على  أو  على لوحة المفاتيح اليسرى في عجلة القيادة لعرض خيار آخر.

ينطفئ الرمز  وتُحدَف السرعة المُعينة.

يظل نظام تثبيت السرعة نشطًا عند تغيير أوضاع القيادة ويُلغى وقتما يتم إيقاف تشغيل المحرك.

التحكم في مثبت السرعة التكيّفي

(إذا كان مُركَّبًا)

صُمم التحكم في مثبت السرعة التكيّفي بحيث يسمح للسيارة باستمرار السير بسرعة مُعينة أو لمدة زمنية معينة حسب السيارة المستهدفة الموجودة أمامك مباشرة*.

* تتوفر ميزة التحكم في مثبت السرعة التكيّفي فقط لسيارات إميرا من طراز V6 ذات ناقل الحركة التلقائي أو سيارات إميرا رباعية الأسطوانات ذات نظام نقل الحركة ثنائي القابض الذي يضم 8 سرعات.

عند تنشيط ميزة التحكم في مثبت السرعة التكيّفي، وعندما تكتشف الكاميرا وجهاز استشعار الرادار سيارة مستهدفة مباشرة أمام سيارتك تتحرك بسرعة أقل من السرعة المُعينة، فسيتم تكبيف سرعة سيارتك تلقائيًا للمحافظة على مسافة معينة مع تلك السيارة. وعندما يصبح الطريق أمام سيارتك خاليًا من السيارات، تزداد سرعة السيارة مرة أخرى حتى تصل إلى السرعة المُعينة.

صُممت ميزة التحكم في مثبت السرعة التكيّفي لتنظيم سرعة السيارة بناءً على سرعة مُعينة وعلى حركة المرور المُكتشفة مباشرةً أمام سيارتك، ولكن نظرًا لوجود قيود على جهاز استشعار الرادار، فقد يعمل نظام الكبح بشكل غير متوقع أو لا يحدث الكبح. يجب عليك دومًا استخدام المكابح في الحالات التي تتطلب الكبح على الفور. يمكن تنشيط وظيفة التحكم في مثبت السرعة التكيّفي مع تجاوز سرعات السيارة 30 كيلومتر/ساعة، وعند تنشيط الوظيفة، يمكن متابعة السيارة الأمامية من التوقف التام وحتى سرعة تصل إلى 180 كيلومتر/ساعة.

تحذير:  قبل استخدام هذا النظام، يوصى السائق بقراءة جميع المعلومات الخاصة بالتحكم في مثبت السرعة التكيّفي في هذا الدليل ليكون على دراية بقيوده.

تحذير:  قد لا يعمل نظام التحكم في مثبت السرعة التكيّفي في بعض حالات المرور والطقس وظروف الطريق.

تحذير:  تم تطوير أنظمة مساعدة السائق لدعم السائق وهي لا تُغني عن انتباه السائق. يتحمل السائق في كل الأحوال مسؤولية التأكد من قيادة السيارة بأمان وبالسرعة الملائمة ومراعاة وجود المسافة الكافية بين السيارة والسيارات الأخرى، وفقًا لقواعد ولوائح المرور الحالية.

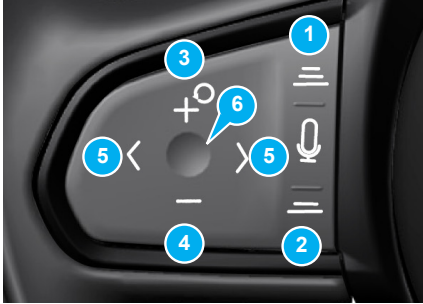

يتم التحكم في سرعة السيارة بالتسارع والكبح أثناء تنشيط وظيفة التحكم في مثبت السرعة التكييفي، ومن ثم فقد تصدر المكابح صوتاً عند تعشيقها/تحريرها بواسطة نظام التحكم في مثبت السرعة التكييفي، وهو أمر طبيعي.

ملاحظة: لا يتوفر نظام التحكم في الثبات الإلكتروني في حالة تحديد إيقاف تشغيل التحكم في الثبات الإلكتروني (ESC) أو وضع الحلبة*.

*إذا كان خيار وضع الحلبة متوفراً.

يتم تشغيل نظام تثبيت السرعة ونظام التحكم في مثبت السرعة التكييفي باستخدام المفاتيح على لوحة المفاتيح اليسرى لعجلة القيادة.

- 1 يؤدي لزيادة الفاصل الزمني للسيارة الأمامية.
- 2 يؤدي لخفض الفاصل الزمني للسيارة الأمامية.
- 3 - يؤدي لتنشيط النظام من وضع الاستعداد واستئناف القيادة بالسرعة المعينة.
- يؤدي لزيادة السرعة المعينة.
- 4 يؤدي لخفض السرعة المعينة.
- 5 تحديد نظام تثبيت السرعة أو نظام التحكم في مثبت السرعة التكييفي.
- 6 تعيين سرعة الطريق.

تحذير: لا يُستخدم نظام التحكم في مثبت السرعة التكييفي لتجنب الاصطدام. يتحمل السائق في كل الأحوال مسؤولية استخدام المكابح إذا لم يكتشف النظام السيارات الأخرى.

تحذير: قد لا يتمكن نظام التحكم في مثبت السرعة التكييفي من الكشف عن الأشخاص أو الحيوانات أو الدراجات الهوائية أو النارية. وقد لا يكتشف أيضاً السيارات بطيئة الحركة أو المتوقفة أو التي تقترب أو الأجسام الثابتة.

يجب عدم استخدام وظيفة التحكم في مثبت السرعة التكييفي في الحالات التالية:

- القيادة داخل المدينة أو عند ازدحام حركة المرور.
- القيادة على الطرق الزلقة.
- وجود الكثير من الماء أو الوحل الجليدي على الطريق.
- هطول الأمطار الغزيرة أو الثلوج.
- عدم وضوح الرؤية.
- القيادة على الطرق المتعرجة أو المنحدرات.

DRIVER ASSISTANCE

قيود نظام التحكم في مثبت السرعة التكييفي

تتحقق ظروف التشغيل المثلى لنظام التحكم في مثبت السرعة التكييفي عند القيادة على الطرق ذات الأسطح المستوية. قد يواجه النظام صعوبات في المحافظة على المسافة الصحيحة مع السيارة الأمامية عند الهبوط على التلال شديدة الانحدار. ويجب أن يتحلى السائق بأقصى درجات الحذر والاستعداد لكبح السيارة في مثل هذه الظروف.

راجع أيضًا الصفحة 112 للاطلاع على معلومات حول قيود الكاميرا والرادار.

الرموز والصور
يتغير لون ورموز الصور المعروضة في قائمة دعم السائق حسب حالة نظام التحكم في مثبت السرعة التكييفي.

الصورة	الرمز/الحالة
	أبيض غير نشط
	رمادي غير متاح
	أخضر نشط
	أبيض الاستعداد
	أخضر تخطي
	أخضر إيقاف

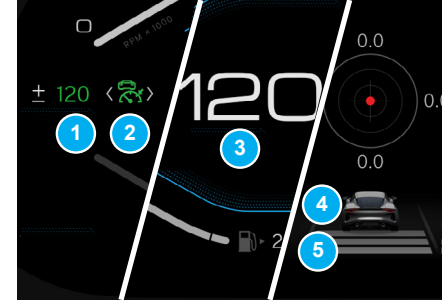

شاشة السائق

تعرض شاشة السائق المعلومات التالية عند تنشيط نظام التحكم في مثبت السرعة التكييفي.

- 1 السرعة المُعينة للتحكم في مثبت السرعة التكييفي.
- 2 رمز وظيفة التحكم في مثبت السرعة التكييفي.
- 3 سرعة السيارة الفعلية.
- 4 السيارة الأمامية المُكتشَفة.
- 5 الفاصل الزمني.

* لا تظهر السيارة ما لم تُكتشَف.

زيادة سرعة السيارة

يمكن زيادة سرعة السيارة على الطريق مؤقتاً باستخدام دواسة الوقود، وعند تحرير دواسة الوقود، يتم استئناف سرعة السيارة المُعينة من قبل على الطريق.

زيادة سرعة السير

مع تنشيط نظام التحكم في مثبت السرعة التكييفي:

اضغط لمدة وجيزة على الزر + ثم حرره لزيادة السرعة المُعينة بمقدار 5 كيلومترات/ساعة. ويؤدي الضغط لمدة أطول لزيادة السرعة المُعينة بزيادات قدرها 1 كيلومتر/ساعة.



التنشيط

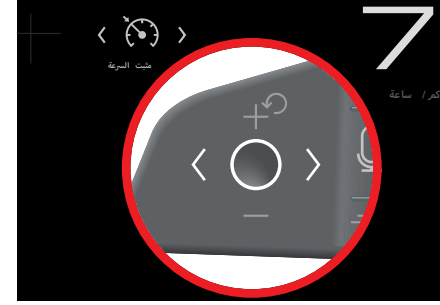

مع وجود نظام التحكم في مثبت السرعة التكييفي في وضع الاستعداد:

- قم بزيادة/خفض السرعة لتصل إلى سرعة السيارة المطلوبة على الطريق.
- اضغط على زر +.
- يتم تعيين سرعة الطريق الحالية للسيارة.
- تُعرض السرعة المُعينة بجوار رمز  الذي يضيء الآن بلون أخضر، ويصبح نظام التحكم في مثبت السرعة التكييفي نشطاً الآن.
- يمكن الآن تحرير دواسة الوقود وسيتم الاحتفاظ بسرعة السيارة المُعينة على الطريق.



وضع الاستعداد

استخدام المفاتيح على لوحة المفاتيح اليسرى لعجلة القيادة.

اضغط على < > أو  لعرض رمز  نظام التحكم في مثبت السرعة التكييفي على شاشة السائق.

إذا كان الرمز  أبيض اللون، فإن نظام التحكم في مثبت السرعة التكييفي يكون في وضع الاستعداد.

إذا كان الرمز  رمادياً، فلا يمكن تنشيط نظام التحكم في مثبت السرعة التكييفي.

متابعة سيارة

إذا تباطأت سرعة السيارة المستهدفة أمامك حتى توقفت تمامًا، فسيعمل نظام التحكم في مثبت السرعة التكييفي على إبطاء سرعة سيارتك، وتعشيق المكابح حسبما يلزم، ويوقف السيارة على مسافة تتراوح بين 3 و 6 أمتار خلف السيارة المستهدفة.

إذا تحركت السيارة المستهدفة للأمام خلال 3 ثوانٍ، فسيستمر نظام التحكم في مثبت السرعة التكييفي تلقائيًا.

إذا تحركت السيارة المستهدفة للأمام بعد 3 ثوانٍ، فيجب الضغط على دواسة الوقود أو زر الاستئناف على لوحة المفاتيح اليسرى لعجلة القيادة لإعادة تنشيط نظام التحكم في مثبت السرعة التكييفي.



إذا لم تتحرك السيارة المستهدفة بعد 10 دقائق، فسيتم تعشيق مكابح الانتظار تلقائيًا، وإلغاء نظام التحكم في مثبت السرعة التكييفي.

خفض سرعة السير

مع تنشيط نظام التحكم في مثبت السرعة التكييفي:

اضغط لمدة وجيزة على الزر  ثم حرره لخفض السرعة المُعينة بمقدار 5 كيلومترات/ساعة. ويؤدي الضغط لمدة أطول لخفض السرعة المُعينة بزيادات قدرها 1 كيلومتر/ساعة.

إلغاء التنشيط اليدوي

اضغط على زر . يضيء الرمز  والسرعة المُعينة بلون أبيض مرة أخرى في شاشة السائق. يعود نظام التحكم في مثبت السرعة التكييفي إلى وضع الاستعداد ويتم حفظ آخر سرعة مُعينة للسيارة على الطريق لإعادة استخدامها إذا اقتضت الضرورة.

إلغاء التنشيط تلقائي

ينقل نظام التحكم في مثبت السرعة التكييفي تلقائيًا إلى وضع الاستعداد في الحالات التالية:

- إذا انخفضت سرعة السيارة عن 15 كيلومتر/ساعة تقريبًا ولم يتمكن النظام من تحديد ما إذا كانت السيارة الأمامية متوقفة أو هي شيء آخر مثل المطب وما شابه.
- إذا انخفضت سرعة السيارة عن 15 كيلومتر/ساعة تقريبًا وغيّرت السيارة الأمامية الحارة المرورية أو انعطفت ولم تعد للنظام سيارة مستهدفة يتبعها.
- فتح باب السائق.
- فك مشبك حزام مقعد السائق.
- تنشيط التحكم في الجر أو التحكم في الثبات الإلكتروني أو إيقاف تشغيل التحكم في الثبات الإلكتروني.
- تحديد وضع الحلبة.
- الضغط على دواسة المكابح.
- تعشيق مكابح الانتظار.
- اختيار الوضع المحايد أو الرجوع للخلف أو التوقف.
- سرعة السيارة أعلى من السرعة المُعينة لمدة تزيد على دقيقة واحدة.
- حجب جهاز استشعار الرادار (بفعل تساقط الثلوج أو هطول الأمطار الغزيرة على سبيل المثال).

ملاحظة:  تظهر رسالة أو تحذير مسموع إذا تم تعطيل نظام التحكم في مثبت السرعة التكييفي تلقائيًا.

استئناف التحكم في مثبت السرعة التكييفي أثناء إلغاء تنشيط نظام التحكم في مثبت السرعة التكييفي (ولكن مع عدم إيقافه):

اضغط على الزر + لإعادة تنشيط النظام. ستتغير السرعة والرمز  المحددان في شاشة السائق لنظام تثبيت السرعة من اللون الأبيض إلى الأخضر وستعود سرعة السيارة على الطريق إلى السرعة التي تم ضبطها مسبقاً.

تحذير: ربما تكون هناك زيادة ملحوظة في سرعة الطريق عند استئناف نظام التحكم في مثبت السرعة التكييفي.



الفواصل الزمنية

يمكن اختيار الفواصل الزمنية للسيارة الأمامية من لوحة المفاتيح اليسرى وعرضها في قائمة دعم شاشة السائق كأشرطة أفقية 1-5. يمثل أحد الأشرطة المعروضة خلف سيارة مكتشفة فاصلاً زمنياً يبلغ ثانية واحدة تقريباً وتعادل 5 أشرطة ما يقارب 3 ثوانٍ.

ملاحظة: إعداد المصنع الافتراضي للفاصل الزمني هو 3 أشرطة، غير أنه إذا أعيد تشغيل نظام التحكم في مثبت السرعة التكييفي، فسيتم استئناف الفاصل الزمني من الإعداد السابق.

ضبط الفاصل الزمني

مع تنشيط نظام التحكم في مثبت السرعة التكييفي:

اضغط على  لزيادة الفاصل الزمني.

اضغط على  لخفض الفاصل الزمني.



في ظروف معينة، ولضمان اتباع السيارة الأمامية بأقصى درجات الثبات، سيعبّر نظام التحكم في مثبت السرعة التكييفي الفاصل الزمني.

في السرعات المنخفضة، إذا كانت المسافة بين سيارتك والسيارة الأمامية قصيرة، فسيعمل نظام التحكم في مثبت السرعة التكييفي على زيادة الفاصل الزمني قليلاً.

تحذير: كلما كان الفاصل الزمني أقصر، قصر الوقت الذي يستغرقه السائق في اتخاذ رد الفعل لأي ظرف مروري غير متوقع ربما يحدث. يتحمل السائق دائماً مسؤولية تنظيم والمحافظة على سرعة الطريق الآمنة.

DRIVER ASSISTANCE

وضع الاستعداد التلقائي عند تغيير الأهداف
بنتقل نظام التحكم في مثبت السرعة التكيفي إلى وضع
الاستعداد إذا غيّرت السيارة الأمامية الحارة المرورية أو
انعطفت ولم تعد للنظام سيارة مستهدفة يتبعها.

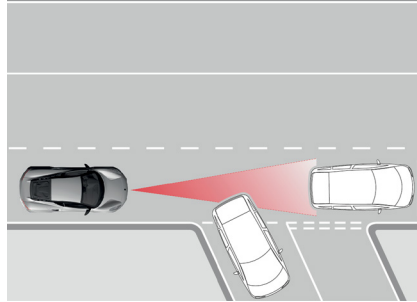



تغيير السيارة المستهدفة

أثناء تنشيط نظام التحكم في مثبت السرعة التكيفي
ومتابعة سيارة أخرى بسرعة تقل عن 30 كيلومتر/
ساعة، وقيام النظام بتغيير الأهداف من المتحركة إلى
الثابتة، سيستخدم النظام المكابح تلقائيًا لإيقاف السيارة.

تحذير: إذا غيّر نظام التحكم في مثبت السرعة
التكيفي الهدف من سيارة متحركة إلى سيارة
متوقفة على سرعات تتجاوز 30 كيلومتر/ساعة،
فربما لا يتفاعل النظام مع السيارة المتوقفة وقد
يعمل على زيادة سرعة السيارة إلى السرعة
المُعينة من قبل.

ويجب تشييق المكابح يدويًا لإبطاء السيارة أو إيقافها.

تحذير: عيّن الفواصل الزمنية التزامًا بأي لوائح
مرورية محلية. 

ملاحظة: إذا كان يبدو نظام التحكم في مثبت
السرعة التكيفي لا يستجيب في الوضع النشط،
فربما يرجع هذا إلى الفاصل الزمني الحالي
للسيارة الأمامية لا يسمح بزيادة السرعة. 

ملاحظة: تؤدي سرعات الطريق الأعلى لطول
المسافات بين سيارتك والسيارة الأمامية خلال
فاصل زمني معين. 

DRIVER ASSISTANCE

رسائل الأعطال
تُعرض الرسائل عند اكتشاف عطل في النظام.



الرسالة	توافر الكاميرا
الكاميرا الأمامية محجوبة، نظّف الزجاج الأمامي	نظّف الزجاج الأمامي المقابل للكاميرا الأمامية.
مطلوب إجراء الخدمة على الكاميرا الأمامية	الكاميرا لا تعمل على نحو ملائم، اتصل بوكيل شركة لوتس للسيارات.
إلغاء ACC.	إلغاء نظام التحكم في مثبت السرعة التكييفي.
ACC غير متاح، تم فك مشبك حزام مقعد السائق	نظام التحكم في مثبت السرعة التكييفي غير متاح بسبب فك مشبك حزام مقعد السائق.
إلغاء ACC، حجب جهاز استشعار الرادار الأمامي	نظّف جهاز الكشف الخاص بوحدة الرادار الأمامي
إلغاء ACC	قم بالتبديل من وضع الحلبة إلى وضع التجول أو الوضع الرياضي.

DRIVER ASSISTANCE



التشغيل

مع وجود محدد السرعة في وضع الاستعداد:



- اضغط على زر .
- يتم تعيين سرعة الطريق القصوى للسيارة وحفظها.
- تُعرض سرعة السيارة القصوى بجوار رمز  الذي يضيء الآن بلون أخضر، ويصبح محدد السرعة نشطًا الآن.
- تزداد سرعة السيارة الآن لتصل فقط إلى السرعة المُعينة مسبقًا.

لا يمكن استخدام محدد السرعة حال تحديد وضع الحلبة.

تحديد/إلغاء تحديد محدد السرعة
القابل للضبط من إعدادات السيارة
→ دعم السائق → سرعة السيارة
قوائم الدعم في شاشة العرض المركزية،
راجع الصفحة 115.



وضع الاستعداد

اضغط على  أو  على لوحة المفاتيح اليمنى
لعجلة القيادة لعرض رمز محدد السرعة  في شاشة
السائق.

إذا كان الرمز  أبيض، فإن وظيفة محدد السرعة في
وضع الاستعداد.

إذا كان الرمز  رماديًا، فلا يمكن تنشيط الوظيفة.

محدد السرعة (القابل للضبط)

يمنع محدد السرعة السيارة من تجاوز السرعة القصوى
المُعينة مسبقًا.

راجع الصفحة 95 للتعرف على محدد السرعة التلقائي.

 **تحذير:** استخدمه فقط عندما تسمح ظروف
الطريق والمرور بذلك.

تم تطوير أنظمة مساعدة السائق مثل نظام محدد
السرعة لدعم السائق وهي لا تُعني عن انتباه
السائق.

يتحمل السائق المسؤولية الكاملة عند قيادة
السيارة.

ويجب أن يكون السائق مستعدًا للتحكم في سرعة
السيارة لتجنب أحوال سطح الطريق الخطرة
أو السيئة والمحافظة على المسافة مع السيارات
الأخرى على الطريق.

يمكن تنشيط محدد السرعة بدءًا من 30 كيلومتر/ساعة.

يمكن تعيين سرعة السيارة بزيادات تدريجية قدرها 5
كيلومترات/ساعة أو 1 كيلومتر/ساعة.

قد يحدث انحراف عن السرعة المحددة عند القيادة في
المنحدرات.

ضبط السرعة القصوى

مع تنشيط محدد السرعة:
اضغط إما على الزر + أو - لزيادة أو خفض السرعة القصوى.



اضغط لمدة وجيزة ثم حرر الزر + أو - لزيادة أو خفض السرعة القصوى بمقدار 5 كيلومترات/ساعة. ويؤدي الضغط لمدة أطول لزيادة أو خفض السرعة القصوى بزيادات قدرها 1 كيلومتر/ساعة.

إلغاء التنشيط

اضغط على زر ○. يضيء الرمز  والسرعة المُعينة بلون أبيض في شاشة السائق. يصبح محدد السرعة الآن في وضع الاستعداد.



الاستئناف

أثناء إلغاء تنشيط محدد السرعة (ولكن مع عدم إيقافه):
اضغط على الزر + لإعادة تنشيط النظام.
يتغير لون السرعة المحددة لنظام محدد السرعة والرمز  في شاشة السائق من الأبيض إلى الأخضر.



تزداد سرعة السيارة الآن لتصل فقط إلى السرعة المُعينة مسبقًا المحفوظة.

إيقاف النظام

من وضع الاستعداد:
اضغط على الزر < > أو  لعرض خيار آخر.

عندما يكون نشطاً

- اضغط على الزر ○ لضبط محدد السرعة على وضع الاستعداد.

- ثم اضغط على < > أو  على لوحة المفاتيح اليسرى في عجلة القيادة لعرض خيار آخر.

ينطفئ الرمز  وتُحذف السرعة القصوى المُعينة.

يظل محدد السرعة نشطاً عند تغيير أوضاع القيادة ويُلقى وقتما يتم إيقاف تشغيل المحرك.

إلغاء تنشيط محدد السرعة مؤقتاً

أثناء تجاوز السيارات المجاورة على الطريق، قد يتطلب الأمر زيادة السرعة بحيث تفوق حد السرعة المُعين. لإلغاء التنشيط المؤقت:

- اضغط بالكامل على دواسة الوقود حتى يُلغى تنشيط محدد السرعة مؤقتاً.

- يمكنك حينئذ تجاوز السيارة الأخرى.

- حرر دواسة الوقود بالكامل عند الانتهاء من التسارع المؤقت.

يستعيد كبح المحرك بعد ذلك سرعة السيارة تلقائياً لتصبح أقل من آخر سرعة قصوى محفوظة.

قيود محدد السرعة

ربما لا يكون تأثير الكبح الخاص بمحدد السرعة كافيًا على المنحدرات الشديدة وقد تتجاوز سرعة السيارة الفعلية على الطريق السرعة القصوى المحفوظة.

محدد السرعة (التلقائي)

(إذا كان مُركبًا)

تعمل وظيفة محدد السرعة التلقائي على ضبط والمحافظة على سرعة السيارة القصوى حسب السرعات التي تظهر على إشارات المرور*.

أثناء استخدام لوحة المفاتيح اليسرى لعجلة القيادة، يمكن تغيير وظيفة محدد السرعة إلى محدد السرعة التلقائي بتحديد خيار محدد السرعة التلقائي في شاشة العرض المركزية.

يمكن تحديد/إلغاء تحديد محدد السرعة التلقائي من إعدادات السيارة → دعم السائق → سرعة السيارة في شاشة العرض المركزية، راجع الصفحة 115.

ويمكن كذلك تحديد محدد السرعة التلقائي من قائمة اللوحة السريعة، راجع الصفحة 122.

* راجع أيضًا التعرف على إشارة المرور في الصفحة 105.



تحذير: إذا تمكن السائق من رؤية السرعة المتعلقة بعلامة الطريق بوضوح، فقد تكون معلومات السرعة التي يصدرها نظام التعرف على إشارات المرور غير صحيحة. وإذا حدث ذلك، فيجب على السائق التدخل وزيادة السرعة أو كبح السيارة للوصول إلى السرعة المناسبة.



تحذير: قبل استخدام هذا النظام، يوصى السائق بقراءة جميع المعلومات الخاصة بمحدد السرعة التلقائي في هذا الدليل ليكون على دراية بقيوده.





تحذير: تم تطوير أنظمة مساعدة السائق لدعم السائق وهي لا تُغني عن انتباه السائق. يتحمل السائق في كل الأحوال مسؤولية التأكد من قيادة السيارة بأمان وبالسرعة الملائمة ومراعاة وجود المسافة الكافية بين السيارة والسيارات الأخرى، وفقًا لقواعد ولوائح المرور الحالية.

التنشيط

حدد محدد السرعة التلقائي من شاشة العرض المركزية، راجع الصفحة 115.

استخدم لوحة المفاتيح اليسرى لعجلة القيادة لضبط محدد السرعة على وضع الاستعداد، راجع الصفحة 83.

- إذا كان محدد السرعة التلقائي متاحًا، فسيظهر رمز  أبيض في شاشة السائق.

- إذا كان الرمز  رماديًا، فلن يمكن تنشيط محدد السرعة التلقائي.

اضغط على زر  في لوحة المفاتيح اليسرى لتنشيط محدد السرعة التلقائي بسرعة السيارة الحالية.

تُعرض سرعة السيارة القصوى بجوار رمز  الذي يضيء الآن بلون أخضر، ويصبح محدد السرعة نشطًا الآن.

تزداد سرعة السيارة الآن لتصل فقط إلى تلك السرعة المعنية مسبقًا، أو حد السرعة القصوى المعروض على أي إشارة مرور تعرضها شاشة السائق.

ملاحظة: حتى في حالة عدم تنشيط نظام التعرف على إشارات المرور، تعرض شاشة السائق معلومات إشارات المرور عند تنشيط خيار محدد السرعة التلقائي.

ملاحظة: يجب تعطيل خيار التعرف على إشارات المرور ومحدد السرعة التلقائي لإيقاف عرض معلومات عن إشارات المرور في شاشة السائق.

مستويات التفاوت

يرتفع مستوى التفاوت بمقدار إعداد السرعة لمحدد السرعة القابل للضبط.

إذا تم تعيين سرعة السيارة الحالية على حد السرعة القصوى المعروض على إشارة المرور التي تظهر على شاشة السائق (70 كيلومتر/ساعة على سبيل المثال)، فيمكن زيادة السرعة المحددة لمستوى يصل إلى 10 كيلومتر/ساعة إضافية.

ضبط مستوى التفاوت

اضغط باستمرار على الزر  أو كرر الضغط عليه لزيادة السرعة القصوى (حتى 10 كيلومتر/ساعة إضافية).



تظهر السرعة المحددة التي تمت زيادتها بجوار رمز .

تزداد سرعة السيارة لتصل إلى السرعة الجديدة المعنية والمعروضة (80 كيلومتر/ساعة)، إذا عُرضت إشارات المرور ذات السرعة 70 كيلومتر/ساعة بشكل مستمر على شاشة السائق.

تتم المحافظة على سرعة التفاوت الزائد حتى تمر السيارة على إشارة مرور ذات سرعة أقل أو أعلى وتُعرض على شاشة السائق. وسيتم تعديل سرعة السيارة على الطريق حسب حد السرعة الجديد هذا، إلى جانب حذف مستوى التفاوت من نظام محدد السرعة التلقائي.

قيود محدد السرعة التلقائي

يستخدم محدد السرعة التلقائي معلومات السرعة من نظام التعرف على إشارة المرور. إذا لم يتم التعرف على إحدى إشارات الطريق أو لم يُعرَض حد السرعة لأي سبب، فيكون محدد السرعة التلقائي مُعَيَّنًا على سرعة السيارة الحالية أو 30 كيلومتر/ساعة (أيهما أعلى).

في هذه الحالة، يجب أن يكون السائق مستعدًا لاستخدام المكابح أو خفض سرعة السيارة إلى سرعة مناسبة. وسيعاد تنشيط محدد السرعة التلقائي بمجرد أن يتعرف نظام التعرف على إشارات المرور على إحدى الإشارات على الطريق.

ملاحظة:  يصبح حد السرعة المعروض أقل من 30 كيلومتر/ساعة، ويتم عندئذ تعيين محدد السرعة على 30 كيلومتر/ساعة.

يكون نظام المساعدة على ركن السيارة نشطاً أثناء بدء/ إيقاف القيادة، ولكن سيتم إلغاء تنشيطه عند استخدام مكبح الركن، أو بالنسبة للسيارات الأوتوماتيكية، عند تحديد الوضع "P - التوقف".

*نظام المساعدة على ركن السيارة هو ميزة اختيارية وقد لا يتم تركيبه في سيارتك.

تحذير: تعتبر هذه الميزات فقط بمثابة أدوات مساعدة على ركن السيارة وهي لا تغني عن المراقبة المستمرة واليقظة. وتحمل السائق مسؤولية المناورة الآمنة والقيادة بأمان في كل الأوقات.

تحذير: امض بعض الوقت للتعرف على الإشارة الصوتية لنظام المساعدة على ركن السيارة والمسافة الفعلية التي يتم الكشف عنها قبل الاستنفاد الكاملة من هذا النظام.

تحذير: ربما لا يكتشف نظام المساعدة على ركن السيارة الأجسام الصغيرة أو المتحركة بما فيها الأطفال والحيوانات، أو الأعمدة المنخفضة أو الضيقة أو وصلات السحب، أو أحجار حافة الرصيف والأجسام القريبة من أي من جانبي السيارة.

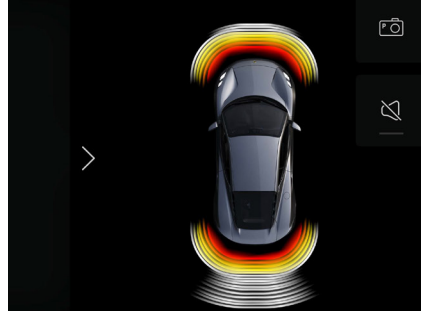

عندما يكون نشطاً، يتم عرض صورة للسيارة على شاشة العرض المركزية، وتشير حقول المستشعر إلى أي أجسام تم اكتشافها وقربها من السيارة.

ستصدر إشارة صوتية مرتدة، وتزداد في التردد إذا تم اكتشاف أي أجسام داخل مسار السيارة. يتغير لون حقل جهاز الاستشعار النشط الأقرب إلى صورة السيارة من الأبيض - الأصفر - الكهرماني ثم إلى الأحمر مع اقتراب الجسم.

تقل جميع الإشارات الصوتية الأخرى الصادرة من نظام المعلومات والترفيه لإعطاء الأولوية للتحذير الخاص بنظام المساعدة على ركن السيارة.

اضغط على الزر الموجود على الشاشة لتشغيل الصوت أو إيقاف تشغيله على النحو المطلوب. يتوقف تشغيل الإشارات الصوتية بمجرد توقف السيارة تمامًا ثابتين ما لم يكتشف نظام المساعدة على ركن السيارة الخلفي جسماً في إطار المنطقة الحمراء.

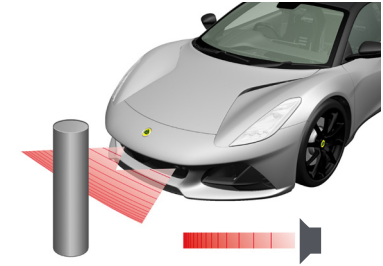
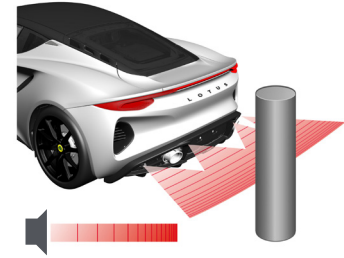

نظام المساعدة على ركن السيارة

يستخدم نظام المساعدة على ركن السيارة (PAS)* أجهزة استشعار بالموجات فوق الصوتية لتحديد ما إذا كانت هناك أجسام قريبة من مقدمة ومؤخرة السيارة أثناء الركن أو المناورة.

ينشط نظام المساعدة على ركن السيارة تلقائياً عند تحديد ترس الرجوع للخلف، ويعمل بأي سرعة أثناء الرجوع إلى الخلف وعند القيادة للأمام بسرعة منخفضة تصل إلى 12 كيلومتر/الساعة.

تحذير: لضمان الأداء الوظيفي الكامل، يجب الحفاظ على أجهزة استشعار نظام المساعدة على ركن السيارة نظيفة وخالية من الأجسام الغريبة بما في ذلك الثلج والجليد. 

تنبيه: لا تستطيع أجهزة استشعار نظام المساعدة على ركن السيارة الكشف عن الأجسام العالية. احرص على توخي الحرص البالغ عند إجراء المناورات بالسيارة حيث توجد أجسام ناتئة مثل أرصفة التحميل والأرفف والحوامل وما شابه التي قد تكون قريبة من السيارة. 

راجع الصفحة 20 للتعرف على مواقع أجهزة استشعار نظام المساعدة على ركن السيارة.

غسل أجهزة استشعار نظام المساعدة على ركن السيارة
راجع الصفحة 252.

الإعدادات المسبقة لنظام المساعدة على ركن السيارة
يمكن تنشيط/إلغاء تنشيط نظام المساعدة على ركن السيارة أو ضبط مستوى الصوت من شاشة العرض المركزية. راجع الصفحة 119 و122 للحصول على مزيد من المعلومات.

خيارات نظام المساعدة على ركن السيارة والكاميرا
تظهر الخيارات على جانب الشاشة عندما تكون كاميرا
المساعدة في ركن السيارة نشطة.

تشغيل/إيقاف نظام المساعدة على ركن
السيارة، راجع الصفحة 119. **P**

تشغيل/ إيقاف تشغيل إرشادات مسار كاميرا
المساعدة في ركن السيارة. **|||**

تشغيل/إيقاف تشغيل مجالات أجهزة استشعار
نظام المساعدة على ركن السيارة. **|||**

كتم/إلغاء كتم صوت الإشارة الصوتية لجهاز
استشعار نظام المساعدة على ركن السيارة. **|||**

النقاط العمياء

تتسم الكاميرا بمجال رؤية محدود. فإذا اختفى طفل أو
جسم ما من نطاق الكاميرا الخلفية المساعدة في ركن
السيارة بشكل مفاجئ، فيجب إعادة فحص المنطقة خلف
السيارة قبل الاستمرار في الرجوع للخلف لأنه ربما
يكون قد دخل النقطة العمياء للكاميرا.

تحذير: ربما لا تكتشف كاميرا المساعدة في
ركن السيارة الأجسام الصغيرة أو المتحركة بما
فيها الأطفال والحيوانات، أو الأعمدة المنخفضة
أو الضيقة أو وصلات السحب، أو الأجسام
القريبة من أي من جانبي السيارة. **!**

راجع الصفحة 20 للتعرف على موقع الكاميرا
الخلفية المساعدة في ركن السيارة.

تعمل الكاميرا المساعدة في ركن السيارة مع نظام
المساعدة على ركن السيارة ويمكن مشاهدتهما معًا في
نفس الوقت.

تحذير: تعتبر هذه الميزات فقط بمثابة أدوات
مساعدة على ركن السيارة وهي لا تغني عن
المراقبة المستمرة واليقظة. ويتحمل السائق
مسؤولية المناورة الأمنة والقيادة بأمان في كل
الأوقات. **!**



كاميرا المساعدة في ركن السيارة

تعرض كاميرا المساعدة في ركن السيارة التي يمكن
مشاهدتها في شاشة العرض المركزية منظرًا للمنطقة
خلف السيارة.



سيتم تنشيط كاميرا المساعدة في ركن السيارة تلقائيًا
بأي سرعة عند تحديد ترس الرجوع للخلف، أو يدويًا
باستخدام شاشة العرض المركزية.

يتم تراكب إرشادات المسار على صورة الكاميرا لتمثيل
مستوى الأرض خلف السيارة. تمثل الخطوط المسار
الخلفي للسيارة. وسيتم ضبط الخطوط بالنسبة لدوران
عجلة القيادة.

الأضواء المحيطة

يتم ضبط صورة الكاميرا تلقائيًا حسب ظروف الإضاءة المحيطة، ومع ذلك فإن الأضواء المحيطة التي تكون شديدة الإعتام أو السطوع ربما تقلل جودة الصورة المعروضة على شاشة العرض المركزية.

صيانة المالك

لضمان الأداء الوظيفي الكامل، يجب الحفاظ على عدسة كاميرا المساعدة في ركن السيارة نظيفة وخالية من الأجسام الغريبة بما في ذلك الأتربة والثلج والجليد.

غسل عدسات كاميرا المساعدة في ركن السيارة
راجع الصفحة 252.

رسائل الأعطال

تظهر الرسائل على شاشة العرض المركزية في حالة اكتشاف عطل في نظام كاميرا المساعدة في ركن السيارة.

الرسالة

كاميرا المساعدة في
ركن السيارة غير
متاحة مؤقتًا.

توافر الكاميرا

لن تصبح كاميرا المساعدة
في ركن السيارة متاحة مؤقتًا
إذا تم الكشف عن عطل يمنع
تشغيل الكاميرا لمدة زمنية
محدودة.

كاميرا المساعدة
في ركن السيارة لا
تستجيب.

الخدمة مطلوبة. ستصبح
كاميرا المساعدة في ركن
السيارة غير متاحة بشكل
دائم إلى أن يتم إصلاحها أو
استبدالها.

تنبيه الإجهاد

(إذا كان مُركبًا)

تنبيه الإجهاد هو وسيلة لتنبيه السائق إلى أنه قد بدأ في القيادة بشكل أقل اتساقًا، مثلما الحال إذا كان السائق مشتت الانتباه أو يغلبه النعاس أثناء القيادة.



يظهر رمز التحذير والرسالة "تنبيه للسائق، احصل على قسط من الراحة" في شاشة السائق إذا اكتشف تنبيه الإجهاد قيادة السيارة بشكل أقل اتساقًا.

تحذير: لا يهدف تنبيه الإجهاد لأن يكون وسيلة لزيادة مدة القيادة. خطط دومًا للحصول على استراحة بعد فترات منتظمة حتى تحافظ على انتباهك.

تحذير: لا تجاهل تحذير تنبيه الإجهاد لأنك ربما لا تدرك أنك مصاب بالإجهاد بشكل فعلي. أوقف السيارة في أقرب وقت آمن وممكن ثم احصل على قسط من الراحة.

تحذير: في بعض الحالات، ربما لا يؤثر الإجهاد على نمط قيادتك، لذا لن يتم عرض رسالة تحذير. وبالتالي فمن المهم الحصول على استراحة بعد فترات منتظمة، بصرف النظر عن تحديد تنبيه الإجهاد أو عرض رسالة تحذير.

تحذير: تم تطوير أنظمة مساعدة السائق لدعم السائق وهي لا تُعني عن انتباه السائق. يتحمل السائق في كل الأحوال مسؤولية التأكد من قيادة السيارة بأمان وبالسرعة الملائمة ومراعاة وجود المسافة الكافية بين السيارة والسيارات الأخرى، وفقًا لقواعد ولوائح المرور الحالية.

قيود تنبيه الإجهاد

قد يعرض تنبيه الإجهاد تحذيرات حتى وإن لم يصبح نمط القيادة متسقًا، مثلما الحال عند القيادة:

- في الرياح المعترضة القوية.

- على الأسطح الوعرة.

راجع أيضًا الصفحة 112 للاطلاع على معلومات حول قيود الكاميرا.

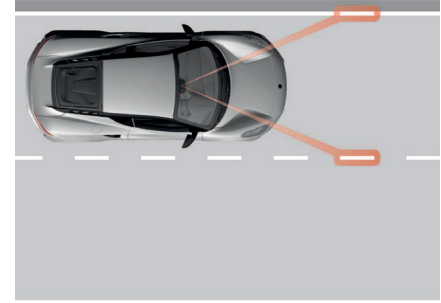

تراقب كاميرا مُركبة خلف الجزء العلوي من الزجاج الأمامي أي علامات موجودة للحرارات المرورية، وتقارن بين اتجاه الطريق وحركة عجلة القيادة.

ينشط تنبيه الإجهاد إذا كان محدودًا عندما تتجاوز سرعة السيارة 65 كيلومتر/ساعة، ويظل نشطًا إذا لم تنخفض سرعة السيارة لأقل من 60 كيلومتر/ساعة.

صورة شاشة عرض الطريق

عدم اكتشاف أي خطوط

عدم اكتشاف علامات
الخطوط أو النظام في وضع
الاستعداد.

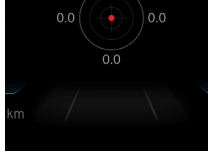

اكتشاف خطوط

تحذير الجانب الأيسر

السيارة تغادر حارتها
المرورية إلى الجانب
الأيسر.

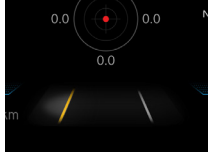

تحذير الجانب الأيمن

السيارة تغادر حارتها
المرورية إلى الجانب
الأيمن.

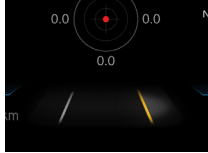

تحذير مغادرة الحارة المرورية

(إذا كان مُركبًا)

باستخدام الخطوط ذات الألوان المتغيرة على أي من
جانبي الطريق في قائمة دعم السائق بالجزء السفلي
الأوسط من شاشة السائق، يوفر تحذير مغادرة الحارة
المرورية دليلًا مرئيًا على أن السيارة ربما تغادر بطريق
الخطأ حارتها المرورية التالية على طريق سريع أو
طريق رئيسي مشابه.

ينشط تحذير مغادرة الحارة المرورية إن كان محددًا
أيضًا في نطاق سرعة السيارة الذي يبلغ 65
– 180 كيلومتر/ساعة على الطرق ذات علامات
الخطوط الجانبية الواضحة للعيان.

ينتقل تحذير مغادرة الحارة المرورية إلى وضع
الاستعداد ولا يكون متاحًا على الطرق الضيقة، أو على
الطرق الرئيسية حيث تكون علامات الخطوط الجانبية
باهتة أو مطموسة. ويصبح النظام متاحًا عندما يتسع
الطريق، وتتضح العلامات الجانبية.

لا تعرض شاشة السائق أي مؤشرات لتحذير مغادرة
الحارة المرورية في حالة عدم استخدام مؤشرات الاتجاه.

يتم تحديد/إلغاء تحديد تنبيه الإجهاد من إعدادات السيارة
→ قوائم دعم السائق في شاشة العرض المركزية، راجع
الصفحة 119.

ملاحظة: في حالة إلغاء تحديد هذا النظام، سيتحول
بشكل افتراضي إلى الحالة النشطة خلال دورة
القيادة التالية.

ملاحظة: لا يمكن لتحذير مغادرة الحارة المرورية الكشف عن الحواجز أو السكك الحديدية أو العوائق الأخرى المماثلة على جانب الطرق ذات الاتجاهين.

راجع أيضًا الصفحة 112 للاطلاع على معلومات حول قيود الكاميرا.

يتم تحديد/إلغاء تحديد تحذير مغادرة الحارة المرورية من إعدادات السيارة → قوائم دعم السائق في شاشة العرض المركزية، راجع الصفحة 119.

ويمكن كذلك تحديد/إلغاء تحديد تحذير مغادرة الحارة المرورية من قائمة اللوحة السريعة، راجع الصفحة 122.

ملاحظة: في حالة إلغاء تحديد هذا النظام، سيتحول بشكل افتراضي إلى الحالة النشطة خلال دورة القيادة التالية.

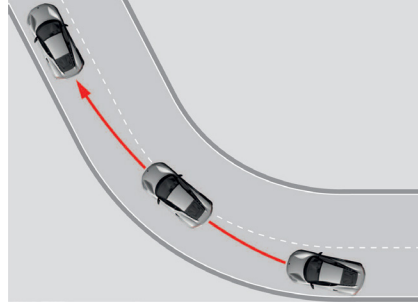

في بعض الحالات، ستعتبر السيارة علامات الحارة المرورية دون أن يُعرض أي تحذير، مثلما الحال عند استخدام مؤشرات الاتجاه أو اتباع الطرق المختصرة على منعطفات الطريق.

قيود تحذير مغادرة الحارة المرورية

في ظروف معينة، قد لا يوفر نظام تحذير مغادرة الحارة المرورية المساعدة للسائق، وفي هذه الحالة يوصى بإيقاف تشغيل هذه الوظيفة عند القيادة في هذه الظروف:

- أعمال الطرق.
- القيادة على الطرق في الشتاء.
- سطح الطريق السيئ.
- اتباع أحد أنماط القيادة الرياضية.
- سوء أحوال الطقس الذي يسبب عدم وضوح الرؤية.
- الطرق ذات العلامات الجانبية غير الواضحة أو المنعدمة.
- الحواف الحادة أو الخطوط الأخرى بخلاف العلامات الجانبية للحارات المرورية.

تحذير: تحذير مغادرة الحارة المرورية هو نظام تكميلي لمساعدة السائق، ويهدف لجعل القيادة أكثر أمناً، ولا يمكنه العمل في بعض حالات المرور والطقس وظروف الطريق.

تحذير: قبل استخدام هذا النظام، يوصى السائق بقراءة جميع المعلومات الخاصة بمغادرة الحارة المرورية في هذا الدليل ليكون على دراية بقيوده.

تحذير: تم تطوير أنظمة مساعدة السائق لدعم السائق وهي لا تُغني عن انتباه السائق. يتحمل السائق في كل الأحوال مسؤولية التأكد من قيادة السيارة بأمان وبالسرعة الملائمة ومراعاة وجود المسافة الكافية بين السيارة والسيارات الأخرى، وفقاً لقواعد ولوائح المرور الحالية.

DRIVER ASSISTANCE

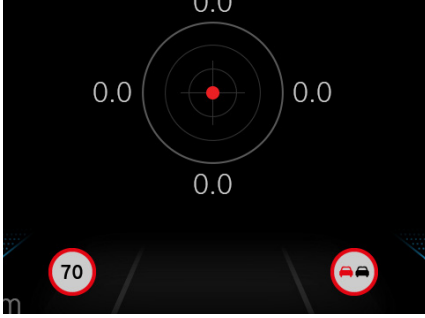

إذا تم تنشيط نظام التعرف على إشارات المرور، وبمجرد مرور السيارة على إشارة طريق يمكن التعرف عليها، فإنها تُعرض كرمز في الجزء السفلي الأوسط على شاشة السائق.

يمكن عرض إشارة مرور واحدة بحد أقصى لكل جانب.

تومض أي علامة خاصة بحد السرعة في شاشة السائق إذا تجاوزت سرعة السيارة حد السرعة المعروض على تلك الإشارة بأكثر من 5 كيلومتر/ساعة.

- 1 علامة حد السرعة
- 2 علامة تكميلية

تحذير: نظام التعرف على إشارات المرور هو نظام تكميلي لمساعدة السائق، ويهدف لجعل القيادة أكثر أمناً، ولا يمكنه العمل في بعض حالات المرور والطقس وظروف الطريق.

تحذير: قبل استخدام هذا النظام، يوصى السائق بقراءة جميع المعلومات الخاصة بالتحرف على إشارات المرور في هذا الدليل ليكون على دراية بقيوده.

تحذير: تم تطوير أنظمة مساعدة السائق لدعم السائق وهي لا تُغني عن انتباه السائق. يتحمل السائق في كل الأحوال مسؤولية التأكد من قيادة السيارة بأمان وبالسرعة الملائمة ومراعاة وجود المسافة الكافية بين السيارة والسيارات الأخرى، وفقاً لقواعد ولوائح المرور الحالية.

ملاحظة: يستخدم نظام التعرف على إشارات المرور معلومات من الكاميرا، وربما لا يتعرف النظام على الإشارات التي ربما تحجبها السيارات الأخرى أو الأشجار.

ملاحظة: يمكن أن يعمل نظام التحرف على إشارات المرور بين 0 و250 كيلومتر/ساعة.



نظام التعرف على إشارات المرور
(إذا كان مُركباً)

يستخدم نظام التعرف على إشارات المرور الكاميرا الأمامية ويُعرض على شاشة السائق، ويمكن استخدامه لإعلامك بحد السرعة وبعض اللوائح المرورية على الطريق الذي تقود السيارة عليه. ويمكن استخدام النظام كذلك كتنبيه إذا تجاوزت حد السرعة الذي يتعرف عليه النظام.

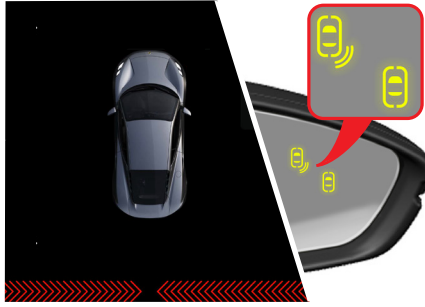

عند الكشف عن جسم ما يقترب من الجزء الخلفي من السيارة، يتم تنشيط التنبيهات التالية:

صورة المساعدة على ركن السيارة في شاشة العرض المركزية
يظهر الرسم >>>> عند اقتراب جسم من الجانب الأيسر.
يظهر الرسم >>>> عند اقتراب جسم من الجانب الأيمن.
يظهر الرسم >>>>>>>> عند اقتراب أجسام من كلا الجانبين.

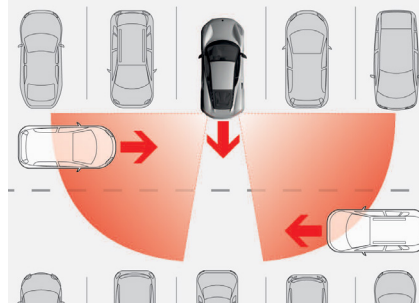

تنبيه المرور المتقاطع الخلفي (إذا كان مُركبًا)

يتم تنشيط تنبيه المرور المتقاطع الخلفي عند الرجوع إلى الخلف أو حركة السيارة للخلف، لتنبيهك لما إذا كانت هناك حركة مرور خلف السيارة.

يهدف تنبيه المرور المتقاطع الخلفي للكشف عن السيارات، ومع ذلك يمكنه الكشف عن الدراجات والأجسام الأخرى الأصغر حجمًا.

ملاحظة: تنبيه المرور المتقاطع الخلفي غير متاح للسيارات المنتجة لسوق دولة الإمارات العربية المتحدة.

يتم تحديد/إلغاء تحديد نظام التعرف على إشارات المرور من إعدادات السيارة → قوائم دعم السائق في شاشة العرض المركزية، راجع الصفحة 119.

ملاحظة: في حالة إلغاء تحديد هذا النظام، سيتحول بشكل افتراضي إلى الحالة النشطة خلال دورة القيادة التالية، وسيظل فقط مستوى الحساسية المُعين مسبقًا على حاله دون تغيير.

قيود نظام التعرف على إشارات المرور
قد يصعب على نظام التعرف على إشارات المرور قراءة الإشارات التي تكون:

- باهتة.
- موجودة في منعطف.
- مستديرة أو تالفة.
- موجودة في مكان عالٍ على الطريق.
- مطموسة كليًا/جزئيًا أو توجد في موضع سيء.
- مغطاة تمامًا أو جزئيًا بالصقيع و/أو الثلوج و/أو الأوساخ.

يستخدم نظام التعرف على إشارات المرور وحدة الكاميرا، ولها بعض القيود العامة، راجع الصفحة 112.

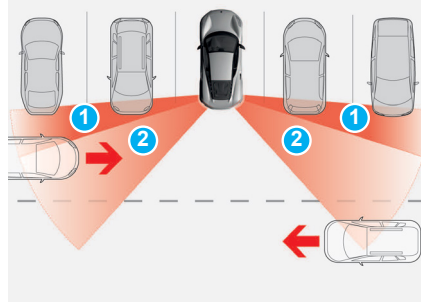

قيود تنبيه المرور المتقاطع الخلفي

إذا كانت السيارة موجودة في مساحة ركن السيارة إلى الأمام أكثر مما ينبغي، فستحجب السيارات الأخرى المتوقفة مجال رؤية أجهزة الاستشعار المعروض على هيئة المنطقة 1.

سيتم الكشف فقط عن السيارات التي تقترب في نطاق المنطقة 2.

هذا هو مثال واحد فقط على القيود، وقد لا يعمل تنبيه المرور المتقاطع الخلفي في كل الأحوال. وحتى مع افتراض عمل تنبيه المرور المتقاطع الخلفي، لا يزال يقع على عاتق السائق المسؤولية الكاملة للرجوع للخلف بأمان.

يستخدم تنبيه المرور المتقاطع الخلفي وحدات الرادار الخلفية التي لها بعض القيود العامة، راجع الصفحة 112.

التنبيه المسموع/تنبيه المرآة

السيارة تتحرك: صوت واحد مسموع ووميض الرمز  في مرآة باب السائق.

السيارة متوقفة: عدم إصدار أي صوت، ووميض الرمز  في مرآة باب السائق.

تحذير: قبل استخدام هذا النظام، يوصى السائق بقراءة جميع المعلومات الخاصة بالتعرف على إشارات المرور في هذا الدليل ليكون على دراية بقيوده.

تحذير: تنبيه المرور المتقاطع الخلفي هو نظام تكميلي لمساعدة السائق، وهو لا يُعني عن المراقبة المستمرة واليقظة. ويحمل السائق مسؤولية المناورة الآمنة والقيادة والرجوع للخلف بأمان في كل الأوقات.

ملاحظة: يتم تنشيط تنبيه المرور المتقاطع الخلفي تلقائيًا أو تعطيله مع نظام المساعدة على ركن السيارة الذي يتم أيضًا تنشيطه أو تعطيله. ويمكن فقط تعديل مستوى صوت تنبيه المرور المتقاطع الخلفي بشكل مستقل.

لتغيير تنبيه مستوى الصوت المسموع، راجع إعدادات السيارة → قوائم دعم السائق في شاشة العرض المركزية، راجع الصفحة 119

تحذير: قبل استخدام هذا النظام، يوصى السائق بقراءة جميع المعلومات الخاصة بنظام كشف النقاط العمياء في هذا الدليل ليكون على دراية بقيوده.

تحذير: تم تطوير أنظمة مساعدة السائق لدعم السائق وهي لا تُعفي عن انتباه السائق. يتحمل السائق في كل الأحوال مسؤولية التأكد من قيادة السيارة بأمان وبالسرعة الملائمة ومراعاة وجود المسافة الكافية بين السيارة والسيارات الأخرى، وفقاً لقواعد ولوائح المرور الحالية.

تحذير: هذه هي إحدى الوظائف التكميلية لمساعدة السائق، وتهدف لجعل القيادة أكثر أمناً، ولا يمكنها العمل في بعض حالات المرور والطقس وظروف الطريق.

تحذير: لن يعمل نظام كشف النقاط العمياء أثناء القيادة حول المنعطفات الحادة في الطريق.

- يصبح نظام كشف النقاط العمياء نشطاً عندما تتجاوز سرعة السيارة 10 كيلومتر/ساعة.
- لا يعمل نظام كشف النقاط العمياء إذا كانت سرعة السيارات المارة أسرع بمقدار 15 كيلومتر/ساعة من سيارة السائق.
- ربما لا يكتشف نظام كشف النقاط العمياء الدرجات النارية والأجسام الأصغر حجماً.

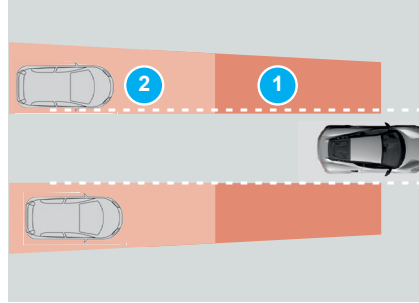

المنطقة موق/حالة السيارة

- 1 كشف النقاط العمياء.
- 2 إنذار إغلاق السيارة.

عندما يكتشف نظام كشف النقاط العمياء سيارة في المنطقة 1، يضيء رمز المؤشر  في مرآة الباب المقابل بشكل مستمر.

عندما يكتشف نظام تحذير السيارة القريبة سيارة أخرى في المنطقة 2 تقترب بسرعة، يضيء رمز المؤشر  في مرآة الباب المقابل بشكل مستمر.

إذا استخدمت حينئذ مؤشرات الاتجاه على الجانب الذي صدر التحذير بشأنه، فسيومض رمز المؤشر ، ويصدر تحذير مسموع.

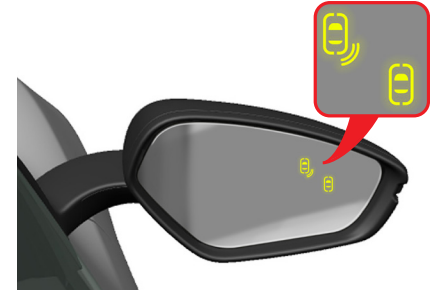

كشف النقاط العمياء

(إذا كان مُركباً)

يهدف كشف النقاط العمياء لتحذير السيارات الأخرى التي تقترب من الخلف في النقطة العمياء للسيارة. ويأتي نظام تحذير السيارة القريبة مرفقاً بوظيفة كشف النقاط العمياء، وهو يهدف لتنبيه السائق في حالة اقتراب سيارة أخرى سريعاً من الخلف في حارة مرورية مجاورة وربما ينطوي ذلك على خطر حدوث الاصطدام إذا قرر السائق تغيير الحارة المرورية.

ملاحظة: نظام كشف النقاط العمياء غير متاح للسيارات المنتجة لسوق دولة الإمارات العربية المتحدة.

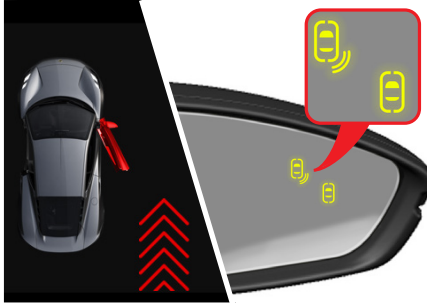

تحذير فتح الباب (إذا كان مُركبًا)

أثناء توقف السيارة، يُنبه هذا النظام شاغل السيارة لأي حركة مرور (موازية لاتجاه المرور) تقترب من الخلف من الجانب الذي يجلس فيه داخل السيارة عند فتح الباب الخاص به.

ملاحظة: تحذير فتح الباب غير متاح للسيارات المنتجة لسوق دولة الإمارات العربية المتحدة.

عندما يكتشف نظام التحذير سيارة قد تصطدم بالباب المفتوح، فسيتم تنبيه السائق من خلال:

- تحذير مرئي في الجزء السفلي الأوسط على شاشة السائق.
- تحذير مسموع.
- رمز مؤشر  يومض بلون أصفر في مرآة باب السائق أو الراكب الذي ينطبق.

ملاحظة: في حالة إلغاء تحديد هذا النظام، سيتحول بشكل افتراضي إلى الحالة النشطة خلال دورة القيادة التالية، وسيظل فقط مستوى الحساسية المُعين مسبقًا على حاله دون تغيير.

تعيين مستوى صوت الإنذار
يمكن إيقاف تشغيل مستوى صوت التحذير الخاص بنظام تحذير تغيير الحارة المرورية وضبط مستوى صوت التحذير على مستويات مختلفة.

يستخدم نظام كشف النقاط العمياء وحدات الرادار الخفية التي لها بعض القيود العامة، راجع الصفحة 112.

يتم تحديد/إلغاء تحديد نظام كشف النقاط العمياء من إعدادات السيارة → قوائم دعم السائق في شاشة العرض المركزية، راجع الصفحة 119.

ويمكن كذلك تحديد/إلغاء تحديد نظام كشف النقاط العمياء من قائمة اللوحة السريعة، راجع الصفحة 122.

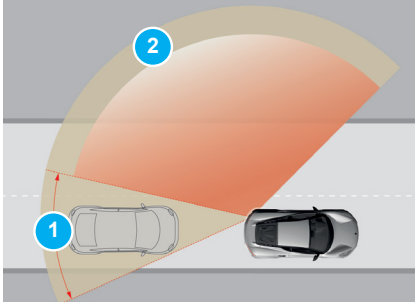

قيود تحذير فتح الباب

المنطقة/موقع حالة السيارة

1 النقط العمياء للرادار.

2 مجال رؤية الرادار القابل للكشف.

إذا كان هناك جسم يحجب مجال رؤية الرادار (المعروض على هيئة المنطقة 1)، فلن يتم الكشف عن الأجسام المتحركة التي يحجب هذا الجسم الكشف عنها. وسيم فقط الكشف عن الأجسام التي تقترب من الخلف (المعروضة على هيئة المنطقة 2).

تحذير: قبل استخدام هذا النظام، يوصى السائق بقراءة جميع المعلومات الخاصة بنظام تحذير فتح الباب في هذا الدليل ليكون على دراية بقيوده.

ملاحظة: يكون نظام تحذير فتح الباب قيد التمكين بشكل ثابت ولا يمكن تعطيله.

تحذير: لا يُغني تحذير فتح الباب عن ضرورة تأكد شاغلي السيارة من الظروف المحيطة، وضرورة تفقد حركة المرور المحيطة للتأكد من إمكانية فتح الأبواب بأمان. وتقع على عاتق شاغلي السيارة المسؤولية الكاملة لفتح الأبواب في ظروف آمنة.

تحذير: يُنبهك تحذير فتح الباب فقط من حركة المرور التي تقترب من خلف السيارة، ولن ينبهك لأي حركة مرور تقترب من مقدمة السيارة.

تحذير: هذه هي إحدى الوظائف التكميلية لمساعدة السائق، وتهدف لجعل القيادة أكثر أمناً، ولا يمكنها العمل في بعض حالات المرور والطقس وظروف الطريق.

تحذير: لن يعمل تحذير فتح الباب إذا كانت السيارة تتحرك.

تلف الزجاج الأمامي أو المصد

قد يؤدي تلف الزجاج الأمامي أو المصد الأمامي إلى التأثير على أداء بعض وظائف مساعدة السائق، والاستجابة للوظائف بشكل غير صحيح أو تعطيلها.

إذا ظهر خدش أو تصدع أو أثر لارتطام الحجرة على الزجاج الأمامي أمام أي نافذة لوحدة الكاميرا، بحيث يغطي مساحة تبلغ ما يقرب من 3.0×0.5 ملم أو أكثر، فيجب استبدال الزجاج الأمامي.

لا يوصى بإصلاح الشقوق أو الخدوش أو آثار ارتطام الحجرة في منطقة وحدة الكاميرا، وإنما يجب استبدال الزجاج الأمامي بالكامل.

يجب فقط تركيب الزجاج الأمامي البديل أو مساحة الزجاج الأمامي المعتمدة من شركة لوتس.

بعد استبدال الزجاج الأمامي، يجب إعادة معايرة وحدة الكاميرا لضمان الأداء الوظيفي لجميع خيارات مساعدة السائق التي تعتمد على الكاميرا. وإذا لزم الأمر، اتصل بوكيل شركة لوتس للسيارات للحصول على المزيد من المساعدة.

يجب أن يتولى وكيل شركة لوتس تقييم تلف المصد الأمامي لتحديد ما إذا كان أداء الرادار قد تأثر.

التعديلات

ربما تتداخل الأغراض الموضوعة بداخل الزجاج الأمامي أو خارجه أمام وحدة الكاميرا أو حولها أو على المصد الأمامي حول وحدات الرادار* مع عمل وظيفتي الكاميرا والرادار. وقد ينتج عن هذا التأثير على أداء بعض وظائف مساعدة السائق، والاستجابة للوظائف بشكل غير صحيح أو تعطيلها.

*لا ينطبق هذا فقط على التعديلات الدائمة، بل أيضاً على وضع غلاف الفينيل أو وضع الملصقات أو إجراء التعديلات على طلاء منطقة الرادار على المصد الأمامي.

درجة الحرارة المرتفعة

لحماية المكونات الإلكترونية داخل وحدتي الكاميرا والرادار من التأثير بدرجات الحرارة المحيطة المرتفعة، ربما لا يبدأ عمل هاتين الوحدتين إلا بعد مرور 15 دقيقة تقريباً من بدء تشغيل المحرك بحيث تكون درجة الحرارة قد انخفضت على النحو الكافي.

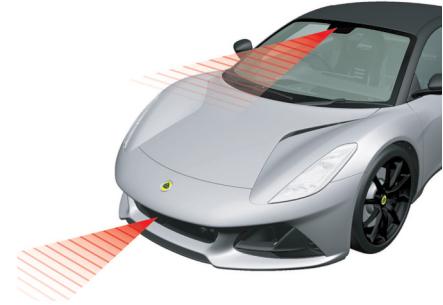

معلومات الكاميرا والرادار

(إذا كانا مُركبين)

تستخدم العديد من أنظمة مساعدة السائق وحدة كاميرا مثبتة خلف الجزء العلوي من الزجاج الأمامي، إلى جانب وحدة رادار مثبتة خلف الجزء الأوسط من المصد الأمامي.

القيود

تسرد المعلومات التالية بعض الحالات الناتجة عن مؤثرات خارجية قد تؤدي إلى وجود قيود في استخدام الكاميرا والرادار.

التنظيف والصيانة

يجب المحافظة على منطقة الرادار خالية من الأوساخ والتلوج والجليد، ويجب غسلها بشكل منتظم، راجع أيضًا الصفحة 252.

قيود الكاميرا والرادار

تسرد المعلومات التالية بعض حالات القيادة والطقس التي قد تؤدي إلى وجود قيود في استخدام الرادار والكاميرا.

رادار المصد الأمامي

(إذا كان مُركبًا)

سرعة السيارة

تنخفض قدرة وحدة الرادار على الكشف عن السيارة الأمامية بدرجة كبيرة إذا كانت سرعة تلك السيارة مختلفة تمامًا عن سرعة سيارتك.

التداخل مع مصادر الرادار الأخرى أو انعكاسات الرادار القوية.

مجال الرؤية

يكون مجال الرؤية الخاص بوحدة الرادار محدودًا وفي حالات معينة ربما لا تكتشف السيارات الأخرى أو تكتشفها في وقت متأخر عما هو متوقع.

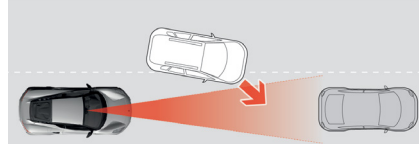

قد تتأخر وحدة الرادار في الكشف عن السيارات على مسافة قريبة، مثل السيارة التي تسير بين سيارتك والسيارة التي أمامها.

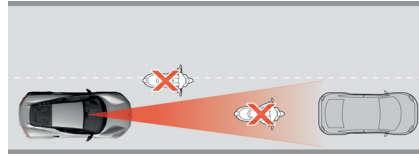

ربما لا يتم اكتشاف السيارات الصغيرة، مثل الدراجات النارية، أو السيارات التي لا تسير في وسط الطريق.

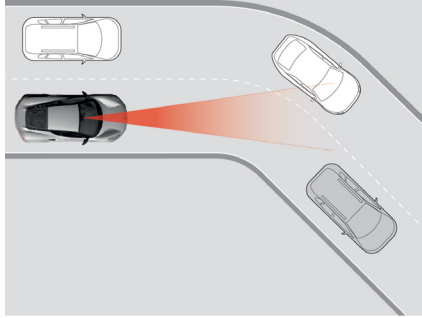

وحول المنعطفات، قد تكتشف وحدة الرادار سيارة مختلفة عن تلك المقصودة أو تختفي السيارة المكتشفة من مجال الرؤية.

الكاميرا

(إذا كانت مُركبة)

ضعف الرؤية

قد تضعف رؤية الكاميرا بسبب تساقط التلوج أو الأمطار الغزيرة، أو الضباب الكثيف أو العواصف الترابية والتلججية القوية. وقد ينتج عن هذه الظروف التأثير على أداء بعض وظائف مساعدة السائق المعتمدة على الكاميرا، والاستجابة للوظائف بشكل غير صحيح أو تعطيلها.

تؤثر أيضاً الإضاءة القادمة، والانعكاسات في الطرق ذات الاتجاهين، أو وجود الجليد أو الثلوج على سطح الطريق، أو اتساخ أسطح الطرق أو عدم وضوح علامات الحارات المرورية بشدة على وظيفة الكاميرا عند استخدامها لعرض الطريق أو التعرف على معلومات إشارات المرور.

شاشة العرض المركزية

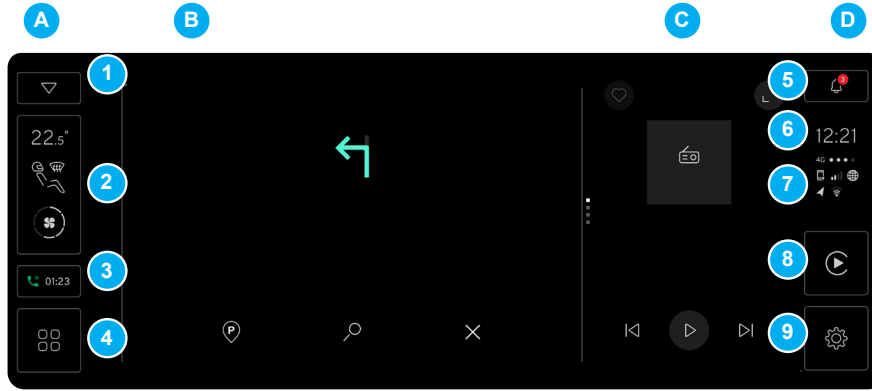

نظرة عامة على شاشة العرض المركزية
يمكن الوصول إلى نظام المعلومات والترفيه وبعض عناصر التحكم/ عناصر واجهة المستخدم/ خيارات التطبيق والقوائم بالإضافة إلى الإعدادات الشخصية من شاشة العرض المركزية. ستغير بعض الأزرار الموجودة على الشاشة المظهر والوظيفة وفقًا لشاشة التطبيق أو القائمة المعروضة حاليًا.

تحذير: لا تشتت انتباهك بسبب شاشة العرض المركزية أثناء القيادة. قد تتسبب في وقوع حادث. يوصى بإيقاف السيارة قبل استخدام بعض التطبيقات المتاحة، مثل استخدام لوحة المفاتيح وإدخال العنوان ومعلومات الاتصال وما إلى ذلك.

ملاحظة: ستتعمل بعض الوظائف بمجرد تحرك السيارة.

C عرض عنصر الواجهة الأيمن

B عرض عنصر الواجهة الأيسر

D الشريط الجانبي

A شريط التنقل

- 5 مركز الإشعارات.
- 6 الساعة.
- 7 حالة الجهاز* عرض الملاحظة
- 8 عرض الجهاز.
- 9 الإعدادات العامة/ خيارات التطبيق.

- 1 اللوحة السريعة.
- 2 نظام التحكم في درجة الحرارة.
- 3 مدة المكالمات الهاتفية.
- 4 مشغل التطبيقات/ الصفحة الرئيسية.

* يُرجى الرجوع إلى دليل نظام المعلومات والترفيه المنفصل.

تشغيل الشاشة

يتم تنشيط خيارات العرض والقائمة بالإصبع وستستجيب بناءً على حركة الإصبع المستخدمة.

قد يؤدي النقر فوق أحد الخيارات على أي من الجانبين أو شريط التنقل إلى توجيهك مباشرة إلى هذا الخيار، أو بدلاً من ذلك، إظهار أي صفحات قائمة قابلة للتطبيق.

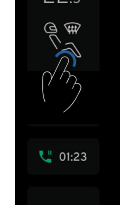

الإجراء

النتيجة

المس مرة واحدة.		تمييز كائن/ تأكيد التحديد/ تنشيط وظيفة.
المس مرتين بسرعة.		تكبير وتصغير الكائن.
الضغط باستمرار.		الحصول على الكائن/ نقل التطبيقات/ نقاط الخريطة على الخريطة.
التحريك - اسحب من جزء من الشاشة إلى جزء آخر من الشاشة.		التمرير على الخريطة أو نقل عنصر.
التمرير السريع - حرك إصبعًا من نقطة إلى أخرى بسرعة، ثم أزله.		التمرير بسرعة أو إزالة الصفحة.
السحب والإفلات.		نقل عنصر.
التصغير - حرك الأصابع معًا، ثم أزلها.		التصغير.
انتشار - افرد الأصابع، ثم انزعها.		التكبير.

اضغط على زر الرجوع < داخل شاشة خيار القائمة الفرعية للعودة إلى شاشة القائمة السابقة.



يصبح زر الصفحة الرئيسية  متاحًا على شريط التنقل عندما يكون أحد التطبيقات أو مشغل التطبيقات مفتوحًا. اضغط عليه للعودة إلى شاشة العرض الرئيسية..

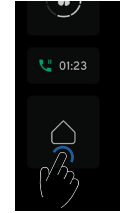



التشبيط / إلغاء التشبيط التلقائي

يتم تشبيط/إلغاء تشبيط العرض تلقائيًا عند فتح/إغلاق باب السائق. وقد يتوقف تشغيل العرض تلقائيًا أيضًا لمنع استنفاد البطارية.

إلغاء التشبيط اليدوي

يمكن إيقاف تشغيل منطقة عرض عناصر واجهة المستخدم إذا اقتضت الضرورة بالضغط مع الاستمرار على زر مستوى الصوت في الكونسول المركزي لمدة 5 ثوانٍ، ومن يضيء فقط عدد محدود من الخيارات على الشريط الجانبي وشريط التنقل. ويؤدي الضغط لفترة قصيرة مرة أخرى على زر مستوى الصوت لتشغيل عرض عناصر واجهة المستخدم.

الإضاءة

ينخفض مستوى إضاءة الشاشة تلقائيًا عندما يكتشف جهاز استشعار الضوء في لوحة المعلومات انخفاض مستوى السطوع المحيط لدرجة معينة. يمكن في هذه الحالة تعديل مستوى الإضاءة يدويًا باستخدام عجلة التحكم في الإضاءة، راجع الصفحة 140.

عرض الجهاز

يظهر رمز العرض عند توصيل جهاز محمول بنظام المعلومات والترفيه مع توفر تطبيقات Apple CarPlay أو Android Auto.

لن يظهر أي رمز عرض في حالة عدم توفر هذه الميزة في الجهاز المتصل أو عدم إقران الجهاز لوظيفة العرض.

فتح شاشة عرض الجهاز

اضغط على الزر  أو  المعروف على الشريط الجانبي لعرض تطبيقات الأجهزة المحمولة المتاحة إن كان ذلك ممكنًا.

للحصول على مزيد من المعلومات، ارجع إلى ملحق نظام المعلومات والترفيه المستقل إلى جانب أي تعليمات متاحة لجهازك.



الرسائل

مرر لعرض الرسائل.

للرسائل الهاتفية، انقر فوق الرمز لمعاودة الاتصال.

امسح جميع الرسائل من خلال النقر على الزر الموجود أعلى الشاشة.

امسح الرسائل الفردية عن طريق تحريك الرسالة إلى يسار الشاشة للكشف عن الزر والنقر عليه، أو تمرير الرسالة إلى نهاية الشاشة.

إغلاق مركز الإشعارات

اسحب لأعلى في أي مكان خارج قائمة الرسائل.

اضغط على الرمز الموجود في أسفل الشاشة.

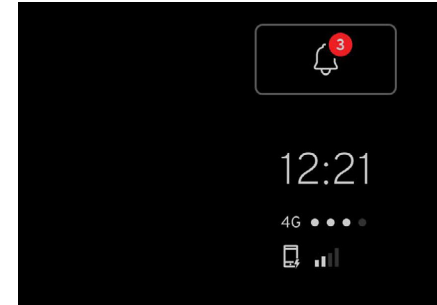

مركز الإشعارات

يمكن عرض الرسائل المنبثقة للمكالمات الفائتة أو إشعارات النظام التي تم عرضها وتجاهلها مسبقاً في شاشة السائق وشاشة العرض المركزية مرة أخرى في مركز الإشعارات.

فتح مركز الإشعارات

اضغط على الزر



الإعدادات العامة وخيارات التطبيق يمكن ضبط تشغيل وظائف معينة في السيارة أو تعديلها.

فتح الإعدادات العامة وخيارات التطبيق

اضغط على الزر  من الشاشة الرئيسية، لتنشيط الشريط الجانبي للإعدادات.

الإعداد	خيارات القائمة
السيارة:	الإعدادات العامة، المناخ، المصابيح الخارجية، دعم السائق، إعدادات الأمان والمرآيا.
الاتصال:	اتصال الجهاز و Bluetooth و Wi-Fi واسم السيارة، راجع ملحق نظام المعلومات والترفيه المنفصل للحصول على مزيد من المعلومات.
النظام:	لغات شاشات العرض ولوحة المفاتيح، قيم الوحدة، تنسيقات الساعة/ التاريخ، خيارات الأوامر الصوتية.
الصوت:	ضبط مستوى الصوت، وتحسين الصوت، وإعدادات المعادل، وتعويض سرعة السيارة، وإعدادات نغمة الرنين، راجع قسم نظام المعلومات والترفيه المنفصل للحصول على مزيد من المعلومات.

الإعداد	القائمة	الخيارات
عام <	مكابح الانتظار الكهربائية:	التنشيط / إلغاء التنشيط التلقائي.
	معلومات السيارة:	مؤشر تنشيط RMS ومعلومات رقم تعريف السيارة.
	إعادة تعيين خيارات السيارة:	إعادة ضبط إعدادات السيارة على إعدادات المصنع الافتراضية.
درجات الحرارة <	مؤقت إعادة التدوير:	الإلغاء التلقائي بعد 30 دقيقة.
	الوضع التلقائي لشدة المروحة:	خيارات مستوى الشدة المنخفضة والمتوسطة والعالية.
	إزالة الصقيع الخلفي التلقائي:	يتم تنشيط تدفئة الشاشة الخلفية تلقائيًا في درجات حرارة أقل من 7 درجات مئوية.
	التشغيل التلقائي لتدفئة المقعد:	تحديد المقاعد.
	مؤقت التشغيل التلقائي لتدفئة المقعد:	تعيين مدة التدفئة التلقائية للمقاعد.
إعدادات المرأة <	مستوى التعقيم التلقائي:	الاختيار بين "فاتح" و"عادي" و"داكن".
	إمالة المرأة الخارجية:	إمالة زجاج امرأة الباب عند اختيار ترس الرجوع للخلف.
	تعليقات الفتح المرئية:	تنشيط/إلغاء تنشيط ملاحظات مصباح مؤشر الاتجاه.
	طي المرايا عند القفل:	تنشيط/إلغاء تنشيط المرايا القابلة للطي.
دعم السائق <	تجنب الاصطدام*:	تنشيط/تعطيل نظامي المساعدة على ركن السيارة وتنبيه المرور المتقاطع الخلفي والتحكم في مستويات صوت التحذير.
	تحذير الحارة المرورية*:	تنشيط/تعطيل نظامي تحذير مغادرة الحارة المرورية وكشف النقط العمياء والتحكم في مستويات صوت التحذير.
	نظام التعرف على إشارات المرور*:	تنشيط التعرف على إشارات المرور.
	تنبيه التعرف على إشارات المرور*:	تنشيط تنبيهات التعرف على إشارات المرور.
	دعم سرعة السيارة*:	الاختيار من بين محدد السرعة القابل للضبط أو التلقائي ونظام تثبيت السرعة أو نظام التحكم في مثبت السرعة التكيفي.
	إشعار الإجهاد المنخفض*:	تنشيط تنبيه الإجهاد المنخفض.

* إن كان متاحًا (نظام تنبيه المرور المتقاطع الخلفي غير متاح في أسواق دولة الإمارات العربية المتحدة).

الإعداد	القائمة	الخيارات
الأمان <	تعليقات القفل/الفتح المرئية:	تنشيط/ إلغاء تنشيط مؤشرات الانعطاف عند قفل السيارة أو إلغاء قفلها.
	قفل الأبواب تلقائيًا في أثناء القيادة:	تنشيط/إلغاء تنشيط وظيفة القفل التلقائي للأبواب.
	تقليل مستوى التنبيه:	إلغاء تنشيط مستشعر الإمالة وأجهزة الاستشعار الداخلية.
المصابيح الخارجية <	تسلسل الوميض الثلاثي:	تومض مؤشرات الاتجاه 3 مرات.
	أضواء الترحيب:	رؤية إضاءة الأقتراب.
	مصباح السلامة عند مغادرة السيارة:	تعيين فترة المؤقت.
	الضوء العالي التلقائي*:	خيارات مدة التنشيط البطيء أو المتوسط أو السريع.

* إن وُجد

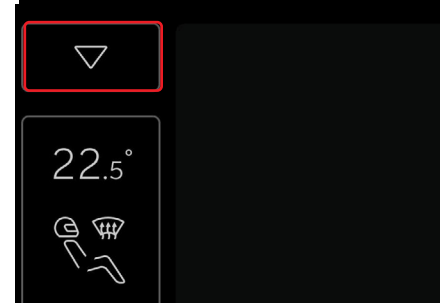
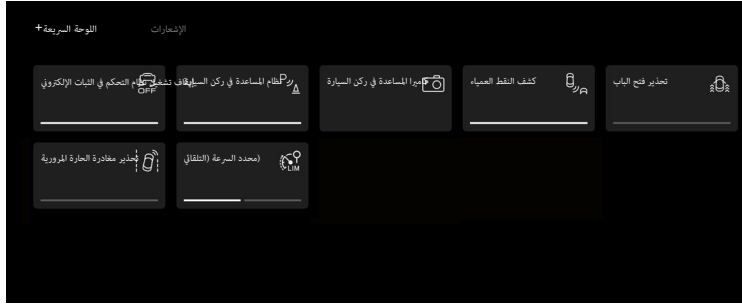

اللوحة السريعة

توفر اللوحة السريعة اختصارات لبعض الإعدادات المسبقة والإعدادات الخاصة بخيارات السيارة.

فتح اللوحة السريعة

يمكنك الوصول إلى اللوحة السريعة من الشاشة الرئيسية عن طريق:

النقر على الزر السريع ▾ أعلى شريط التنقل.

يتوفر خيار الإشعارات أيضًا من اللوحة السريعة.

خيارات اللوحة السريعة

إيقاف تشغيل التحكم في الثبات الإلكتروني (ESC OFF). نظام المساعدة على ركن السيارة.



ملاحظة: قد تكون هناك خيارات أخرى متاحة حسب مواصفات السيارة أو السوق.

تحديد الخيارات

اضغط على الزر المطلوب. تظهر رسالة تصف خيار التطبيق المحدد أو الإجراءات الأخرى المطلوبة.

إذا كانت المستويات مسبقًا التعيين متاحة، فاضغط على الزر لتحديد المستوى المطلوب.

اضغط على الزر لإلغاء تحديد الخيار.

إغلاق اللوحة السريعة

اسحب للأعلى في أي مكان على الشاشة.

اضغط على رمز المقبض أسفل الشاشة، وسيظهر رسم متحرك يوضح أن الشاشة تتطلب السحب للأعلى لإغلاقها.

انتقل إلى مركز الإشعارات باللمس من اليمين إلى اليسار في أي مكان على الشاشة.

اضغط على "الإشعار" لفتح شاشة الإشعار.

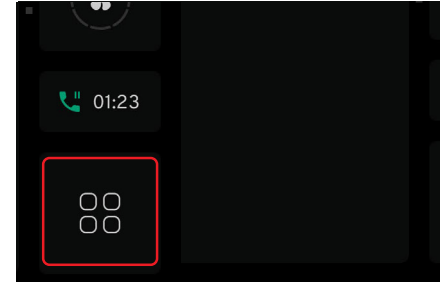
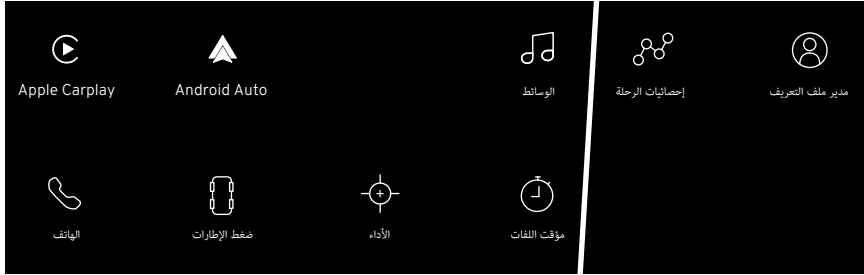

- الخيارات**
- *Apple Carplay -
 - *Android Auto -
 - الوسائط
 - الهاتف
 - ضغط الإطارات
 - الأداء
 - مؤقت اللغات
 - إحصائيات الرحلة
 - مدير ملف التعريف
 - *بجهاز مناسب متصل.
- تحديد التطبيقات**
- مرر عبر الشاشة لعرض جميع التطبيقات المتاحة.
 - اضغط على الزر المطلوب.
 - انقر مع الاستمرار فوق أحد التطبيقات لتحريكه على الشاشة لإعادة تنظيم موضع التطبيق حسب الرغبة.

مشغل التطبيقات

يمكن الوصول إلى بعض خيارات القائمة والإعدادات التي يتم عرضها من شاشة السائق والتحكم فيها بواسطة لوحة المفاتيح اليمنى في عجلة القيادة ويمكن الوصول إليها أيضًا باستخدام زر مشغل التطبيقات.

من شاشة العرض الرئيسية، يتم استبدال زر الصفحة الرئيسية بزر مشغل التطبيقات.

فتح مشغل التطبيقات

اضغط على زر التطبيق في الجزء السفلي من شريط التنقل.

شاشة العرض المركزية

إعدادات النظام

يمكن ضبط تشغيل بعض إعدادات السيارة من هذه الشاشة.

فتح خيارات النظام

من الشاشة الرئيسية، انقر فوق الزر  لتنشيط تطبيق الإعدادات.

من الشريط الجانبي للإعدادات، انقر فوق الزر  لعرض خيارات إعداد النظام.



خيارات إعداد النظام

الاختيار من بين 12 لغة لوظائف لوحة المفاتيح.	لوحة المفاتيح اللغة	الاختيار من بين 12 لغة لشاشات العرض المركزية والخاصة بالسائق.	اللغة
تغيير تنسيقات التاريخ والوقت وضبط التاريخ والوقت يدويًا.	الساعة	تحديد وحدات بديلة لاستهلاك الوقود ودرجة الحرارة المحيطة وسرعة السيارة والرحلة ومسافة عدّاد المسافات.	الوحدات
تحديد إعدادات نظام معينة للعودة إلى إعدادات المصنع الافتراضية.	إعادة تعيين النظام الإعدادات		

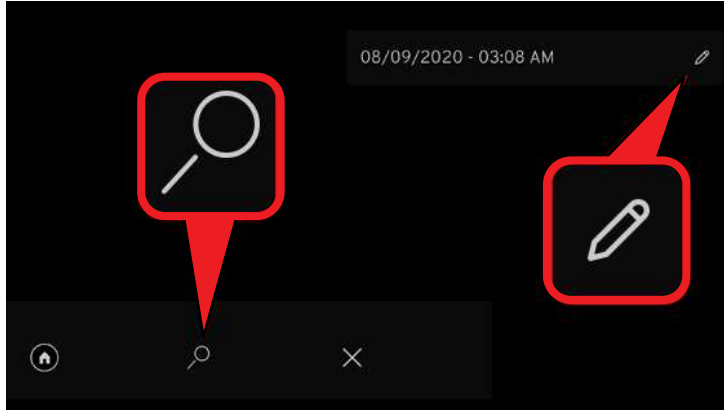

لوحة المفاتيح

تُستخدم لوحة المفاتيح لكتابة النصوص، وإدخال كلمات المرور أو أي معلومات أخرى محفوظة في نظام المعلومات والترفيه والسيارة.

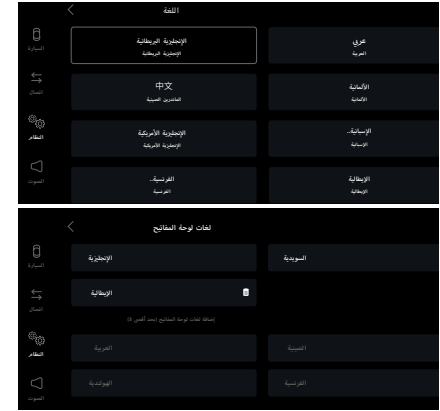

لا يمكن تنشيط لوحة المفاتيح إلا عند عرض أيقونات البحث أو التحرير.



إعدادات اللغة

يمكنك تغيير اللغة في شاشة السائق وشاشة العرض المركزية ولوحة المفاتيح.

اضغط على خيار اللغات من شاشة إعدادات النظام . خيار اللغة المحدد في الوقت الحالي معروض في أعلى يسار الشاشة.

لتغيير اللغة، مرر عبر الشاشة إذا لزم الأمر  ذلك واضغط على خيار اللغة المطلوب. 

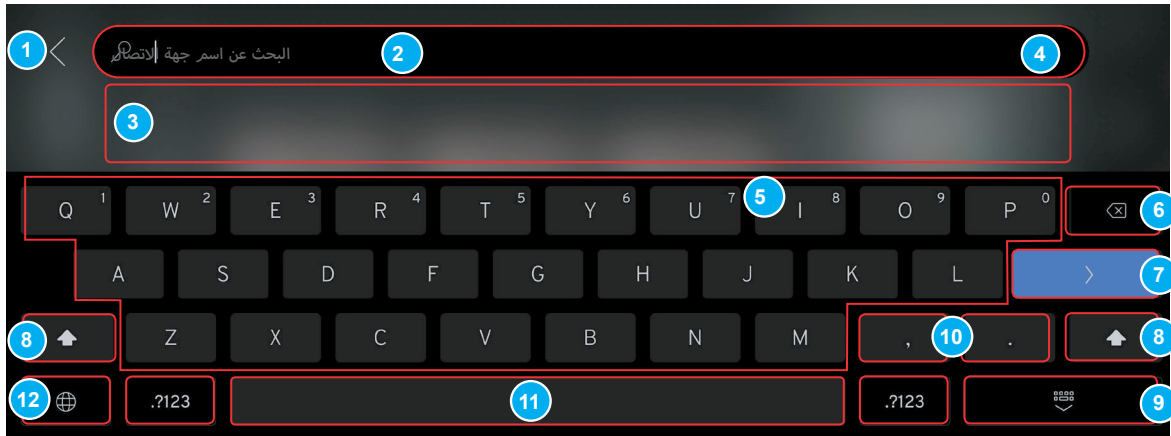

وظائف لوحة المفاتيح

- | | |
|----|--|
| 1 | إلغاء - العودة إلى الشاشة السابقة. |
| 2 | حقل الإدخال حيث يتم عرض الأحرف التي تم إدخالها. |
| 3 | عرض نتائج البحث، (انقر على نتيجة لتحديدها). |
| 4 | حذف جميع المدخلات في الوقت نفسه. |
| 5 | أحرف لوحة المفاتيح. |
| 6 | مسافة للخلف، اضغط مع الاستمرار لمحو عدة أحرف. |
| 7 | الرجوع. |
| 8 | Shift/cap lock (انقر نقرًا مزدوجًا لقفل الأحرف الكبيرة). |
| 9 | إخفاء لوحة المفاتيح. |
| 10 | اضغط مع الاستمرار للرموز الخاصة مثل @ أو .com. |
| 11 | شريط المسافة. |
| 12 | محدد اللغة. |

هذه نظرة عامة على لوحة المفاتيح. قد تتغير المفاتيح المعروضة ومظهرها حسب اللغة المحددة أو طريقة استخدام لوحة المفاتيح.

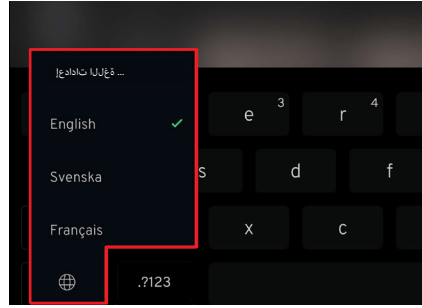

لغات لوحة المفاتيح

اضغط باستمرار على الزر  لتنشيط الشاشة المنبثقة الخاصة باللغة. يمكنك الاختيار من بين 3 لغات متاحة أو يمكنك الضغط على "إعدادات اللغة" لتوجيهك إلى خيار اللغة في إعدادات النظام.

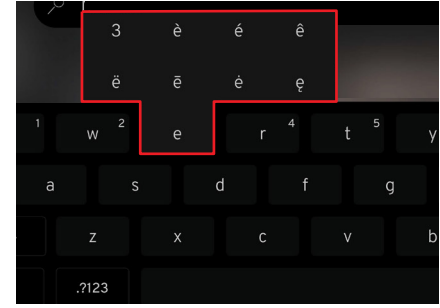

الشاشات المنبثقة الرئيسية

اضغط باستمرار على مفاتيح معينة لعرض شاشات منبثقة تعرض الوظائف الإضافية أو أحرف لوحة المفاتيح التي يمكن تحديدها. اضغط في أي مكان خارج الشاشات المنبثقة الرئيسية لإغلاقها.

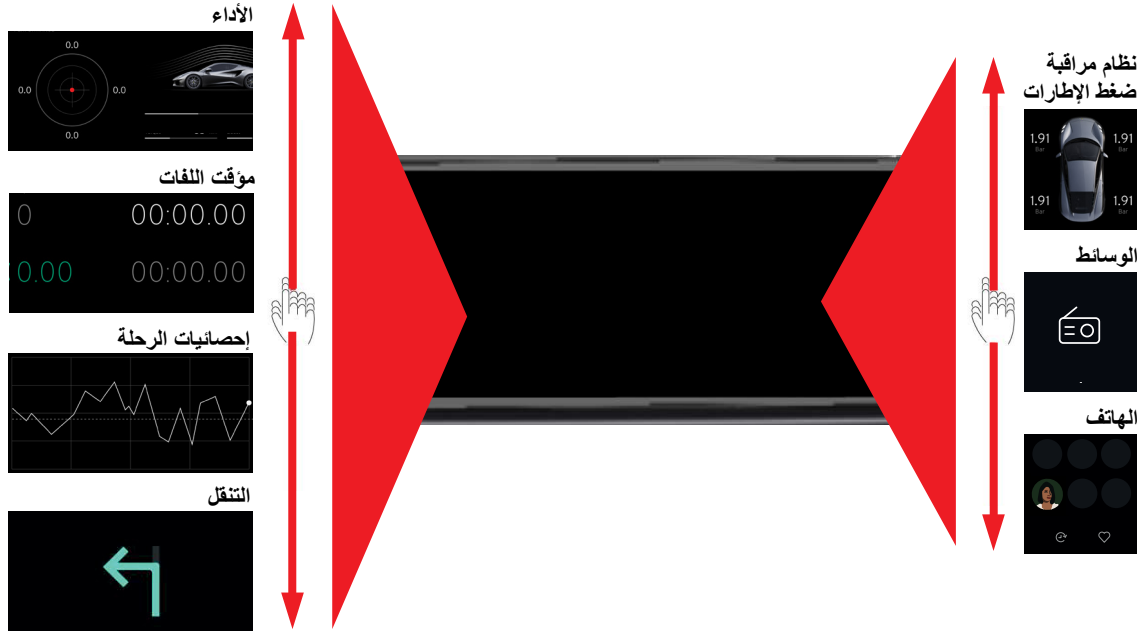

من شاشة العرض الرئيسية، انقر فوق عناصر واجهة المستخدم الموجودة على الشاشة للتمرير لأعلى أو لأسفل لعرض الخيارات المتاحة.

عناصر واجهة المستخدم
يتم عرض عنصر واجهة مستخدم كبير وصغير في منطقة العرض على شاشة العرض وذلك اعتمادًا على الخيار المحدد.

شاشة العرض المركزية

تكون إعدادات تخطيط لوحة المفاتيح عامة. إذا أضاف ملف تعريف السائق لغة إضافية إلى لوحة المفاتيح، فإنها تتوفر أيضًا عند استخدام ملف تعريف مختلف للسائق.

الضيف هذا ملف تعريف محلي وفي حالة استخدامه، سيُحزن الإعدادات المحلية التي تم إجراؤها وسيستخدم هذه الإعدادات في المرة التالية التي يتم فيها تحديد ملف تعريف "الضيف".

إذا لم يكن ملف تعريف السائق المحدد آخر مرة محميًا برقم التعريف الشخصي (PIN)، فسيكون ملف التعريف هذا نشطًا في المرة التالية التي يتم فيها إلغاء قفل السيارة. إذا كان آخر ملف تعريف محدد محميًا برقم التعريف الشخصي (PIN)، فسيتم تحديد ملف تعريف "الضيف" تلقائيًا عند إلغاء قفل السيارة.

الملف التعريفي الافتراضي لسيارة جديدة

يتم تحديد ملف تعريف "الضيف" تلقائيًا لأنه لا يوجد ملف تعريف آخر مرتبط بالسيارة الجديدة.

1 ملف تعريف المستخدم 1 مستخدمون آخرون
إضافة 4 ملفات تعريف مستخدم كمد أقصي.

1 2 ملف تعريف المستخدم 2 تحرير اسم المستخدم >

2 3 ملف تعريف المستخدم 3 تحرير رمز PIN >

ملف تعريف الضيف المطالبة برمز PIN لتسجيل الدخول

تسجيل الخروج + إضافة ملف تعريف جديد

أنواع إعداد ملف التعريف

شخصي

هذه هي الإعدادات التي يمكن حفظها في أي ملف تعريف نشط للسائق وتشمل وظائف مثل نظام الصوت/ الوسائط واللغة

عام

هذه هي الإعدادات التي يمكن تغييرها ولكن لا يتم حفظها بعد ذلك في ملف تعريف سائق معين. في حالة تغيير الإعداد العام، سيتم تغيير هذا الإعداد المحدد عبر جميع ملفات تعريف السائق.

ملفات تعريف السائق

يمكن حفظ العديد من الإعدادات التي يمكن إجراؤها في شاشة العرض المركزية كتنفضيلات في قائمة ملف تعريف السائق.

يتم حفظ العديد من الإعدادات التي تم إجراؤها تلقائيًا إذا كان ملف تعريف السائق نشطًا.

يمكن إنشاء ما يصل إلى 4 ملفات تعريف "شخصية"، بالإضافة إلى ملف تعريف "الضيف".



تظهر شاشة تحرير ملف التعريف بمجرد تأكيد رقم التعريف الشخصي.

اضغط على > لتعديل اسم المستخدم ورمز رقم تعريف المستخدم عند اللزوم.

اضغط على لتحديد ما إذا كان رمز رقم تعريف المستخدم مطلوبًا لتسجيل الدخول إلى ملف التعريف.

اضغط على "تسجيل الخروج" للرجوع إلى قائمة تحديد ملف التعريف.

أو اضغط على زر الصفحة الرئيسية على شريط التنقل للرجوع إلى شاشة العرض المركزية الرئيسية.

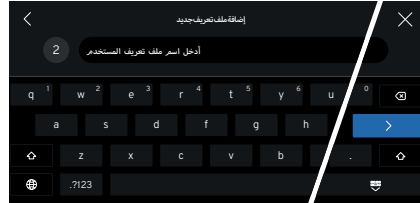

أدخل الاسم باستخدام لوحة المفاتيح، ثم اضغط على زر الرجوع.



اتبع التعليمات التي تظهر على الشاشة وأدخل رمز رقم تعريف المستخدم المكون من 4 أرقام من اختيارك وأكد عليه باستخدام لوحة المفاتيح.

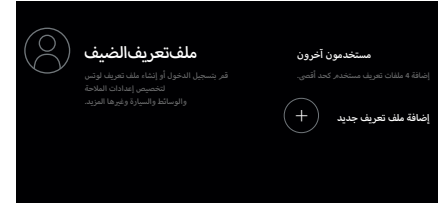

إضافة ملف تعريف جديد
اضغط على زر التطبيق في الجزء السفلي من شريط التنقل، راجع الصفحة 123.

اضغط على خيار مدير ملف التعريف .

اضغط على إضافة ملف تعريف جديد .

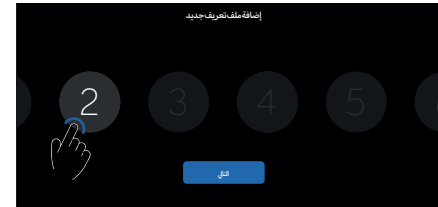

اضغط لتحديد ملف تعريف، ثم اضغط على زر التالي .

تحرير ملف التعريف

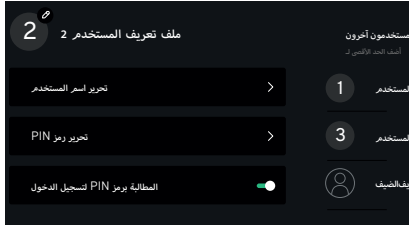

تحرير صورة

اضغط على رمز صورة ملف التعريف للوصول إلى شاشة "إضافة ملف تعريف جديد".



اضغط على أي صورة مميزة (متاحة)، ثم اضغط على زر "التالي".

سترجع الشاشة إلى عرض ملف التعريف النشط.

رمز رقم التعريف الشخصي غير الصحيح

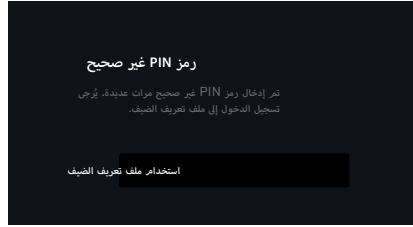

سيتم تعطيل ملف تعريف السائق بعد 5 محاولات غير صحيحة لإدخال رمز رقم تعريف المستخدم. إذا حدث ذلك، فاضغط على زر "استخدام ملف تعريف الضيف".

ترجع إعدادات السيارة إلى الإعدادات المحلية المُعيّنة بالفعل.

ملاحظة: لا يمكن استعادة ملف تعريف السائق المُعطّل. قم بإزالة ملف التعريف ثم أعد إنشاء كملف تعريف جديد، راجع الصفحتين 131 و130.

إزالة ملف تعريف



من شاشة مدير ملف التعريف، اضغط على زر الإعدادات ○○○ في شريط التنقل.

اضغط على زر "إزالة ملفات التعريف".



اضغط على ملف التعريف المطلوب إزالته.

اضغط على "إزالة".



يمكن تغيير اسم المستخدم ورمز رقم تعريف المستخدم عند اللزوم حسبما هو موضح في الصفحة 131.

الإضاءة

المصابيح الخارجية



مفتاح المصابيح

أدر الحلقة الموجودة على الذراع على الجانب الأيسر من عجلة القيادة.

إطفاء المصابيح

في هذا الموضع، تنطفئ جميع المصابيح باستثناء مصابيح الرؤية النهارية.

مصابيح الرؤية النهارية

تضيء مصابيح الرؤية النهارية الأمامية والخلفية عندما يكون الإشعال في الوضع II، أو عندما يدور المحرك (مع وجود مفتاح المصابيح في أي موضع. وتختلف شدتها حسب خيار الإضاءة المحدد).



أضواء تحديد الموضع

تنشط كذلك مصابيح الرؤية النهارية عند ضبط مفتاح المصابيح على هذا الموضع. استخدم هذا الإعداد لإضاءة مصابيح الرؤية النهارية عندما يكون الإشعال في الوضع O أو I.



ملاحظة: إذا كانت السيارة في وضع الإشعال II، تضيء مصابيح الرؤية النهارية بدلاً من هذه المصابيح.

يمكن تشغيل مصابيح تحديد الموضع في أي إعداد لوضع الإشعال.

أثناء دوران المحرك وتوقف السيارة، يمكن إدارة الحلقة إلى O من أي إعداد آخر فقط لإضاءة مصابيح تحديد الموضع.

بعد القيادة لمدة قصيرة أو مع زيادة سرعة السيارة على الطريق، يتم استبدال مصابيح تحديد الموضع الأمامي بمصابيح الرؤية النهارية.

تضيء مصابيح تحديد الموضع الخلفي إن لم تكن نشطة بالفعل عند فتح الباب الخلفي في ظروف الإضاءة المحيطة منخفضة المستوى.



يضئ هذا الرمز في شاشة السائق عند تنشيط أضواء تحديد الموضع أو مصابيح الرؤية النهارية.



المصابيح ذات الشعاع المنخفض

عندما يكون المحرك قيد التشغيل وتكون السيارة في وضع الإشعال II، يتم تنشيط المصابيح الأمامية ذات الشعاع المنخفض ومصابيح تحديد الموضع الأمامية والخلفية ومصابيح لوحة الترخيص الخلفية في هذا الوضع.

AUTO

تضيء أو تنطفئ المصابيح الأمامية ذات الشعاع المنخفض وأضواء تحديد الموضع ولوحة العدادات تلقائيًا حسب ظروف الإضاءة المحيطة.



تحذير: لا يمكن للنظام التلقائي (AUTO)

تحديد ظروف الإضاءة المحيطة في كل موقف (مثل الضباب أو الأمطار). ويجب على السائق دومًا التأكد من اختيار إعداد الإضاءة الخارجية الصحيح لبينة القيادة الحالية وبما يتوافق مع أي لوائح مرور معمول بها.



المصابيح الأمامية ذات الشعاع العالي/ المنخفض

1 الضوء العالي المتقطع: اسحب الذراع للخلف نحوك لتنشيطها.

2 الضوء العالي الثابت: ادفع الذراع للأمام لتنشيطه عندما تكون حلقة الإضاءة في الموضع AUTO أو D.

3 قم بإلغاء تنشيطه بسحب الذراع للخلف.

يضيء هذا الرمز في شاشة السائق عند تنشيط المصابيح ذات الشعاع الرئيسية.

قد لا تكون المصابيح ذات الشعاع الرئيسية النشطة متاحة في ظروف معينة مثل هطول الأمطار الغزيرة أو الضباب الكثيف.

تظهر رسائل على شاشة السائق إذا لم يكن المصباح ذو الشعاع الرئيسي النشط متاحًا، ويتطلب ذلك التبديل يدويًا بين المصابيح الرئيسية وذات الشعاع المنخفض حتى يصبح المصباح ذو الشعاع الرئيسي النشط متاحًا. راجع أيضًا الصفحة 112 للاطلاع على معلومات حول قيود الكاميرا.

⚠ **تحذير:** المصباح ذو الشعاع الرئيسي النشط هو وسيلة لاستخدام إضاءة السيارة بشكل أمثل في الظروف البيئية المناسبة.

⚠ **تحذير:** يتحمل السائق دائمًا مسؤولية التبديل يدويًا بين الشعاع العالي والمنخفض إذا اقتضت حركة المرور أو أحوال الطقس ذلك.

المصباح ذو الشعاع العالي النشط



(إذا كان مُركبًا)

تستخدم هذه الوظيفة كاميرا الزجاج الأمامي لإضاءة أو إطفاء المصباح ذي الشعاع العالي تلقائيًا عند القيادة على الطرق المعتمة لمدة تزيد على 20 كيلومتر/ساعة، بالكشف عن المصابيح الأمامية للسيارات القادمة أو المصابيح الخلفية للسيارات الأمامية.

يضيء الرمز باللون الأبيض في شاشة السائق عند تنشيطه، ويضيء بلون أزرق عندما يكون المصباح ذو الشعاع العالي مضاءً. عند تعطيل المصباح ذي الشعاع العالي النشط، ستعود المصابيح إلى الشعاع المنخفض.



إعادة تعيين الرحلة A

يؤدي الضغط على زر إعادة التعيين في نهاية مفتاح المصابيح إلى إعادة تعيين جميع المعلومات المحفوظة في عداد رحلة الرحلة A (مسافة الرحلة، متوسط استهلاك الوقود والسرعة المتوسطة). تظهر رسالة إعلام لمدة وجيزة على شاشة السائق توضح أن عداد الرحلة 1 أعيد تعيينه.

راجع أيضًا الصفحة 74 للحصول على مزيد من المعلومات حول خيارات عداد الرحلة وإعادة تعيينه باستخدام لوحة المفاتيح اليمنى بعجلة القيادة.



مؤشرات الاتجاه

- 1 الوميض السريع: حرك الذراع لأعلى أو لأسفل حتى تشعر بالمقاومة وحرره. ستومض مصابيح المؤشر ثلاث مرات*.
- 2 الوميض المستمر: حرك الذراع لأعلى أو لأسفل بحيث يتخطى نقطة المقاومة إلى موضعه النهائي، وسيظل الذراع في هذا الموضع.

تضيء الرموز المناظرة في شاشة السائق أثناء التشغيل.

يظل الذراع في موضعه حتى يتم تحريكه للخلف يدويًا، أو يتحرك تلقائيًا بفعل حركة عجلة القيادة.

*إذا تم إلغاء تنشيط الوظيفة عن طريق شاشة العرض المركزية، فستومض المصابيح مرة واحدة، راجع الصفحة 139.



مصباح الضباب الخلفي

يتم تنشيطه عندما تكون السيارة في وضع الإشعال II وعند تحديد أو تلقائي.

اضغط على الزر الموجود في الجزء الأمامي من الذراع لتشغيل الضوء أو إيقاف تشغيله.

يضيء هذا الرمز في شاشة السائق عند تنشيط مصابيح الضباب الخلفية.

يتحول المفتاح بشكل افتراضي إلى وضع إيقاف التشغيل وقتما يتم إيقاف المصابيح الأمامية أو الإشعال.

ملاحظة: قد تختلف اللوائح المتعلقة باستخدام مصابيح الضباب الخلفية حسب كل دولة.

مصابيح المكابح

تضيء مصابيح المكابح عند الضغط على دواسة المكابح، راجع أيضًا الصفحة 182.

مصابيح المكابح في حالات الطوارئ

في حالة الضغط على المكابح بشدة بسرعة تبلغ 50 كيلومتر/ساعة على الطريق وتكفي لتنشيط نظام منع انغلاق المكابح، أو إذا انخفضت سرعة السيارة بشكل مفاجئ، يتم تنشيط نظام مصابيح المكابح في حالات الطوارئ. يبدأ وميض مصابيح المكابح بدلًا من إضاءتها بشكل مستمر. وترجع مصابيح المكابح إلى حالة الإضاءة المستمرة فور استئناف القيادة أو عند تباطؤ معدل انخفاض السرعة. راجع أيضًا الصفحة 182.

ملاحظة: قد يخضع استخدام مصابيح التحذير من الخطر لقوانين المرور المحلية.



مصابيح التحذير من الخطر

للتنشيط: اضغط على الزر ▲ الموجود في الكونسول المركزي. سيومض المفتاح ومصابيح مؤشر الاتجاه ورموز ◀ ▶ الموجودة على شاشة السائق.

لإلغاء التنشيط: اضغط مرة ثانية لإيقاف التشغيل.

تحذير: إذا تم إيقاف السيارة لظرف طارئ، فحرّكها على جانب الطريق، وقم بتشغيل مصابيح التحذير من الخطر وتمييز السيارة بأجهزة التحذير الأخرى المتاحة لتقليل مخاطر الاصطدام بها.



إضاءة الاقتراب

يتم تنشيط إضاءة الاقتراب عند فتح قفل السيارة بالضغط على الزر **Ⓜ** على جهاز فتح الأبواب. يتم تنشيط أضواء تحديد الموضع ومصابيح الصالون ومصابيح الأرضية. في مستويات الإضاءة المحيطة المعتمدة، يتم كذلك تنشيط مصابيح لوحة الأرقام وإضاءة المقابض الخارجية مع توجيه مصدر الضوء الخاص بها باتجاه الأرض.

سيتم تشغيل إضاءة الاقتراب لمدة دقيقتين تقريباً إذا لم يتم فتح أي باب. وإذا تم فتح أحد الأبواب خلال مدة التنشيط، فستمتد فترة تشغيل الإضاءة الداخلية وإضاءة المقابض الخارجية.

يتم ضبط وظيفة إضاءة الاقتراب من شاشة العرض المركزية، راجع الصفحة 139.

مصابيح السلامة عند مغادرة السيارة

يمكن إبقاء بعض المصابيح الخارجية مضاءة بعد قفل السيارة.

1. أوقف تشغيل المحرك.
2. حرّك ذراع العمود الأيسر إلى الأمام ثم حرره.
3. اخرج من السيارة واقفل **Ⓜ** الأبواب.

يضيء رمز في شاشة السائق للإشارة إلى تنشيط الوظيفة ونضيء مصابيح تحديد الموضع والمصابيح الأمامية ذات الشعاع المنخفض ومصابيح لوحة الترخيص.

يتم ضبط مدة الإضاءة من شاشة العرض المركزية، راجع الصفحة 139.

مصباح الرجوع للخلف

عندما يكون ذراع ناقل الحركة في الموضع **R**، يضيء مصباح الرجوع للخلف ويتم تنشيط نظام المساعدة على ركن السيارة، راجع أيضاً الصفحتين 248 و100.

- يضيء مصباح المؤشر على الزر عند تنشيط وظيفة AUTO.

اضغط لإضاءة مصباح القراءة الأمامي الأيمن.

المصابيح الداخلية

توجد مصابيح القراءة في بطانة سقف السيارة بجوار واقبي الشمس.

توجد المصابيح الرئيسية في بطانة سقف السيارة فوق المقعدين الأماميين.

مصباح صندوق القفازات

يضيء/ينطفئ المصباح الموجود بداخل صندوق القفازات عند فتح الغطاء أو إغلاقه، راجع الصفحة 150.

مصباح مرآة الزينة

تضيء/تنطفئ المصابيح بداخل واقبات الشمس (في حالة تركيبها) عند فتح الأغطية أو إغلاقها، راجع الصفحة 148.

مصباح مقصورة الأمتعة

تضيء/تنطفئ المصابيح بداخل مقصورة الأمتعة عند فتح أو إغلاق الباب الخلفي، راجع الصفحة 48.

الإضاءة الداخلية



مفاتيح الكونسول العلوي

اضغط على الأزرار لأجل:

إضاءة/إطفاء مصباح القراءة الأمامي الأيسر.

إضاءة/إطفاء جميع المصابيح الداخلية.

AUTO:تنشيط/إلغاء تنشيط وضع مصابيح الصالون الداخلية.

في وضع الصالون، كل المصابيح الداخلية:

- تضيء عند فتح قفل السيارة وعند إيقاف تشغيل الإشعال.

- تنطفئ عند بدء تشغيل المحرك وعند قفل السيارة.

- تضيء أو تنطفئ عند فتح باب أو إغلاقه.

- تظل مضاءة لمدة دقيقتين إذا ترك أحد الأبواب مفتوحًا.



عطل الإضاءة

إذا تم اكتشاف خطأ يؤثر على نظام المصابيح الخارجية، فسيضيء الرمز ⚠ في شاشة السائق. تظهر كذلك رسالة تضم معلومات حول العطل على الشاشة، راجع أيضًا الصفحة 63.

الإعدادات المسبقة للمصابيح الخارجية

اضغط على زر الإعدادات العامة وخيارات التطبيق في الشريط الجانبي في شاشة العرض المركزية، وحدد: السيارة > المصابيح الخارجية.

راجع الصفحة 119 للحصول على مزيد من المعلومات.

الأضواء المحيطة

توجد شرائط الإضاءة في الأبواب ولوحات العدادات والكونسول المركزي وحوامل الأكواب وتضيء عند فتح قفل السيارة أو تنشيط الإشعال أو تشغيل المحرك.

استخدم مفتاح تخفيف الإضاءة على لوحة العدادات لتعيين مستويات السطوع، راجع الصفحة 140.

مصابيح الصالون

إذا تم تحديد "Auto" من الكونسول العلوي، تضيء مصابيح منطقة الأقدام والسقف تلقائيًا عندما:

- يُلغى قفل السيارة.
- يوقف تشغيل المحرك.
- يُفتح الباب.

تتطفئ مصابيح الصالون تلقائيًا عندما:

- تُقفل السيارة.
- يبدأ تشغيل المحرك.
- يُغلق الباب.
- يظل الباب مفتوحًا لمدة تزيد على دقيقتين.



ضبط السطوع

أدر عجلة التحكم ⚙️ الموجودة على الجانب الخارجي لعمود التوجيه لضبط مستويات سطوع العدادات والإضاءة المحيطة والمزاجية.



مصباح الأرضية

يضيء المصباح الأرضي في ظروف الإضاءة المحيطة المنخفضة عند فتح الباب وينطفئ عند إغلاقه.



ملاحظة: يمكن ضبط مستويات السطوع فقط باستخدام عجلة التحكم عندما تكون مستويات الإضاءة المحيطة الخارجية منخفضة بما يكفي لتنشيط الوضع الليلي في نظام الإضاءة، لتعظيم مستويات سطوع العدادات والإضاءة المحيطة والمزاجية.

الزجاج الأمامي والنوافذ والمرابا وواقبات الشمس



المسح المستمر

تعمل المساحات باستمرار بالسرعة العادية.



تعمل المساحات باستمرار بسرعة عالية.



المسح المتقطع

تلقائي اضبط مدة تشغيل المسّاحة بتدوير الحلقة الموجودة في نهاية الذراع لأعلى لزيادة مدة المسح، ولأسفل لخفض المدة.

تنبيه: افحص حالة شفرة المسّاحة بانتظام. فقد لا تنظف الشفرة المطاطية البالية أو التالفة الزجاج الأمامي بكفاءة.



المساحات

للتشغيل، حرك الذراع الموجود على الجانب الأيمن من عجلة القيادة إلى الإعداد المطلوب.

إيقاف تشغيل مسّاحة الزجاج الأمامي. ○

المسح مرة واحدة: اضغط على الذراع لأسفل من الوضع 0 ثم حرره، وستقوم المسّاحة بمسح الزجاج الأمامي مرة واحدة بسرعة بطيئة. اضغط باستمرار على الذراع للأسفل لإجراء المسح عدة مرات أخرى ببطء حتى يتم تحريره.

تنبيه: قبل استخدام المسّاحة، تحقق من عدم تجمد المسّاحة وكشط أي جليد أو ثلوج من على الزجاج الأمامي. !



غاسلات الزجاج الأمامي

اسحب ذراع المساحات نحرك لتنشيط الغاسلات. ستقوم المساحات أيضًا بمسح الزجاج الأمامي عدة مرات.

! تنبيه: استخدم كمية وفيرة من سائل الغاسلات عند استخدام المساحات في تنظيف الزجاج الأمامي. يجب أن يكون الزجاج الأمامي مبتلا أثناء عمل مساحات الزجاج الأمامي.

مستوى سائل الغاسلات

سيظهر هذا الرمز إلى جانب رسالة إعلام على شاشة السائق إذا انخفض مستوى السائل في خزان سائل الغاسلات، راجع أيضًا الصفحة 215.

! تحذير: تجنب استخدام وظيفة استشعار الأمطار إذا كانت هناك مخاطر محتملة لتجمد الأمطار أو سائل الغاسلات على الزجاج الأمامي، لأن ذلك قد يحجب الرؤية.

غاسلات السيارة التلقائية

! تنبيه: يمكن أن تبدأ مساحات الزجاج الأمامي في الكس وتتلف في الغسيل الآلي للسيارة. تأكد من إلغاء تنشيط وظيفة استشعار الأمطار أثناء تشغيل المحرك أو عندما يكون النظام الكهربائي للسيارة في وضع الإشعال I أو II. ينطفئ رمز  في شاشة السائق عندما تكون السيارة في خدمة الغسيل الآلي للسيارة.

المسح باستخدام مستشعر المطر
تنشط مساحات الزجاج الأمامي تلقائيًا حسب شدة هطول الأمطار على الزجاج الأمامي.

ينشط مستشعر المطر عند تعيين الإشعال على I أو II وعندما يكون ذراع المساحات في الوضع AUT (التلقائي).

يضيء رمز مستشعر المطر على شاشة السائق عند تنشيط الوظيفة.

أدر الحلقة الموجودة في نهاية الذراع لأعلى للحصول على حساسية أكبر ولأسفل للحصول على حساسية أقل. تُجرى مسحة إضافية لشفرة المساحة عند إدارة الحلقة للأعلى.

! تحذير: تجنب استخدام وظيفة استشعار الأمطار إذا كانت هناك مخاطر محتملة لتجمد الأمطار أو سائل الغاسلات على الزجاج الأمامي، لأن ذلك قد يحجب الرؤية.

الهبوط/الارتفاع التلقائي

لتسهيل غلق الباب وتحسين عزل زجاج الأبواب على موانع تسرب الأبواب، تهبط النافذة المرفوعة بالكامل تلقائيًا لمسافة صغيرة عند فتح الباب وترتفع مرة أخرى بعد غلق الباب.

الحماية ضد الانحسار

إذا أعيقت أي من نافذتي البابين بأي جسم أثناء الفتح أو الإغلاق، تتوقف الحركة ثم ترجع بمقدار 50 ملم تقريبًا من موضع الإعاقة (أو إلى وضع الفتح الكامل).

لتخطي الحماية ضد الانحسار عند إلغاء الإغلاق، على سبيل المثال، عند تكوّن الجليد، اضغط باستمرار على مفتاح النافذة في الاتجاه المطلوب.

إذا تمت مقاطعة إمداد البطارية، فلن تعمل وظائف ضغطة واحدة للأسفل، والهبوط التلقائي والحماية ضد الانحسار، ما يرفع مخاطر تلف موانع تسرب نافذتي البابين.

تحذير: لا تترك الأطفال على الإطلاق دون إشراف داخل السيارة. 

تحذير: قبل إغلاق النافذة، تحقق من عدم وجود أشخاص أو أشياء عالقة. 

تحذير: إن التهاون في تشغيل النافذة قد ينطوي على مخاطر، لا سيما مع الأطفال. تأكد من أن جميع الركاب كذلك على دراية بهذه المخاطر. 

تحذير: لا تترك الأطفال أو الحيوانات في سيارة متوقفة مع إغلاق النوافذ بالكامل في أحوال الطقس الحار. 

يجب أن تكون السيارة في وضع الإشعال I أو II لتشغيل النافذتين الكهربائيتين. ويمكن تشغيل النافذتين لبضع دقائق في وضع الإشعال 0، ولكن ليس بعد فتح أحد الأبواب. يمكن فقط تشغيل مفتاح واحد في كل مرة.



النوافذ الكهربائية للأبواب

يمكنك تشغيل النوافذ الكهربائية في السيارة باستخدام مفاتيح النوافذ من لوحة التحكم الموجودة في لوحة باب السائق. يمكن للراكب تشغيل نافذته باستخدام مفتاح النافذة في لوحة الباب.

1 سيؤدي تحريك المفاتيح لأعلى أو لأسفل قليلاً إلى رفع النوافذ أو خفضها طالما أن المفاتيح مثبتة في موضعها.

2 سيؤدي تحريك المفاتيح لأعلى أو لأسفل بالكامل، ثم تحريرها، إلى رفع النوافذ أو خفضها تلقائيًا إلى مواضعها النهائية.

الزجاج الأمامي والنوافذ والمرايا وواقبات الشمس



ضبط زجاج مرايا الأبواب

- اضغط على الزر L (يسار) لضبط مرآة الباب الأيسر والزر R (يمين) لضبط مرآة الباب الأيمن.
- يضيء الزر الذي يتم الضغط عليه.
- اضبط مواضع زجاج المرآة باستخدام عصا التحكم.
- اضغط على الزر مرة أخرى، وسينطفئ الضوء.

طي / فتح مرايا الأبواب

يمكن طي مرايا الأبواب للدخول عن ركن السيارة أو القيادة في المساحات الضيقة*.



مرايا الأبواب

يمكنك تشغيل مرآتي بابي السيارة، وضبط زجاج المرآتين باستخدام المفاتيح وعصا التحكم في لوحة التحكم الموجودة في لوحة باب السائق.

تحذير: زجاج المرايا مُحدَّب ليوفر مجال رؤية أوسع، ولكنه لهذا السبب يجعل الأشياء تبدو أصغر حجمًا وأبعد مسافةً.

إعادة تعيين الهبوط/الارتفاع التلقائي/الحماية ضد الانحسار

- ارفع كل نافذة، وبعد ذلك مباشرةً اضغط باستمرار على المفتاح لمدة ثابنتين حتى يصدر صوت قفل.
- ثم أخفض كل نافذة بالكامل، وبعد ذلك مباشرةً اضغط باستمرار على المفتاح لمدة ثابنتين حتى يصدر صوت قفل.

ملاحظة: لا يمكن فتح النوافذ في سرعات تفوق 180 كيلومتر/ساعة تقريبًا، ومع ذلك يمكن إغلاقها مع أي سرعة.

طي مرايا الأبواب

- عيّن وضع الإشعال على I أو أعلى.
- اضغط على المفاتيح L (يسار) و R (يمين) في الوقت نفسه.
- وحررها بعد ثانية واحدة تقريبًا وستتوقف مراتا البابين تلقائيًا في وضع الطي الكامل.

طي مرايا الأبواب

- اضغط على المفاتيح L (يسار) و R (يمين) في الوقت نفسه مرة أخرى.
- تتوقف المرأتان تلقائيًا في وضع الفتح الكامل.
- *ملحق اختياري.

الطي التلقائي عند القفل

مكن طي/فتح مرايا الأبواب تلقائيًا عند قفل/فتح السيارة باستخدام مفاتيح التحكم عن بُعد.

يكون الخيار المُعين مسبقًا لهذه الميزة مُعيّن في شاشة العرض المركزية، راجع الصفحة 119 للحصول على مزيد من المعلومات.

ملاحظة: إذا تم طي المرايا للداخل باستخدام زري L و R، فيجب طيها للخارج يدويًا.

إعادة التعيين إلى الوضع المحايد

يجب إعادة ضبط مرايا الأبواب التي تحركت من موضعها بفعل قوة خارجية كهربائيًا لإرجاعها إلى مواضعها الأصلية حتى تعمل وظائف السحب/الامتداد الكهربائي بشكل صحيح*.

- قم بطي مرايا الأبواب للداخل بالضغط على زري L (يسار) و R (يمين) في نفس الوقت.
- قم بطيها للخارج مرة أخرى بالضغط على زري L (يسار) و R (يمين) في نفس الوقت.
- كرر الإجراء السابق حسبما يلزم لإرجاع المرايا إلى مواضعها الأصلية.
- *ملحق اختياري.

الإمالة اليدوية أثناء ركن السيارة

يمكن إمالة زجاج مرآة الباب لأسفل حتى يتمكن السائق من رؤية جانب الطريق عند ركن السيارة*.

- مع تعشيق ترس الرجوع للخلف، اضغط على مفتاحي L (يسار) أو R (يمين) حسب الحاجة.
- لاحظ أنه قد يلزم الضغط على المفاتيح مرتين، اعتمادًا على ما إذا كانت محددة مسبقًا بالفعل أم لا.
- يومض المفتاح عندما يكون زجاج مرآة الباب مائلًا بزاوية لأسفل.
- مع فك تعشيق ترس الرجوع للخلف، يبدأ زجاج مرآة الباب بالعودة تلقائيًا بعد 3 ثوانٍ ثم يصل إلى موضعه الأصلي بعد 8 ثوانٍ تقريبًا.

*ينطبق فقط في حالة تركيب المقاعد الكهربائية المزودة بأزرار ذاكرة.

الزجاج الأمامي والنوافذ والمرايا وواقبات الشمس

مرآة التعقيم التلقائي

يتم تعقيم الضوء الساطع الصادر من خلف السيارة، المنعكس على مرايا الرؤية الخلفية والأبواب تلقائيًا*.

ينشط التعقيم التلقائي دومًا باستثناء عندما يكون الإشعال قيد إيقاف التشغيل أو عند تحديد ترس الرجوع للخلف.

تكون مستويات التعقيم مسبقة التعيين لهذه الميزة مُعَيَّن في شاشة العرض المركزية، راجع الصفحة 119 للحصول على مزيد من المعلومات.

*إذا كان الخيار متاحًا.

ملاحظة: ستنخفض وظيفة التعقيم لمرايا الرؤية

الخلفية الداخلية والأبواب إذا حُجِّبَت أجهزة الاستشعار هذه بأجسام مثل تصاريح انتظار السيارات، أو أجهزة الراديو أو واقبات الشمس وغيرها والتي قد تحول دون وصول الضوء إلى أجهزة الاستشعار.



مرآة الرؤية الخلفية الداخلية

التعقيم اليدوي

يمكن تعقيم مرآة الرؤية الخلفية الداخلية باستخدام الذراع الموجودة على قاعدة المرآة.

- قم بتعقيم المرآة بتحريك الذراع باتجاهك.
- ارجع إلى العرض العادي بتحريك الذراع باتجاه الزجاج الأمامي.

ملاحظة: لا يتوفر التحكم في التعقيم اليدوي للمرايا

ذات وظيفة التعقيم التلقائي.

الإمالة التلقائية أثناء ركن السيارة

يمكن إمالة زجاج مرايا الأبواب لأسفل تلقائيًا عند تحديد ترس الرجوع للخلف.

هذه الميزة مُعَيَّنَة في شاشة العرض المركزية، راجع الصفحة 119 للحصول على مزيد من المعلومات.



ملاحظة: سيؤدي الضغط على المفاتيح L (يسار) أو R (يمين) مرتين إلى إعادة الزجاج إلى موضعه الأصلي.



واقبات الشمس

توجد واقبات الشمس (إن كانت مُركبة) في بطانة السقف أمام المقاعد ويمكن طيها لأسفل عند اللزوم. كما يمكن فصلها من نقاط التثبيت الداخلية وتدويرها حسب الحاجة.

مع وجود الواقبات في الموضع السفلي، تضيء مرايا الزينة في الواقبات عند رفع أغطية المرايا لأعلى.

خزانة المقصورة ومقابس الطاقة



أسفل مفاتيح التحكم في درجة الحرارة

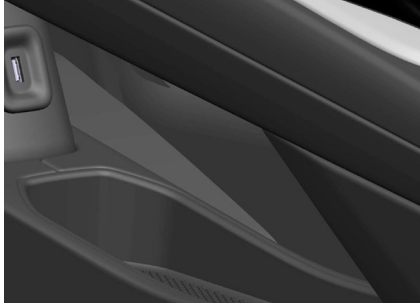

أسفل محدد التروس

(يظهر في الصورة الكونسول المركزي لناقل الحركة النلقاني، ويكون درج التخزين في كونسول ناقل الحركة اليدوي أصغر حجمًا).

الكونسول المركزي

يضم الكونسول المركزي العديد من أماكن التخزين.



مسند الذراع



حوامل الأكواب

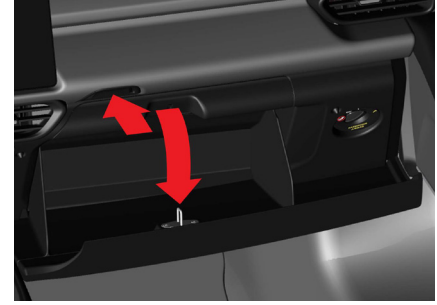

صندوق القفازات

يوجد على التابلوه الجانبي للراكب، اضغط على زر التحرير أعلى صندوق القفازات لفتحه. لإغلاق الصندوق، ادفع المزلاج لإغلاقه بالكامل وسيعشق المزلاج.

⚠ تحذير: يجب ألا يتجاوز أقصى وزن للأمتعة 20 كيلوجرام. ويجب أن تكون أي أمتعة مطوية بالكامل بداخل الشبكة حتى يتم تثبيتها بإحكام في السيارة.

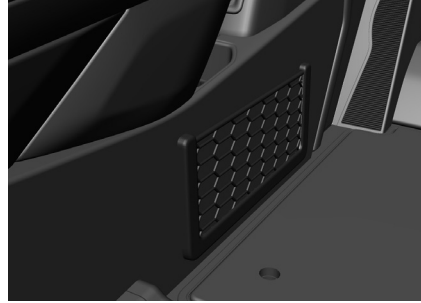

شبكة الكونسول المركزي
(إذا كانت مُركبة).

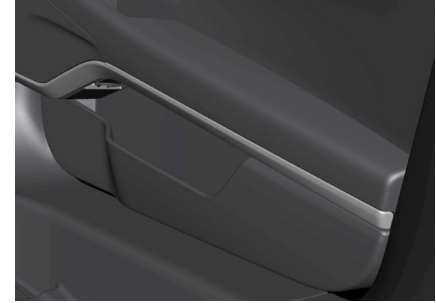

جيوب الأبواب

شبكات الأمتعة

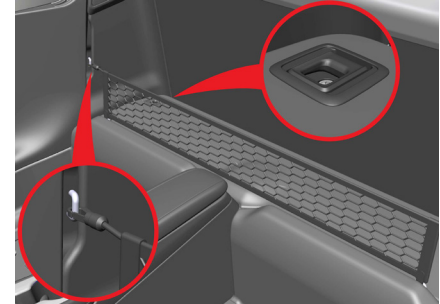

شبكة المقصورة الخلفية
(إذا كانت مُركبة).

مقابس الطاقة



مقبس طاقة بقدرة 12 فولت

يوجد مقبس طاقة في الجزء الخلفي من الكونسول المركزي. وهو نشط في وضع الإشعال الأول أو الثاني.

في حالة إيقاف تشغيل المحرك وقفل السيارة، سيتم إلغاء تنشيط مقبس الطاقة ومقابس USB. في حالة إيقاف تشغيل المحرك وعدم قفل السيارة، سيظل المقبس ومقابس USB نشطة لمدة سبع دقائق أخرى.

تحذير: لا تترك الأطفال الصغار دون إشراف في السيارة لأن التلاعب بدون اكرات في مقبس الطاقة ربما ينطوي على خطر.

مقابس USB

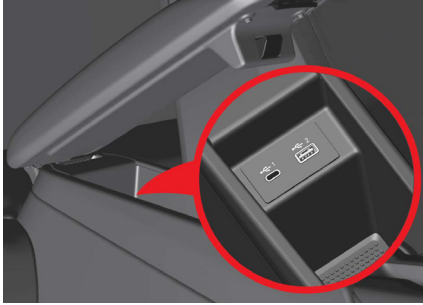

في مسند الذراع

يوجد مقبداً USB (النوع A والنوع C) مُركَّبان بداخل مسند ذراع الكونسول المركزي. ويمكن توصيلهما بنظام المعلومات والترفيه لنقل البيانات وعرض الهاتف.

تنبيه: يبلغ جهد إخراج مقبداً USB 5 فولت وتبلغ شدة التيار الفصوى 2.5 أمبير تقريبًا. تجنب توصيل أجهزة مثل المراوح أو المصابيح بمقابس USB.

تحذير: لا تستخدم الملحقات التي قد تسبب التشويش على راديو السيارة أو الأنظمة الكهربائية بها.

تحذير: يجب وضع الملحق المتصل بحيث لا يتسبب في إصابة ركاب السيارة عند الكبح الشديد أو حدوث الاصطدام.

تحذير: افحص أي ملحقات متصلة بشكل متكرر لأنها قد تُولد حرارة يكون من شأنها إصابة الركاب أو المقصورة الداخلية للسيارة بحروق.

تنبيه: ربما يتم استنفاد شحن البطارية إذا تم استخدام المقبس الإضافي أو مقبداً USB أثناء إيقاف تشغيل المحرك.

تنبيه: ينبغي عدم استخدام الملحقات التي يتجاوز تصنيفها 10 أمبير. افحص تصنيف أي ملحق قبل توصيله بمقبس الطاقة.



مرآة الرؤية الخلفية (إذا كانت مُركبة).

يوجد منفذ USB في مقدمة كسوة مرآة الرؤية الخلفية، وهو مخصص لتزويد مسجل فيديو حركة المرور بالطاقة.



مقدمة الكونسول المركزي

يتم تركيب منفذ USB واحد من النوع A أمام درج التخزين السفلي لوحدة التحكم المركزية، والذي يُستخدم لشحن الأجهزة فقط.

ويمكن توجيه كابل USB عبر فتحة على الجانب السفلي من الكونسول العلوي إلى داخل منطقة التخزين أسفل مفاتيح التحكم في درجة الحرارة. يضم البساط المطاطي في منطقة التخزين أيضًا ميزة لتثبيت كابل USB في موضعه.

المقاعد وعجلة القيادة

المقاعد وعجلة القيادة

ملاحظة: لا يمكن استخدام اثنين أو أكثر من مفاتيح التحكم في المقاعد الكهربائية في نفس الوقت.

ملاحظة: تضم المقاعد الكهربائية نظامًا للحماية ضد التحميل الزائد يتم تنشيطه إذا كان هناك أي شيء يُقيد حركة المقعد. إذا حدث ذلك، فأزل هذا الشيء ثم حرك المقعد مرة أخرى.

ثبي المقعد
راجع الصفحة 157.

تحذير: لمنع حدوث إصابة شخصية ناتجة عن الكبح المفاجئ، تأكد من تثبيت المقعد في مكانه بإحكام قبل قيادة السيارة.

تحذير: اجلس على أبعد مسافة ممكنة من عجلة القيادة تحقق لك الراحة، مع التأكد من إمكانية الضغط على دواسة الوقود حتى آخر المسافة والمحافظة على التحكم الكامل في السيارة.

تحذير: تأكد من عدم احتباس أي أشخاص أو أشياء عند ضبط المقعد.

تحذير: لا تحاول ضبط موضع المقعد أثناء القيادة لأن ذلك يؤثر بشكل سلبي على قدرتك على التحكم في السيارة.

المقاعد

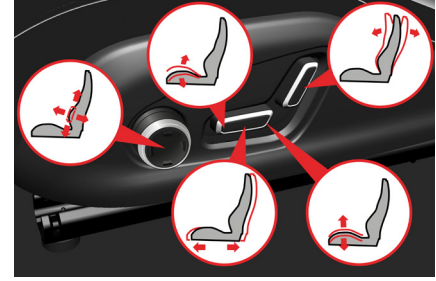

المقاعد الكهربائية

اضبط دعامة منطقة القطنية بالضغط على الجزء العلوي/ السفلي/ الأمامي/ الخلفي للمفتاح.

اضبط زاوية وسادة المقعد عن طريق تحريك الجزء الأمامي من المفتاح لأعلى/ لأسفل.

اضبط ارتفاع وسادة المقعد عن طريق تحريك الجزء الخلفي من المفتاح لأعلى/ لأسفل.

اضبط زاوية مسند الظهر عن طريق تحريك زر التحكم للأمام/ للخلف.

حرك المقعد إلى الأمام أو الخلف عن طريق تحريك زر التحكم للأمام/ للخلف.

حفظ إعدادات الذاكرة

لحفظ موضع المقعد/مرآة الباب في زر الذاكرة 1:

- قم بتعيين السيارة على وضع الإشعال 1، أو تشغيل المحرك، راجع الصفحة 171.

- اضبط مرايا المقاعد والأبواب على المواضع المطلوبة، راجع الصفحتين 155 و145 .

- اضغط على الزر M ثم حرره. يضيء مصباح المؤشر في الزر.

- في غضون مدة قصيرة، اضغط باستمرار على الزر 1 حتى ينطفئ مصباح مؤشر الزر M ويصدر صوت رنين.



مفاتيح ذاكرة المقعد/مرآة الباب

توجد أزرار الذاكرة على لوحة باب السائق في السيارات المجهزة بمقاعد كهربائية. يمكن لوظيفة الذاكرة حفظ إعدادين مختلفين لمقعد السائق ومرايا الأبواب.

تنشيط إعداد محفوظ

أثناء فتح باب السائق:

اضغط على الزر 1 ثم حرره. تنتقل مرايا المقاعد/الأبواب تلقائيًا إلى الموضع المحفوظ.

أثناء غلق باب السائق:

اضغط باستمرار على الزر 1 حتى تتوقف حركة مرايا المقاعد/الأبواب.

تحذير: لا تستخدم وظيفة الذاكرة أو تضبط المقعد أثناء تحرك السيارة. فقد يؤدي ذلك إلى فقدان السيطرة على السيارة.

تحذير: يمكن ضبط مقعد السائق مع وجود الإشعال في الوضع 0، ومن ثم يجب عدم ترك الأطفال دون إشراف أبدًا داخل السيارة.

تنبيه: ربما يؤدي وجود عوائق تحول دون حركة المقاعد إلى تلف المقعد.

ملاحظة: لا يتم تخزين إعداد موضع منطقة القطنية.

ملاحظة: استخدم الزر 2 بنفس الطريقة لتخزين مواضع مجموعة مقاعد/مرايا أخرى.

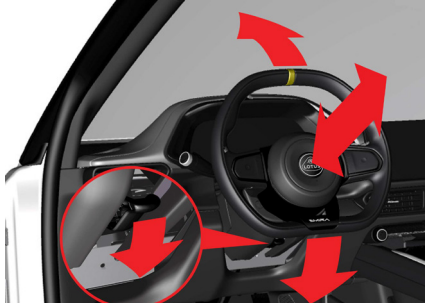

ضبط عجلة القيادة

يمكن ضبط وضع عجلة القيادة حسب الارتفاع والعمق.

1. لتحرير عجلة القيادة، ادفع ذراع قفل العمود لأسفل.
2. اضبط عجلة القيادة على وضعك المثالي للارتفاع والعمق.
3. لقفل عجلة القيادة في موضعها، اسحب ذراع العمود للخلف.
4. حاول تحريك عجلة القيادة لأعلى ولأسفل وللداخل وللخارج للتأكد من قفلها بإحكام.

تحذير: تأكد أن عجلة القيادة في الموضع الصحيح ومثبتة بإحكام قبل قيادة السيارة. ولا تعتمد مطلقاً لضبط عجلة القيادة أثناء قيادة السيارة.



آلة التنبيه

لإصدار الصوت اضغط على منطقة البطانة الوسطى على عجلة القيادة.

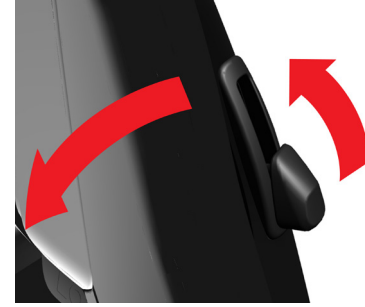

ثني المقعد

اسحب الحزام الموجود في الجزء الخلفي الخارجي من المقعد لثني مسند الظهر وتحريك المقعد للأمام. سيعود المقعد إلى موضعه الأصلي بعد تحرير الذراع.

تدفئة المقعد

راجع الصفحة 166.

يجب أيضًا ضبط مرايا الأبواب ومقعد السائق في وضع آمن ومريح قبل القيادة، راجع الصفحتين 145 و155.

قفل عمود التوجيه الإلكتروني

عندما يكون الإشعال في الوضع 0 والسيارة متوقفة، يتم تنشيط قفل عمود التوجيه الإلكتروني (القفل) عندما:

- تُقفل السيارة باستخدام مفتاح التحكم عن بُعد.
- تنقضي مدة معينة مع وجود الإشعال في الوضع 0.
- لا يتم بدء تشغيل السيارة في غضون مدة معينة بعد فتحها.

نظام التحكم في درجة الحرارة

نظام التحكم في درجة الحرارة



تكييف الهواء

أثناء تشغيل المحرك ودوران مروحة التحكم في درجة الحرارة:

- اضغط على زر A/C لتنشيط تكييف الهواء.
- يضيء مصباح المؤشر على الزر ويظهر رمز A/C على شاشة العرض المركزية.
- اضغط على الزر مرة أخرى لإلغاء تنشيطه.

يمكن كذلك تنشيط نظام تكييف الهواء عن طريق:

- الضغط على زر AUTO (تلقائي).
- الضغط على زر مزيل بخار الماء الخاص بالزجاج الأمامي.

راجع الصفحة 166 للتعرف على إعدادات شاشة العرض المركزية.

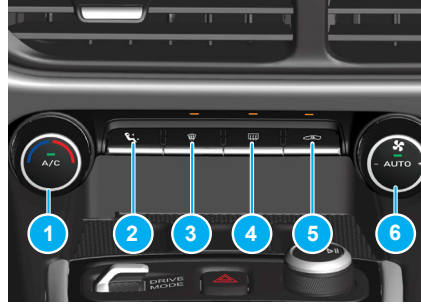

مفاتيح التحكم في درجة الحرارة

- 1 التحكم في درجة الحرارة وتشغيل/إيقاف تكييف الهواء.
- 2 توزيع الهواء.
- 3 مزيل بخار الماء من الزجاج الأمامي.
- 4 تدفئة الشاشة الخلفية/ مرايا الأبواب.
- 5 إعادة تدوير الهواء.
- 6 تشغيل/إيقاف وضع سرعة المروحة/درجة الحرارة التلقائية.

نظام التحكم في درجة الحرارة

يمكن تحديد التحكم في درجة الحرارة يدويًا أو تلقائيًا. يوفر نظام التحكم في درجات الحرارة المخصص في سيارات لوتس التدفئة والتبريد وإزالة الرطوبة كذلك للهواء بداخل مقصورة السيارة.

يمكن تحديد خيارات نظام درجات الحرارة من مفاتيح التحكم في درجة الحرارة في الكونسول المركزي إلى جانب الأزرار الموجودة على شاشة العرض المركزية.

للحصول على أفضل نتائج من نظام التحكم في درجة الحرارة:

- ينبغي إغلاق النوافذ للحصول على الأداء الأمثل.
- امسح أي تلوّج أو جليد أو انسدادات في فتحات الهواء الموجودة أمام الزجاج الأمامي لضمان تشغيل النظام على النحو الأمثل.

ملاحظة: للتأكد من المحافظة على نظام تكييف الهواء في حالة جيدة، وتشحيم الضاغط، يوصى بتحديد وظيفة تكييف الهواء بضع دقائق على الأقل كل أسبوع.

نظام التحكم في درجة الحرارة

يؤدي الضغط على مفتاح توزيع الهواء لمدة وجيزة إلى تغيير/تدوير تدفق الهواء بين مجموعة من فتحات التهوية هذه، ويوفر 6 إعدادات مختلفة.

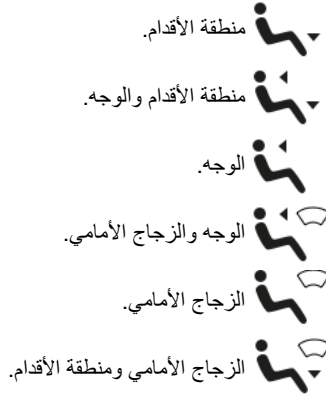

راجع الصفحة 166 للتعرف على إعدادات شاشة العرض المركزية.



توزيع الهواء

- يتدفق الهواء إلى داخل مقصورة السيارة بفعل كلٍ من:
- مزيل بخار الماء الخاص بالزجاج الأمامي وفتحات التهوية الجانبية على النوافذ.
 - فتحات التهوية في منطقة الأقدام.
 - فتحات التهوية في لوحة العدادات على مستوى الوجه.
- يظهر إعداد توزيع الهواء الحالي مؤقتاً على شاشة العرض المركزية فضلاً عن عرضه بشكل دائم على شريط التنقل الخاص بدرجات الحرارة في شاشة العرض المركزية.

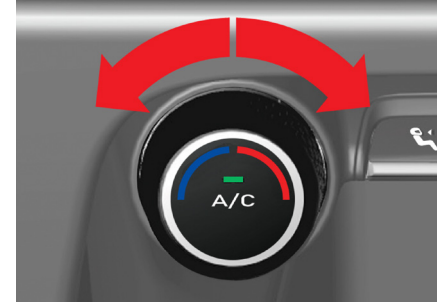

درجة حرارة الهواء

لضبط درجة حرارة الهواء داخل المقصورة، أدر حلقة التحكم حول زر A/C في اتجاه عقارب الساعة لزيادة درجة الحرارة وأدراها عكس اتجاه عقارب الساعة لخفض درجات الحرارة.

يظهر إعداد درجة الحرارة مؤقتاً على شاشة العرض المركزية فضلاً عن عرضه بشكل دائم على شريط التنقل الخاص بدرجات الحرارة في شاشة العرض المركزية.

راجع الصفحة 166 للتعرف على إعدادات شاشة العرض المركزية.

لا يمكن تحديد إعادة التدوير اليدوي مع نشاط مزيل بخار الماء.



تدفئة الشاشة الخلفية/ مرايا الأبواب

أثناء تشغيل المحرك، اضغط على مفتاح الشاشة الخلفية/ مرآة الباب لتنشيط وظيفة إزالة الصقيع الخاصة بالنافذة الخلفية. عند تنشيطه:

- يضيء مصباح المؤشر الموجود فوق المفتاح.
- يُزال الصقيع من على الشاشة الخلفية ومرايا الأبواب.
- اضغط على المفتاح مرة أخرى لإلغاء تنشيطه، غير أنه سيُلغى تلقائيًا بعد مرور 10 دقائق تقريبًا.

يمكن كذلك تعيين تدفئة الشاشة الخلفية بحيث يتم تنشيطها تلقائيًا في الأجواء الباردة باستخدام مفاتيح التحكم في شاشة العرض المركزية، راجع الصفحة 166.



مزيل بخار الماء

اضغط على مفتاح إزالة بخار الماء لإزالة بخار الماء/ الضباب من على الزجاج الأمامي بأقصى كفاءة ممكنة. عند تنشيطه:

- يضيء مصباح المؤشر فوق المفتاح ويظهر رمز مزيل بخار الماء مؤقتًا في شاشة العرض المركزية.
- تعمل مروحة التحكم في درجة الحرارة بكامل سرعتها.
- يتم توجيه تدفق الهواء بالكامل إلى الزجاج الأمامي.
- يتم اختيار أقصى حرارة.
- يتم تنشيط تكييف الهواء.
- اضغط على المفتاح مرة أخرى لإلغاء تنشيطه. يُلغى تنشيط وظيفة مزيل بخار الماء كذلك في حالة تعيين وضع الإشعال على 0.

نظام التحكم في درجة الحرارة



درجة الحرارة التلقائية

اضغط على زر AUTO (تلقائي) لتنشيط نظام درجة الحرارة التلقائي. عند تنشيطه:

- يضيء مصباح المؤشر في الزر.
 - يتم عندئذ التحكم في درجة حرارة تدفق الهواء وتوزيعه ومروحة درجة الحرارة بواسطة السيارة للمحافظة على درجة الحرارة المرغوبة.
 - اضغط على الزر مرة أخرى لإلغاء تنشيطه.
 - يُلغى تنشيط الوضع التلقائي في أي من الحالات التالية:
 - تنشيط وضع إعادة التدوير.
 - تنشيط مزيل بخار الماء.
 - الضغط على مفتاح توزيع الهواء.
 - تعديل سرعة مروحة درجة الحرارة.
- راجع الصفحة 119 للتعرف على إعدادات شاشة العرض المركزية.

تحذير: لا تستخدم وضع إعادة التدوير لفترات طويلة لأنه يؤدي إلى ركود الهواء الداخلي وحدوث التكثف على النوافذ.

لا يمكن تنشيط وظيفة إعادة تدوير الهواء أثناء تنشيط مزيل بخار الماء.

راجع الصفحة 166 للتعرف على إعدادات شاشة العرض المركزية.



إعادة تدوير الهواء

اضغط على مفتاح إعادة التدوير لمنع دخول الأبخرة المنبعثة من السيارات الأخرى وغيرها إلى المقصورة، أو للحصول على أقصى درجات التبريد عند استخدام تكييف الهواء. عند تنشيطه:

- يضيء مصباح المؤشر فوق المفتاح ويظهر رمز إعادة التدوير مؤقتًا في شاشة العرض المركزية.
- يعاد تدوير الهواء الداخلي داخل السيارة.
- اضغط على المفتاح مرة أخرى لإلغاء تنشيطه.

نظام التحكم في درجة الحرارة

درجة حرارة الهواء التلقائية

يعتمد تنظيم درجة حرارة الهواء المطلوبة في مقصورة السيارة على درجة الحرارة التي يستشعرها النظام، وليس على درجة الحرارة الفعلية.

وتتأثر درجة الحرارة المستشعرة بدرجة الحرارة المحيطة وسرعة الهواء ودرجة الرطوبة وأشعة الشمس وغيرها من العوامل الأخرى التي تتعرض لها السيارة في الوقت الحالي.

يكتشف جهاز الاستشعار جانب السيارة الذي تدخل منه أشعة الشمس إلى المقصورة، وهذا يعني أن درجة حرارة تدفق الهواء بين فتحات التهوية قد تكون مختلفة حتى مع محاولة النظام تنظيم درجة الحرارة.



فتحات التهوية

توجد فتحات التهوية القابلة للضبط في منتصف التابلوه على الجانبين وعلى الجزء الخارجي له.

توجه فتحات التهوية غير القابلة للضبط لتدفق الهواء نحو الزجاج الأمامي ومنطقة الأقدام.

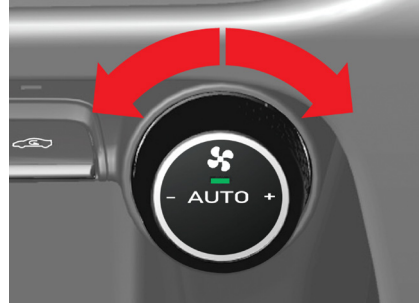

مروحة درجة الحرارة

لضبط سرعة مروحة درجة الحرارة، أدر حلقة التحكم حول زر AUTO (تلقائي) في اتجاه عقارب الساعة لزيادة سرعة المروحة (تتوفر سبع سرعات). وأدراها في عكس اتجاه عقارب الساعة لخفض السرعة (وصولاً إلى إيقاف تشغيلها).

يظهر مؤشر لمستوى سرعة المروحة مؤقتاً على شاشة العرض المركزية فضلاً عن عرضه بشكل دائم على شريط التنقل الخاص بدرجات الحرارة في شاشة العرض المركزية.

راجع الصفحة 166 للتعرف على إعدادات شاشة العرض المركزية.

نظام التحكم في درجة الحرارة

تبريد الوحدة الكهربائية النشطة

يتم تحويل هواء التبريد من نظام درجة الحرارة عند اللزوم إلى بعض الوحدات الكهربائية الموجودة خلف منطقة لوحة المعلومات لضمان الحصول على أفضل أداء.

قد تنشط وظائف مروحة درجة الحرارة وتكييف الهواء أو تُعَدّل إعداداتها الحالية تلقائيًا في حالة تنشيطها.

نظام تنقية الهواء الداخلي

يكتشف جهاز استشعار جودة الهواء الملوثات العالقة في الهواء خارج السيارة. وعند اكتشاف مستويات مفرطة من التلوث، تُغلق فتحات التهوية الخاصة بالهواء النقي في المقصورة ويعاد تدوير الهواء بداخل المقصورة لتجنب التلوث المفرط.

لا يتم تنشيط النظام في الحالات التالية:

- إذا كان وضع إعادة التدوير نشط بالفعل.
- إيقاف تشغيل مروحة درجة الحرارة.
- فتح النوافذ.



ضبط فتحات التهوية

حزك الذراع داخل فتحة التهوية لتوجيه تدفق الهواء إلى الاتجاه المطلوب.

فلتر الغبار

يُنظف فلتر الغبار كل الهواء الذي يدخل إلى مقصورة السيارة.

استبدال فلتر الغبار

للمحافظة على جودة الهواء الذي يدخل إلى السيارة، يجب تجديد الفلتر بواسطة الوكيل الخاص بك بعد مرور الفترات المحددة في جدول صيانة السيارة.

إذا كانت السيارة تُستخدم في أجواء مليئة بالغبار/الرمال، فقد يتطلب الأمر استبدال الفلتر بعد مرور فترات أقل.

اتصل بوكيل شركة لوتس للسيارات للتعرف على تفاصيل إضافية إذا اقتضت الضرورة.

نظام التحكم في درجة الحرارة

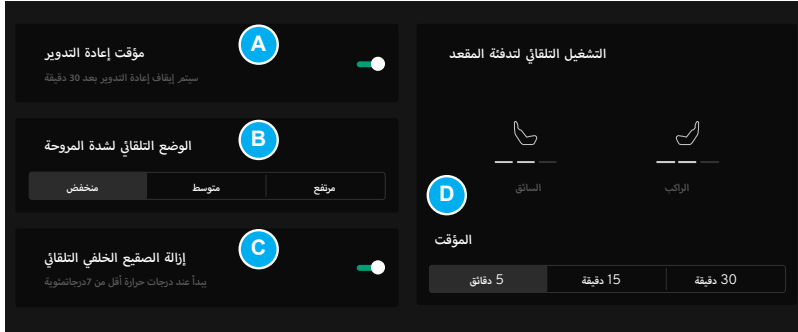

شاشة العرض المركزية

يمكن التحكم في إعدادات التحكم في درجة الحرارة الإضافية، إلى جانب تلك التي يتم تنشيطها بواسطة المفاتيح من شاشة العرض المركزية.

شريط الإعدادات المسبقة

من الشريط الجانبي لشاشة العرض المركزية، حدد: الإعدادات العامة/ خيارات التطبيق < السيارة < درجة الحرارة.

A مؤقت إعادة التدوير:

الإلغاء التلقائي بعد 30 دقيقة من التنشيط.

B الوضع التلقائي لشدة المروحة:

خيارات مستوى الشدة المنخفضة والمتوسطة والعالية.

C إزالة الصقيع الخلفي التلقائي:

يتم تنشيط تدفئة الشاشة الخلفية تلقائيًا في درجات حرارة أقل من 7 درجات مئوية.

D التشغيل التلقائي لتدفئة المقعد:

يكون متاحًا عندما تكون السيارة في وضع الإشعال II (الوضع النشط)، بتعيين مدة التدفئة التلقائية للمقاعد.

اضغط على خيار درجة الحرارة المطلوب.

استخدم زر التحويل لتنشيط وظيفة التعيين المسبق.

إذا كانت المستويات مسبقًا متعينة، فاضغط على أزرار التبديل لتحديد المستوى المطلوب.

تدفئة المقعد

راجع الصفحة 168 للحصول على مزيد من المعلومات حول استخدام أزرار التبديل لتغيير مستويات تدفئة المقاعد.

راجع الصفحة 119 للحصول على معلومات حول شاشة العرض المركزية.

نظام التحكم في درجة الحرارة

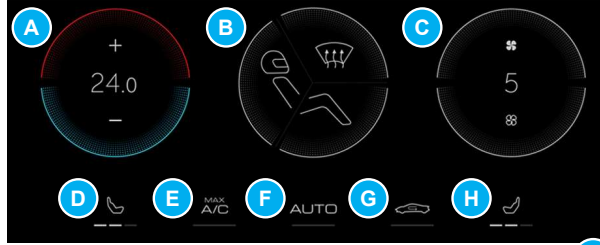

شريط التنقل

من شريط التنقل في شاشة العرض المركزية، حدد رمز التحكم في درجة الحرارة لإظهار الخيارات المتاحة.



A درجة الحرارة

مفاتيح التحكم في درجة الحرارة

A درجة الحرارة.

B توزيع الهواء.

C سرعة المروحة.

D تدفئة المقعد الأيسر.

E الحد الأقصى لمكيف الهواء.

F درجة الحرارة التلقائية.

G إعادة تدوير الهواء.

H تدفئة المقعد الأيمن.

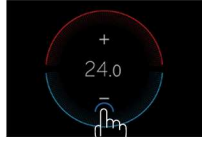

اضغط مع السحب خارج الشاشة مباشرة لضبط درجة الحرارة "المرتفعة".



اضغط مع السحب لأعلى أو لأسفل داخل الشاشة لتغيير درجة الحرارة.



يؤدي الضغط لفترة طويلة على "+" أو "-" إلى ضبط درجة الحرارة على "مرتفعة" (Hi) أو "منخفضة" (Lo).

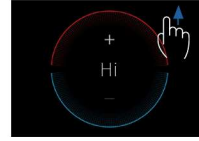

ضغط على "+" أو "-" " لتغيير درجة الحرارة بمقدار نصف درجة مئوية.

B توزيع الهواء

اضغط على المنطقة السفلية أو الوسطى أو العلوية في شاشة توزيع الهواء لتنشيط أو إلغاء تنشيط إحدى المناطق.



الوجه



منطقة الأقدام



الزجاج الأمامي

C سرعة المروحة

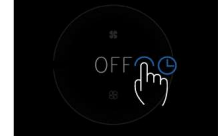

اضغط بداخل الشاشة لزيادة أو خفض السرعة بمقدار مستوى واحد.

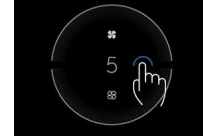

اضغط لمدة طويلة داخل الشاشة لضبط السرعة على "7"، أو على وضع الإيقاف "OFF".

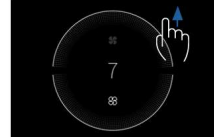

اضغط مع السحب داخل الشاشة لتغيير السرعة.

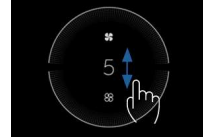

اضغط مع السحب خارج الشاشة لضبط سرعة المروحة على "7".

H D درجة حرارة المقعد المُدْفَأ



اضغط بشكل متكرر على زر التبديل لتغيير مستويات التدفئة لمقاعد السائق والركاب بين: إيقاف، مرتفعة، متوسطة، ومنخفضة.

! تحذير: ينبغي للأشخاص الذين يجدون صعوبة

في إدراك الارتفاع في درجة الحرارة بسبب نقص الإحساس أو يواجهون مشكلات في تشغيل أزرار التحكم عدم استخدام خيار تدفئة المقعد حيث قد يؤدي ذلك إلى إصابتهم بحروق.

E الحد الأقصى لتكييف الهواء

يؤدي الضغط على زر تبديل الحد الأقصى لتكييف الهواء "MAX A/C" أو ضبط درجة الحرارة على درجة "منخفضة" إلى تنشيط الحد الأقصى لتكييف الهواء.



! ملاحظة:

سيتم إلغاء تنشيط درجة الحرارة التلقائية إذا كانت محددة من قبل.

يضئ مصباح المؤشر الموجود أسفل زر التبديل

عند تنشيطه، ويتم تعيين درجة الحرارة على "Lo"

(منخفضة) ويحاول نظام درجة الحرارة خفض درجة

حرارة المقصورة إلى أبرد درجة ممكنة بضبط سرعة

مروحة درجة الحرارة، وإعدادات توزيع الهواء وتنشيط

تكييف الهواء (إن لم يكن نشطاً بالفعل).

اضغط على زر التبديل مرة أخرى لإلغاء تنشيط الدرجة

القصى لتكييف الهواء، أو:

- تغيير درجة الحرارة.

- تغيير سرعة مروحة درجة الحرارة وإعدادات توزيع الهواء.

- إلغاء تنشيط تكييف الهواء.

- تنشيط إعداد درجة الحرارة التلقائية.

G إعادة تدوير الهواء

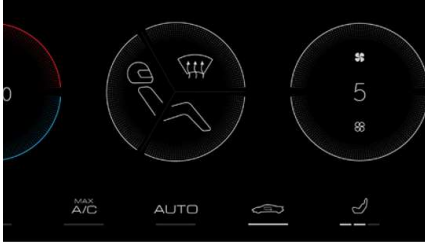

تعيين إعادة تدوير الهواء

اضغط على زر التبديل في شاشة العرض المركزية أو اضغط على زر إعادة التدوير في الكونسول المركزي، راجع الصفحة 163.

- يضيء مصباح المؤشر أسفل زر التبديل.
- يعاد تدوير الهواء الداخلي داخل السيارة.
- اضغط على زر التبديل مرة أخرى لإلغاء تنشيطه.

F درجة الحرارة التلقائية



تعيين درجة الحرارة التلقائية

قم بتعيين درجة الحرارة على المستوى المطلوب ثم تنشيط درجة الحرارة التلقائية بالضغط على زر التبديل في شاشة العرض المركزية أو بالضغط على زر AUTO (تلقائي) في الكونسول المركزي، راجع الصفحة 163.

- يضيء مصباح المؤشر أسفل زر التبديل.
- يتم إعتام مستوى سرعة مروحة درجة الحرارة ومؤشرات توزيع الهواء في شاشات العرض الخاصة بها.

تعيين درجة الحرارة على إيقاف التشغيل

قم بتعيين مستوى سرعة مروحة درجة الحرارة على "OFF" (إيقاف تشغيل) من شاشة العرض المركزية أو باستخدام حلقة التحكم الموجودة حول زر AUTO (تلقائي) في الكونسول المركزي، راجع الصفحة 163.

- يظهر "OFF" على شاشة عرض سرعة مروحة درجة الحرارة.
- يتم إعتام مستوى درجة الحرارة في شاشة عرض درجة الحرارة.
- يُلقى تنشيط توزيع تدفق الهواء.

إعادة تنشيط درجة الحرارة:

- اضغط على زر "+" على شاشة عرض التحكم في درجة الحرارة.
- قم بزيادة مستوى سرعة مروحة درجة الحرارة في شاشة العرض المركزية أو باستخدام حلقة التحكم الموجودة حول زر AUTO (تلقائي) في الكونسول المركزي.

يضبط نظام درجة الحرارة الآن السرعة وتوزيع وكمية الهواء البارد التي يتم إدخالها إلى المقصورة للمحافظة على درجة الحرارة المطلوبة.

بدء التشغيل والقيادة

قفل عمود التوجيه الإلكتروني

عندما يكون الإشعال في الوضع 0 (غير نشط) والسيارة متوقفة، يتم تنشيط قفل عمود التوجيه الإلكتروني (القفل) عندما:

- تُقفل السيارة باستخدام جهاز فتح الأبواب.
- تنتقضي مدة معينة مع وجود الإشعال في الوضع 0.
- لا يتم بدء تشغيل السيارة في غضون مدة معينة بعد فتحها.



الأنظمة المتاحة

وضع الإشعال

يمكن استخدام بعض الوظائف الكهربائية في هذا الوضع في غضون فترة زمنية محدودة. يمكن استخدام الساعة ونظام المعلومات والترفيه الصوتي وأضواء تحديد الموضع. يتم كذلك إلغاء تنشيط قفل عمود التوجيه الإلكتروني (إلغاء قفله).

0 - غير نشط

يمكن الآن تشغيل وظائف معينة في الوضع الملائم، مثل النوافذ الكهربائية، والهاتف، وغير ذلك.

I - الوضع الملائم

يمكن تشغيل المصابيح الخارجية. سٌجري الأنظمة الكهربائية عمليات فحص ذاتية وتضيء رموز التنبيهات التحذيرية في شاشة السائق لمدة 3 - 6 ثوانٍ تقريباً. يمكن الآن تشغيل أغلب أزرار التحكم الكهربائية.

II - نشط

أوضاع الإشعال

لتغيير وضع الإشعال من الوضع 0 (غير نشط)، مع فتح قفل السيارة وباب السائق)، اضغط على زر / START STOP ENGINE (تشغيل/إيقاف المحرك) دون الضغط على القابض (سيارات مجموعة نقل الحركة اليدوية) أو دواسة المكابح (سيارات نقل الحركة الأوتوماتيكية).

وضع الإشعال I (الوضع الملائم)

مع اكتشاف جهاز فتح الأبواب، اضغط لفترة وجيزة على زر START/STOP ENGINE (تشغيل/إيقاف المحرك) للتغيير إلى الوضع I من 0.

وضع الإشعال II (الوضع النشط)

مع اكتشاف جهاز فتح الأبواب، اضغط لفترة طويلة على زر START/STOP ENGINE (تشغيل/إيقاف المحرك) لحوالي 5 ثوانٍ للتغيير إلى وضع الإشعال II من الوضعين 0 أو I.

بدء تشغيل المحرك

- تأكد من وجود جهاز فتح الأبواب في منطقة المقعد الأمامي.
- السيارات اليدوية: تأكد أن ناقل الحركة في الوضع المحايد واضغط على دواسة القابض أو دواسة المكابح، راجع الصفحة 174.
- السيارات الأوتوماتيكية: حدد "P - التوقف" أو "N" - محايد" واضغط بشكل خفيف على دواسة المكابح، راجع الصفحتين 175 و181.



- ارفع الجزء الخلفي من غطاء زر START/STOP ENGINE (تشغيل/إيقاف المحرك).
- اضغط على زر START/STOP ENGINE (تشغيل/إيقاف المحرك) وحرره، وستعمل وظيفة التشغيل التلقائي على تشغيل محرك بدء التشغيل حتى تتحرك السيارة.

تحذير: للاحتفاظ بالقدرة على التحكم في السيارة، تأكد من ضبط مقعد القيادة وعجلة القيادة ومرابا الأبواب بشكل صحيح.

تحذير: اضبط مقعد القيادة إذا لزم الأمر لضمان القدرة على الضغط على دواسة المكابح حتى آخر المسافة.

تحذير: احرص أنت وأي راكب في السيارة على ارتداء حزام الأمان قبل القيادة.

تحذير: لا تُخرج جهاز فتح الأبواب أبدًا من السيارة أو تضغط على زر START/STOP ENGINE (تشغيل/إيقاف المحرك) أثناء تحرك السيارة. فقد يؤدي ذلك إلى إيقاف المحرك ووقوع حادث.

تنبيه: تجنب زيادة سرعة المحرك البارد على الفور بعد البدء. فقد لا يتم تشحيم جميع مكونات المحرك بالزيت ويؤدي ذلك إلى تلف المحرك.



بدء التشغيل في حالة الطوارئ

تظهر رسالة على شاشة السائق إذا كانت بطارية جهاز فتح الأبواب منخفضة ولا يمكن اكتشافها.

المفتاح غير موجود في السيارة



في حالة ظهور هذه الرسالة ولم يتم تشغيل المحرك، عندئذٍ يمكنك القيام بما يلي:

- ضع جهاز فتح الأبواب في التجويف باتجاه الجزء الخلفي من منطقة التخزين داخل مسند ذراع الكونسول المركزي.
- اضغط على زر البدء.
- ستسكت صفارة الإنذار ويتم إلغاء تنشيط الإنذار.

بدء التشغيل والقيادة

تنبيه: بعد قيادة السيارة بسرعة عالية أو حمل التشغيل العالي، اسمح بتباطؤ المحرك إن أمكن ذلك لبضع دقائق قبل إيقاف تشغيله. فهذا يسمح بعودة درجات حرارة المحرك/سائل التبريد إلى مستوياتها العادية. كما يعود بالنفع على متانة مجموعة نقل الحركة على المدى البعيد.



إيقاف تشغيل المحرك

- تأكد أن السيارة متوقفة، وتعشيق مكابح الانتظار ووجود ناقل الحركة في الوضع المحايد (السيارات اليدوية)، أو الوضع P (التوقف في السيارات الأوتوماتيكية). راجع أيضًا الصفحتين 184 و 175.
- ارفع الجزء الخلفي من غطاء زر START/ STOP ENGINE (تشغيل/إيقاف المحرك).
- اضغط على زر START/STOP ENGINE (تشغيل/إيقاف المحرك) وحرره وسيوقف المحرك.

تحذير: اجعل مفتاح التحكم عن بُعد دومًا بعيدًا عن السيارة عند الخروج منها وتأكد أن السيارة في وضع الإشعال 0 (لا سيما عند ترك طفل بداخل السيارة).

ملاحظة: عندما يضع القارئ الاحتياطي مفتاح التحكم عن بُعد في حامل الأكواب الأمامي، فتأكد من عدم وجود مفاتيح سيارة أو أشياء معدنية أو أجهزة إلكترونية أخرى كذلك في حوامل الأكواب (مثل الهواتف المحمولة أو الشواحن). قد تتداخل الأجهزة القريبة من القارئ الاحتياطي مع بعضها بعضًا.

ملاحظة: إذا لم يتم بدء التشغيل بعد 3 محاولات، فانتظر لمدة 3 دقائق قبل إجراء محاولة أخرى.

ناقل الحركة

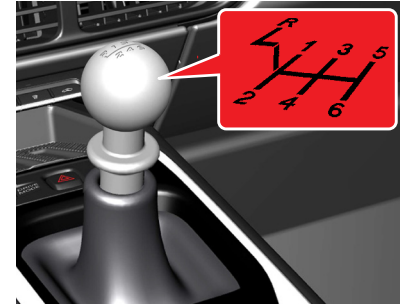

ناقل الحركة اليدوي

يحتوي ناقل الحركة اليدوي لسيارة إميرا من طراز V6 على 6 تروس أمامية مع توضيح نمط ذراع ناقل الحركة اليدوي على مقبض التروس. يجب الضغط على دواسة القابض بالكامل عند تغيير السرعة كل مرة وتخفيف الضغط على دواسة الخانق أثناء زيادة السرعة.

راجع الصفحة 175 للاطلاع على خيارات ناقل الحركة الأخرى.

تحذير: قم دومًا بتعشيق مكابح الانتظار عند التوقف على منحدر/تل. فقد لا يكون ترك السيارة في وضع الترس كافيًا لثباتها.



تهديد ترس الرجوع للخلف

مع توقف السيارة والضغط على دواسة القابض بالكامل، ارفع الحلقة الموجودة أسفل مقبض التروس وحرك ذراع ناقل الحركة بالكامل إلى اليسار، ثم إلى الأمام لتعشيق ترس الرجوع للخلف.

كما سيتم تنشيط كاميرا المساعدة في ركن السيارة تلقائيًا* وعرض منظر من خلف السيارة في شاشة العرض المركزية.

*حسب السوق.



تنبيه: قد يؤدي تغيير الترس دون التشغيل الصحيح للقابض والخانق إلى تلف ناقل الحركة والمحرك. لا تحاول تعشيق ترس الرجوع للخلف أثناء تحرك السيارة للأمام. فقد يلحق ذلك الضرر الجسمي بناقل الحركة الذي لا يغطي الضمان إصلاحه.

دواسة القابض

بالنسبة لسيارات إميرا من طراز V6 المجهزة بناقل الحركة اليدوي، يجب الضغط على دواسة القابض أو دواسة المكابح بالكامل لبدء تشغيل المحرك. تأكد من عدم إعاقة بساط الأرضية أو أي جسم آخر لحركة دواسة القابض قبل القيادة.



تحذير: يجب تثبيت أي أغطية للأرضية في منطقة الأقدام. فقد تتداخل البساط غير المثبتة مع تشغيل دواسات القدم ما قد يؤدي إلى فقدان التحكم في السيارة.



محدد التروس

مع وجود السيارة في وضع الإشعال II، يمكن تحديد التروس التالية من محدد التروس.

- الوضع P (التوقف)
- الوضع R (الرجوع للخلف)
- الوضع N (محايد)
- الوضع D (قيادة)

يمكن فقط بدء تشغيل المحرك مع تحديد أي من الوضع P (التوقف) أو N (المحايد) مع الضغط على دواسة مكبح القدم.

أوضاع النظام ناقل الحركة التلقائي

في وضع التجول، يتم تغيير السرعة ونقاط تبديل التروس بصورة ترتقي بالقيادة وتحسن استهلاك الوقود.

التحديد اليدوي

يمكن تحديد التروس الأمامية بالتتابع يدويًا باستخدام محدد التروس أو أذرع التبديل الموجودة خلف عجلة القيادة.



خيارات ناقل الحركة الأخرى

ناقل الحركة التلقائي

سيارة إميرا من طراز V6 مجهزة بنظام ناقل الحركة التلقائي من لوتس.

ناقل الحركة ثنائي القابض

سيارات إميرا رباعية الأسطوانات مجهزة بنظام نقل حركة ثنائي القابض يضم 8 سرعات. يتيح كلا الخيارين للسائق التبديل بين وضع القيادة التلقائي التقليدي إلى الوضع اليدوي مع توافر خيار الوضع الرياضي ووضع الحلبة الذي يتيح تغيير السرعة بشكل أسرع وأكثر وضوحًا فضلاً عن تحسين نقاط تبديل التروس لتحقيق الأداء الأمثل.

تنطبق المعلومات التي تعرضها

الصفحات 175 - 181 على نظامي ناقل الحركة ما لم يرد خلاف ذلك.



الوضع P (التوقف)

أثناء توقف السيارة، استخدم مكابح الانتظار واضغط على الزر P الموجود خلف محدد التروس لتنشيط وضع التوقف. حرك ذراع الاختيار للأمام/ للخلف مرة واحدة لإلغاء تنشيط وضع التوقف.

تحذير: قم دومًا بتعشيق مكابح الانتظار إلى جانب تحديد الوضع P للمحافظة على توقف السيارة.

تنبيه: لتجنب تلف المحرك وناقل الحركة، يجب أن تكون السيارة متوقفة قبل تحديد الوضع P.

ملاحظة: لتجنب حركة السيارة غير المتوقعة أو المفاجئة، انتظر ناقل الحركة حتى يتم تعشيق ترس السرعة بعد تحديد الوضع D أو R قبل الضغط على دواسة الوقود.

تظهر رسالة تحذير على شاشة السائق عند محاولة تحديد ترس أو بدء قيادة السيارة بدون الضغط على دواسة مكبح القدم.

من ممارسات القيادة الجيدة فقط إيقاف تشغيل المحرك بمجرد توقف السيارة وتحديد الوضع P (التوقف) أو N (محايد).

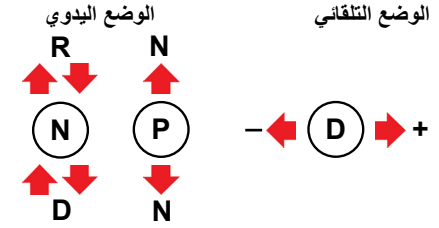

اختيار الترس

اعتمادًا على الترس المحدد حاليًا، اضغط على دواسة مكبح القدم بقوة وحرك ذراع اختيار التروس للأمام أو للخلف مرة أو مرتين للتبديل بين التروس.

لتحديد الوضع R (الرجوع للخلف) إذا كان الوضع D (قيادة) محددًا حاليًا، اضغط على دواسة مكبح القدم، وحرك محدد التروس للأمام لتحديد الوضع N (محايد)، ثم حرر الضغط وانتركه لينطلق للخلف ثم حرّكه للأمام مرة أخرى لتحديد الوضع R (الرجوع للخلف).

تحذير: اضغط دومًا بقوة على دواسة مكبح القدم مع تحديد الوضع D أو R، لأن السيارة قد تتحرك حتى مع عدم الضغط على الخانق.

تحذير: لتجنب حركة السيارة غير المتوقعة أو المفاجئة، حدد دومًا الوضع P أو N إذا كانت السيارة متوقفة مع بقاء تشغيل المحرك في سرعة التباطؤ لفترات طويلة.

الوضع N (محايد)

لا يتم تعشيق أي ترس مع تحديد الوضع المحايد. حدد N فقط عند تعشيق مكابح الانتظار وتوقف السيارة. ويمكن كذلك بدء تشغيل المحرك عندما يكون ناقل الحركة في الوضع المحايد.

يمكن أيضًا اختيار الوضع المحايد من أي ترس عن طريق سحب كل من أذرع التبديل المثبتة على عجلة القيادة باتجاه السائق في الوقت نفسه.

ملاحظة: لقفل السيارة وتنشيط الإنذار، يجب أن يكون ناقل الحركة في الوضع P.

ملاحظة: إذا كان المحرك قيد إيقاف التشغيل وكان الباب مفتوحًا، فسيصدر تحذير مسموع لتذكيرك باختيار P.

التنشيط التلقائي لوضع التوقف

سيتم اختيار وضع التوقف تلقائيًا في الحالات التالية:

- إيقاف تشغيل المحرك في الوضع D (القيادة) أو R (الرجوع للخلف).
- قيام السائق بفك حزام الأمان وفتح باب السائق عندما يعمل المحرك في أي ترس آخر.

الوضع R (الرجوع للخلف)

اضغط بقوة على دواسة مكبح القدم وحدد R للرجوع للخلف. احرص دومًا على إيقاف السيارة تمامًا قبل تحديد R. كما سيتم تنشيط كاميرا المساعدة في ركن السيارة تلقائيًا* وعرض منظر من خلف السيارة في شاشة العرض المركزية.

*حسب السوق.

تحديد أوضاع PRND غير المناسبة

إذا تم تحديد طلب غير مناسب متعلق بأوضاع التوقف أو الرجوع للخلف أو المحايد أو القيادة (PRND) (مثل تحديد وضع الرجوع للخلف أثناء حركة السيارة للأمام في وضع القيادة أو إذا لم يتم الضغط على دواسة مكبح القدم)، سيبقى الترس المحدد حاليًا مميزًا في شاشة السائق، وتظهر رسالة تحذير ولن يقوم ناقل الحركة بتعشيق الترس المطلوب.

اختيار وضع القيادة في الوضع اليدوي

يمكن أيضًا اختيار وضع القيادة من الوضع P (التوقف) أو R (الرجوع للخلف) أو N (محايد) عن طريق الضغط على دواسة مكبح القدم والضغط على ناقل الحركة "4" باتجاه السائق. راجع أيضًا الصفحة 179.

لا يلزم الضغط على دواسة مكبح القدم إذا كانت السيارة تتحرك. راجع أيضًا الصفحة 179.

ملاحظة: لا يلزم الضغط على دواسة المكابح إذا تجاوزت سرعة السيارة الحالية 5 كيلومتر/ساعة. راجع أيضًا الصفحة 190.

ملاحظة: يجب الضغط على دواسة المكابح وضبط الإشعال على الوضع II قبل أن تتمكن من تحديد أي ترس آخر من الوضع N.

الوضع D (القيادة)

اضغط على دواسة المكابح وحدد الوضع D فقط عندما تكون السيارة متوقفة لتعشيق التروس الأمامية.

يتم التحكم في نقاط تغيير السرعة التي تُبدل التروس من خلال المعلومات التي تتلقاها أنظمة إدارة محرك السيارة.

ملاحظة: لا يلزم الأمر الضغط على دواسة المكابح إذا تجاوزت سرعة السيارة الحالية 5 كيلومتر/ساعة.

كبس الدواسة للتسارع

مع وجود ناقل الحركة في الوضع التلقائي، يؤدي الضغط على دواسة الوقود بالكامل إلى خفض سرعة ناقل الحركة إلى أدنى ترس مناسب. بعد رجوع دواسة الوقود إلى وضع القيادة العادي، ينتقل ناقل الحركة إلى أعلى ترس مناسب. يختلف تشغيل كبس الدواسة للتسارع حسب السرعة على الطريق، والترس المستخدم في الوقت الحالي وحركة دواسة الوقود.

رسائل التحذير الخاصة بناقل الحركة

سيضيء هذا الرمز ويظهر مصحوبًا برسالة توضيحية في شاشة السائق عند الكشف عن عطل في نظام ناقل الحركة. وحسب العطل المُكتشف، قد يتم ضبط السيارة تلقائيًا على أحد أوضاع القدرة المحدودة. إذا حدث ذلك، فأحرص على الالتزام بالرسالة المعروضة (التي قد تتضمن إيقاف السيارة) واتصل بوكيل شركة لوتس للسيارات.



وضع التحديد اليدوي

يتوفر خياران يمكن للسائق التحكم فيهما

الوضع اليدوي الدائم

يتم تنشيطه في البداية باستخدام ذراع محدد التروس ثم الاحتفاظ به باستخدام ذراع محدد التروس أو أذرع التبديل حتى يعاد تحديد الوضع التلقائي.

الوضع اليدوي المؤقت

يتم تنشيطه في البداية باستخدام أذرع التبديل، والرجوع إلى الوضع التلقائي في حالة عدم استخدام الأذرع مرة أخرى خلال فترة زمنية معينة. راجع الصفحة 179.

في الوضع اليدوي الدائم، يظهر رمز "M" أبيض اللون بجوار الترس المحدد. راجع الصفحة 179 للتعرف على مؤشرات الوضع اليدوي المؤقت.

ملاحظة: لا تتوفر وظيفة كبس الدواسة للتسارع في الوضع اليدوي.



بدء التشغيل والقيادة



تنشيط الوضع اليدوي المؤقت

اسحب أحد أذرع التبديل الموجودة خلف عجلة القيادة باتجاهك لتنشيط الوضع اليدوي المؤقت.

نقطة السرعة الأعلى: يتم التحكم فيها بواسطة الذراع الأيمن "+".

نقطة السرعة الأقل: يتم التحكم فيها بواسطة الذراع الأيسر "-".

اسحب الذراع المطلوب نحوك بالتتابع لزيادة السرعة إلى ترس أعلى أو خفض السرعة إلى ترس أقل.

إذا ظلت سرعة المحرك ضمن النطاق المسموح به لعدد الدورات في الدقيقة، فسيقوم ناقل الحركة بتغيير الترس مع كل سحب للذراع.

بمجرد وصولك إلى الوضع الدائم، يمكنك أيضًا استخدام أذرع التبديل والبقاء في الوضع الدائم. لن ينتقل ناقل الحركة تلقائيًا إلى ترس سرعة أعلى قبل الوصول إلى الحد الأقصى لسرعة المحرك (عدد الدورات في الدقيقة)، عندما يكون في الوضع اليدوي الدائم، ولكنه سيظل يخفض السرعة عند الحد الأدنى لسرعة المحرك.



تنشيط الوضع اليدوي الدائم

يمكنك التنشيط أثناء القيادة في الوضع D (قيادة) عن طريق تحريك ذراع اختيار التروس إلى اليمين أو اليسار.

استخدام محدد التروس

- حرك ذراع اختيار التروس إلى اليمين (باتجاه "+") ثم حرره، وسيظل ناقل الحركة في الترس الحالي المحدد تلقائيًا. استمر في تحريك ذراع اختيار التروس إلى اليمين للانتقال إلى ترس أعلى.

- حرك ذراع اختيار التروس إلى اليسار (باتجاه "-") ثم حرره للانتقال فورًا إلى الترس السفلي التالي المتاح.



تنبيه: ينبغي تجنب استخدام سرعة المحرك العالية قبل بلوغ درجة حرارة التشغيل العادية. لتقليل التلف والبلبلي المحتمل، يجب أن يقتصر استخدام سرعة المحرك القصوى على الحالات التي تتطلب استخدام أقصى تسارع. ويؤدي الإفراط في الاستخدام إلى تقصير عمر الخدمة لمجموعة نقل الحركة.

قبل الوصول إلى أقصى سرعة للمحرك (الدورات في الدقيقة)، سيتم تغيير ناقل الحركة تلقائيًا إلى ترس سرعة أعلى.

إذا لم يكن السائق قام بتحديد الفعل، سيتم تحديد التروس المنخفضة تلقائيًا بواسطة ناقل الحركة مع انخفاض سرعة السيارة على الطريق لحماية نظام ناقل الحركة ومنع المحرك من التوقف.

تحديد الترس غير المناسب

عند محاولة تغيير السرعة بشكل غير مناسب قد يؤدي إلى وصول المحرك إلى أقصى عدد دورات في الدقيقة، فيظل الترس المحدد حاليًا بدون تغيير ولا يزال يمكن رؤيته على شاشة السائق.

البقاء في الوضع اليدوي المؤقت

يحافظ التشغيل المستمر لأي من الزراعين في غضون 20 ثانية على الوضع اليدوي.



إذا لم يتم استخدام ذراع في غضون 20 ثانية، فسيعود ناقل الحركة إلى الوضع التلقائي بتحديد السرعة المناسبة التي قد تختلف عن آخر سرعة تم تحديدها يدويًا.

"M" - حالة مؤشر الوضع اليدوي

سيارة إميرا من يظهر حرف "M" باللون الأخضر مع طراز V6: شريط في الأسفل (كما توضح الصورة السابقة).

سيارة إميرا رباعية الأسطوانة: حرف "M" أخضر - لا يوجد شريط أسفله.

ملاحظة: لحماية ناقل الحركة، سيتم خفض سرعته

إلى نطاق سرعة أقل للمحرك لمنع توقيفه.

من الوضع المؤقت إلى الوضع الدائم

للانتقال من الوضع المؤقت إلى الوضع الدائم، حرك ذراع اختيار التروس إما إلى اليمين (باتجاه "+") أو إلى اليسار (باتجاه "-")، راجع الصفحة 179.

إلغاء تنشيط التحديد اليدوي

باستخدام محدد التروس:

- حرك ذراع اختيار التروس للخلف لتحديد D.
أو

- حرك ذراع اختيار التروس للأمام لاختيار N (محايد).

باستخدام أذرع التبديل:

- اسحب ذراع نقل السرعة لأعلى "+" لمدة ثانيتين.
أو

- اسحب ذراع نقل السرعة لأعلى "+" وذراع نقل السرعة لأسفل "-" لمدة ثانيتين لتحديد الوضع المحايد.

أو

- في الوضع اليدوي المؤقت، لا تقم باختيار الترس بأي من أذرع التبديل لمدة 20 ثانية أو أكثر.

بدء التشغيل والقيادة

المكابح معززة بضغط الفراغ الذي يتولد فقط أثناء تشغيل المحرك. ستبدو دواسة المكابح أكثر تيبساً ويجب تطبيق ضغط أكبر لإيقاف السيارة إذا تم الضغط على دواسة المكابح أثناء إيقاف تشغيل المحرك، أو إذا لم يعمل ضغط الفراغ المساعد.

تحذير: تجنب قيادة السيارة إذا لم يكن المحرك قيد التشغيل أو تم إيقاف تشغيله بسبب الحاجة إلى توقيح ضغط أكبر على دواسة المكابح لإبطاء سرعة السيارة، وزيادة مسافة التوقف.

ربما يتدنى أداء الكبح بعد القيادة السيارة لخوض نهر أو فيضان حتى تجف المكابح. إذا حدث هذا، فاستخدم المكابح بمجرد أن يكون ذلك أمناً حتى تتم استعادة أداء الكبح المعتاد.

تحذير: إن عدم اتباع التعليمات الواردة أعلاه قد يؤدي إلى وقوع حادث.

نظام المكابح

مكابح القدم

عجلات السيارة الأربع جميعها مجهزة بفراامل قرصية مهواة. ويتم تشغيلها بواسطة دانرتي كبح هيدروليكي منفصلتين تعاملان بشكل مستقل عن بعضهما بعضاً. وإذا أخفقت إحدى دانرتي الكبح، ستظل الدائرة الأخرى تعمل ولكن ينخفض مستوى أداء الكبح ما ينتج عنه زيادة مسافة توقف السيارة.

تم اكتشاف عطل في نظام المكابح، أو مستوى سائل المكابح منخفض إذا ظهر هذا الرمز في شاشة السائق في أي وقت آخر بخلاف الوقت الذي يظهر فيه لمدة وجيزة خلال بدء تشغيل المحرك. يتم أيضاً عرض رسالة تصف العطل الأساسي.

اتصل بوكيل شركة لوتس على الفور إذا كنت تعتقد أن أداء الكبح أصبح متدنياً أو إذا ظهر رمز تحذير ورسالة على شاشة السائق.

تحذير: إن عدم اتباع التعليمات الواردة أعلاه قد يؤدي إلى وقوع حادث.

الوضع الرياضي ووضع الحلبة

يتوفر الوضع الرياضي ووضع الحلبة (إن كانت السيارة مجهزة بهما) كتفضيلين لبعض السائقين.

ارجع إلى الصفحة 186 لمعرفة المزيد من المعلومات حول الظروف المناسبة لتنشيط الوضع الرياضي ووضع الحلبة والتحكم في الثبات الإلكتروني (ESC) إلى جانب تحذيرات السلامة الملائمة.

ملاحظة: بعد إيقاف تشغيل برنامج الثبات

الإلكتروني إلى جانب تحديد الوضع الرياضي أو وضع الحلبة، ستظل السيارة تحتفظ بالميزات الرياضية المحسنة للمحرك وناقل الحركة، ولكن من دون أي تدخل لمنع انزلاق العجلات الناتج عن الطاقة. ويتم الاحتفاظ بنظام منع انغلاق المكابح ومساعد الكبح الهيدروليكي في أي وضع يتم تحديده.

راجع الصفحة 183 للحصول على معلومات عن التحكم في الثبات الإلكتروني.

دواسة المكابح

تحقق دومًا من حركة دواسة المكابح قبل القيادة وتأكد أن بساط الأرضية أو أي جسم آخر لا يعوقها.

تحذير: إن من شأن أي إعاقة لدواسة المكابح زيادة مسافة التوقف.

تيل الفرامل

تجدر ملاحظة أن الدرجة الخشنة لمادة التيل قد تسبب بعض الضوضاء عند الكبح في بعض الظروف، وهذه الضوضاء ليست ضارة ولا تؤثر على عمر المكابح أو كفاءتها. بعد تكرار الاستخدام الشاق للفرامل، فإن منح الفرامل مهلة لتبرد قبل إيقاف السيارة يحافظ على متانة الأفراس والتيل.

اسمح باندماج تيل الفرامل والأفراس بالكامل قبل استخدام الفرامل بأقصى طاقة لها. سينخفض الجهد المطلوب للضغط على الدواسة بعد اندماجها وتدفتتها من درجات حرارة التشغيل الباردة إلى العادية، راجع أيضًا الصفحة 192.

نظام منع انغلاق المكابح

يقفل نظام منع انغلاق المكابح مخاطر انغلاق أي من العجلات أثناء الكبح، لضمان استمرار القدرة على توجيه السيارة.

تبرز فائدة نظام منع انغلاق المكابح خاصة عند استخدام المكابح على أسطح الطرق الزلقة وقيادة السيارة في ظروف سيئة، ولكن من المهم إدراك أن هذا النظام لا يمكنه زيادة مستوى الاحتكاك على سطح الطريق، وإنما يمكنه فقط تحقيق أفضل أداء ممكن لتثبيت الإطار بسطح الطريق.

قد يبدو أن عجلات السير تتغلق مؤقتًا، وهو أمر معتاد.

ملاحظة: لا يعمل نظام منع انغلاق المكابح عند سرعات أقل من 8 كيلومترات/ساعة.

عند تنشيط نظام منع انغلاق المكابح، يتم استشعار "نبض" في دواسة المكابح وسماع صوت نقر صادر عن ملفات التحكم اللولبية، للإشارة إلى استخدام أقصى درجات الكبح والتوجيه إلى ضرورة تعديل أسلوب القيادة ليناسب ظروف الطريق. راجع أيضًا معلومات حول مصابيح المكابح في حالات الطوارئ في صفحة 137.



تحذير: يجب ألا تدفعك مزاي نظام منع انغلاق المكابح للمخاطر بسلامتك. لا يمنع نظام منع انغلاق المكابح الانزلاق الذي يحدث بفعل حركات عجلة القيادة المفاجئة أو محاولة الانعطاف أسرع مما ينبغي. لا يتجنب نظام منع انغلاق المكابح خطر وقوع حادث بسبب السرعة غير المناسبة. يتحمل السائق دائمًا مسؤولية الحكم على سرعة القيادة الآمنة.



تحذير: حافظ دائمًا على وجود مسافة أمنة بين السيارة والسيارات الأخرى مع مراعاة حالة سطح الطريق والأحوال الجوية.

قد تتطلب السيارة المجهزة بنظام منع انغلاق المكابح مسافة أطول للتوقف على الطرق المفروشة بالحصى والمغطاة بالجليد على سبيل المثال. اسمح بأن تكون المسافة التالية أكبر في هذه الأحوال.



يجب أن يضيء رمز التحذير باللون الكهرماني في شاشة السائق لمدة 3 ثوان تقريبًا عقب تشغيل مفتاح الإشعال ثم ينطفئ. إذا استمرت إضاءة الرمز، أو أضاء أثناء القيادة، فيكون قد تم اكتشاف عطل في نظام منع انغلاق المكابح وهو لا يعمل.

إذا كان هذا الرمز يومض في شاشة السائق أثناء القيادة، فيعني هذا تدخل نظام التحكم في الثبات الإلكتروني، وبدل على بلوغ الحد الأقصى للتحكم في الجر للسيارة وأنه ينبغي تعديل نمط القيادة.



يعتبر التحكم في الثبات الإلكتروني وظيفة تكميلية لدعم السائق تهدف لمساعدة السائق، ولكن من غير المضمون أن تعمل بشكل كامل في جميع حالات المرور والطقس وأحوال الطريق.

تحذير: حتى مع تركيب أنظمة السلامة هذه، فلا تتسرع في المخاطرة وحافظ على يقظتك أثناء القيادة. يتحمل السائق في كل الأوقات مسؤولية المحافظة على السرعة الملائمة على الطريق، وإتاحة الفرصة عند اللزوم لزيادة مسافات التوقف.



سيضيء هذا الرمز بشكل مستمر ويظهر مصحوبًا برسالة في شاشة السائق عند الكشف عن عطل في نظام التحكم في الثبات الإلكتروني.



نظام التحكم في الجر

يكتشف نظام التحكم في الجر أي انزلاق مفرط للعجلات الخلفية. ويقلل النظام خرج طاقة المحرك ويُطبق المكابح على العجلة التي تدور حتى تستعيد ثباتها بسطح الطريق.

عند وميض رمز المؤشر هذا في شاشة السائق أثناء دوران إحدى العجلتين الخلفيتين بشكل مفرط، يرجع هذا إلى التدخل للتحكم في الجر وبناءً على ذلك يجب تعديل نمط القيادة.



التحكم في الثبات الإلكتروني

يُحسن التحكم في الثبات الإلكتروني الذي يعمل كجزء من نظام التحكم في الجر ثبات السيارة عند إجراء المناورات الشديدة، مثل محاولات تفادي الحوادث أو سوء تقدير متطلبات الانعطاف التي ينخفض خلال خرج طاقة المحرك وتطبيق الكبح على كل عجلة.

سيستمر عمل نظام المكابح بشكل معتاد، ولكن من دون تشغيل نظام منع انغلاق المكابح، وقد تزيد مسافات الكبح. ويمكنك الاستمرار في قيادة السيارة ولكن مع توخي الحرص اللازم والتحسب لأي ظروف ومع هذا يجب الاتصال بوكيل شركة لوتس للسيارات في أقرب وقت.

تتم معايرة نظام منع انغلاق المكابح حسب حجم (أحجام) الإطارات والعجلة الموصى به للسيارة. وفي حالة تركيب عجلات أو إطارات غير مناسبة، فقد تتلقى وحدة الكبح الخاصة بنظام منع انغلاق المكابح معلومات غير صحيحة من أجهزة الاستشعار خاصتها وينتج عن ذلك تدهور أداء نظام منع انغلاق المكابح.

تحذير: احرص على تركيب العجلات والإطارات ذات الأحجام الصحيحة الموصى بها لهذه السيارة.



مساعد الكبح الهيدروليكي

يكتشف مساعد الكبح الهيدروليكي الحالات الطارئة بقياس رد فعل الكبح وضغط الكبح المتراكم. وفي حالة عدم توافر ضغط الكبح الكافي، يعمل مساعد الكبح الهيدروليكي على زيادة قوة الكبح (حتى القوة التي تنتج تعشيق نظام منع انغلاق المكابح)، لضمان تحقيق أقل مسافة توقف ممكنة.



عند إيقاف تشغيل نظام التحكم في الثبات الإلكتروني، سيضيء هذا الرمز في شاشة السائق، راجع الصفحة 187 للحصول على مزيد من المعلومات.



تحذير: توصي شركة لوتس للسيارات بأن يكون نظام التحكم في الثبات الإلكتروني نشطاً دائماً عند القيادة على الطرق العامة في الظروف المعتادة.

الوضع الرياضي

عند اختيار الوضع الرياضي، يقل عدد إعدادات نظام التحكم في الثبات الإلكتروني، ومن ثم تزيد عتبات انزلاق العجلات الناتجة عن الطاقة وعدم تخميد الخانق عند قصور التوجيه. راجع الصفحة 186.



مكابح الانتظار الكهربائية

تعمل مكابح الانتظار الكهربائية على تعشيق المكابح الخلفية لتثبيت السيارة واستمرار توقفها.

يوجد مفتاح مكابح الانتظار على الجانب الخارجي لعمود التوجيه.

يمكن تنشيط/إلغاء تنشيط مكابح الانتظار يدوياً أثناء تشغيل المحرك أو مع وجود السيارة في وضع الإشعال II، راجع الصفحة 171.



ملاحظة: قد تصدر ضوضاء من المحرك عند تعشيق مكابح الانتظار وقد تصدر أيضاً أثناء فحص الوظيفة التلقائي لمكابح الانتظار.

يتم تطبيق قوة المكابح فقط على العجلتين الخلفيتين إذا تم تنشيط مكابح الانتظار عندما تكون السيارة متوقفة. يتم تطبيق مكابح الانتظار على العجلات الأربع جميعها باستخدام دائرة الكبح الهيدروليكية في حالة تنشيط المكابح أثناء تحرك السيارة ولكنها تنتقل إلى العجلتين الخلفيتين بمجرد أن تكون السيارة على وشك التوقف.

الركب في حالة الطوارئ

في حالات الطوارئ، يمكن تعشيق مكابح الانتظار أثناء حركة السيارة بسحب وتثبيت الذراع الموجود على مفتاح مكابح الانتظار. ويتم إلغاء تنشيط المكابح عند تحرير الذراع، أو الضغط على دواسة الوقود.



ملاحظة: يصدر تحذير مسموع عند تنشيط مكابح الانتظار الإلكترونية عندما تسير السيارة بسرعة عالية.



تنبيه: لا تستخدم مكابح الانتظار الكهربائية لكبح السيارة المعتاد. قد يؤدي استخدام مكابح الانتظار الكهربائية بشكل متكرر لإبطاء السيارة إلى إلحاق الضرر الجسيم بنظام المكابح.



إلغاء تنشيط مكابح الانتظار

أثناء تشغيل المحرك أو عندما تكون السيارة في وضع الإشعال II:

- اضغط على دواسة مكبح القدم.
- ادفع الذراع الموجود على مفتاح مكابح الانتظار إلى الأمام ثم حرره.

سيتم تحرير مكابح الانتظار ويتلاشى الرمز الموجود على شاشة السائق.

التشغيل التلقائي

- يتم تنشيط مكابح الانتظار تلقائيًا في الحالات التالية:
- عند إيقاف تشغيل السيارة وتحديد إعداد التشغيل التلقائي لمكابح الانتظار في شاشة العرض المركزية، راجع الصفحة 119.
 - عند اختيار "P - التوقف" على تل شديد الانحدار (للسيارات ذات ناقل الحركة الأوتوماتيكي فقط).



تنشيط مكابح الانتظار

- اضغط على دواسة مكبح القدم وتأكد من وضع ذراع ناقل الحركة في السيارات ذات ناقل الحركة اليدوي في الوضع المحايد، أو للسيارات ذات ناقل الحركة الأوتوماتيكي، يتم تحديد P (التوقف).
- اسحب الذراع الموجود على مفتاح مكابح الانتظار نحوك ثم حرره.
- حرر دواسة مكبح القدم وتأكد من أن السيارة متوقفة.

بضوء هذا الرمز في شاشة السائق عند تنشيط مكابح الانتظار. (P)

يكون قد حدث عطل في حالة وميض الرمز، فأحرص على قراءة الرسالة المعروضة في شاشة السائق.

إلغاء التشبث التلقائي

السيارات المجهزة بناقل الحركة الأوتوماتيكي:

- أثناء تشغيل المحرك، اضغط على دواسة مكبح القدم.
- حدد الترس D (القيادة) أو R (الرجوع للخلف).
- حرر دواسة مكبح القدم واضغط على دواسة الوقود.

السيارات المجهزة بناقل الحركة اليدوي:

- أثناء تشغيل المحرك، اضغط على دواسة القابض.
- حدد الترس المناسب.
- حرر دواسة القابض واضغط على دواسة الوقود حسب الحاجة لتحريك السيارة.

سيتم تحرير مكابح الانتظار ويتلاشى الرمز الموجود على شاشة السائق.

مساعد القيادة على المرتفعات

يساعد نظام مساعد القيادة على المرتفعات في تجنب مخاطر حركة السيارة غير المقصودة عند القيادة بعيداً عن منحدر.

عند توقف السيارة على منحدر، يحتفظ نظام مساعد القيادة على المرتفعات بتعشيق المكابح لمدة ثانيتين إضافيتين بعد تحرير دواسة مكبح القدم. ويتم تحرير المكابح تلقائياً بعد مرور الثانيةيتين أو بمجرد أن تبدأ السيارة في التحرك للأمام (أيهما أقرب).

أوضاع القيادة

تتوفر أوضاع قيادة مختلفة لتغيير خصائص مجموعة نقل الحركة والعامد والثبات في السيارة.



ملاحظة:

يتم الاحتفاظ بنظام منع انغلاق المكابح (ABS) ومساعد الكبح الهيدروليكي (HBA) في أي وضع يتم تحديده، راجع الصفحة 182 للتعرف على مزيد من التفاصيل.



تنبيه:

ارجع إلى قسم "التلبيح" في صفحة 192 قبل استخدام وضع الحلبة والوضع الرياضي.

وضع التجول

(الإعداد الافتراضي، الاستخدام العادي للطريق)

- تم تحسين صوت العادم ونطاق سرعة المحرك وإمكانية القيادة ونظام التحكم في الثبات الإلكتروني والأداء من أجل قيادة راقية.
- بالنسبة للسيارات الأوتوماتيكية، تم تحسين نقاط تبديل التروس لتوفير الاقتصاد الأمثل في استهلاك الوقود.
- يظهر تخطيط "وضع التجول" للمعلومات ضمن شاشة السائق، راجع الصفحة 59.

الوضع الرياضي

(فقط لظروف الطرق المناسبة)

- ستتصاعد (تزداد) سرعة تباطؤ المحرك من بدء التشغيل مؤقتًا ثم تعود إلى وضعها الطبيعي إذا تم تحديد الخيار قبل بدء تشغيل المحرك.

- يسمح التخفيض في إعدادات نظام التحكم في الثبات الإلكتروني بزيادة عتبات انزلاق العجلات الناتجة عن الطاقة وعدم تخميد الخانق عند قصور التوجيه.

- يرتفع صوت العادم، ويصبح أعلى تدريجيًا بناءً على سرعة المحرك وموضع دواسة الخانق.

- يتم زيادة استجابة دواسة الخانق والحد الأقصى لسرعة المحرك المستمرة.

- بالنسبة للسيارات ذات ناقل الحركة الأوتوماتيكي، يمكن اختيار التروس الأقل تلقائيًا لتحسين استجابة المحرك.

- يظهر تخطيط "الوضع الرياضي" للمعلومات ضمن شاشة السائق، راجع الصفحة 59.

وضع الحلبة (إن وجد)

(لاستخدام الحلبة في حالة الجفاف فقط)

- تنتقل سرعة تباطؤ المحرك من خصائص بدء التشغيل من الوضع "الرياضي".

- تحسين خصائص الجر والخروج من المنعطفات مع تقليل تدخل نظام التحكم في الثبات الإلكتروني.

- بالنسبة للسيارات ذات ناقل الحركة اليدوي، ترتفع سرعة تباطؤ المحرك عندما يصل المحرك إلى درجة حرارة التشغيل.

- يتم نقل استجابة دواسة الخانق وخصائص السرعة القصوى للمحرك المستمرة من إعداد الوضع "الرياضي".

- بالنسبة للسيارات ذات ناقل الحركة الأوتوماتيكي، تم تحسين نقاط تبديل التروس من أجل تحقيق الأداء الأمثل.



يضيء رمز مؤشر حالة تتبع نظام التحكم في الثبات الإلكتروني على شاشة السائق.



يضيء رمز مؤشر حالة نظام التحكم في الثبات الإلكتروني على شاشة السائق.



ملاحظة: مع تحديد وضع الحلبة، سيتم إلغاء محدد السرعة تلقائيًا إذا كان نشطًا حاليًا، ويحتاج إلى إعادة التنشيط عند الضرورة. قد يتم أيضًا إلغاء تنشيط وظائف دعم السائق الأخرى والاعتماد على الخيار، وقد لا تكون متاحة لإعادة التنشيط أثناء تنشيط وضع "الحلبة".

إيقاف تشغيل نظام التحكم في الثبات الإلكتروني

(استخدام الحلبة فقط)

يمكن تحديد ذلك في أي وضع قيادة. عند إلغاء تنشيط وظائف نظام التحكم في الثبات الإلكتروني المحددة.



يضيء رمز مؤشر حالة نظام التحكم في الثبات الإلكتروني على شاشة السائق.



تحذير: توصي شركة لويس للسيارات بأن يكون نظام التحكم في الثبات الإلكتروني نشطًا دائمًا عند القيادة على الطرق العامة في الظروف المعتادة.



ملاحظة: يتغير موضع وتخطيط المعلومات المعروضة على شاشة السائق حسب وضع القيادة المحدد، راجع الصفحة 59.

بدء التشغيل والقيادة

الإعداد الافتراضي لوضع القيادة

يمكن ضبط وضع القيادة مع وجود السيارة في وضع الإشعال II (الوضع النشط)، أو أثناء تشغيل المحرك، ولكنه سيتحول تلقائيًا إلى وضع التجول عند إيقاف تشغيل المحرك.



يظهر وصف لخصائص القيادة للوضع المحدد إلى جانب مستوى مجموعة نقل الحركة، وصوت العادم وتدخل التحكم في الثبات الإلكتروني، ويتم تمثيلها كأشرطة مضيئة أسفل الشاشة.



للخلف

وضع التجول ← الوضع الرياضي ← وضع الحلبة

حرك مفتاح مرة واحدة لإظهار وضع القيادة النشط في الشاشة المنبثقة ضمن شاشة العرض المركزية.

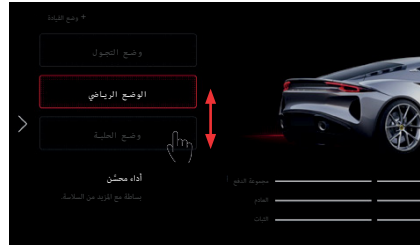

حرك مفتاح وضع القيادة إما للخلف أو للأمام مرة أخرى، كما هو مطلوب للتغيير إلى إعداد وضع جديد، أو اضغط على زر الوضع على شاشة العرض المركزية.

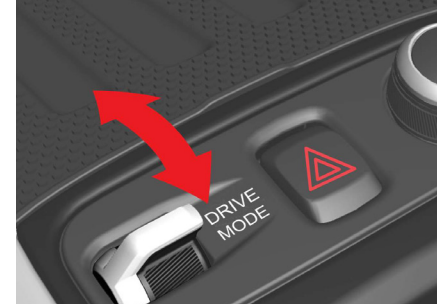

تغيير وضع القيادة

حرك مفتاح وضع القيادة في الكونسول المركزي للخلف أو للأمام لتغيير وضع القيادة الحالي المحدد.

ملاحظة: قد يؤدي تحديد الوضع الرياضي أو وضع الحلبة من وضع التجول أثناء القيادة إلى زيادة صوت العادم دون الضغط الإضافي على دواسة الخانق بالإضافة إلى تقليل وظيفة التحكم في الثبات الإلكتروني.

حركة المفتاح



للأمام

وضع التجول → الوضع الرياضي → وضع الحلبة

بدء التشغيل والقيادة



تحديد إيقاف تشغيل نظام التحكم في الثبات الإلكتروني ESC
اضغط مع الاستمرار على زر "ESC OFF" (إيقاف تشغيل التحكم في الثبات الإلكتروني) لمدة ثانيتين للتنشيط.



سيتم إخماد جميع أشرطة مستوى الثبات للإشارة إلى أن نظام التحكم في الثبات الإلكتروني غير متاح (باستثناء وظائف نظام منع انغلاق المكابح ومساعد الكبح الهيدروليكي).

يضئ رمز مؤشر حالة نظام التحكم في الثبات الإلكتروني على شاشة السائق.

ينطفئ ضوء المؤشر الأخضر الموجود أسفل إيقاف تشغيل زر "ESC OFF" (إيقاف تشغيل التحكم في الثبات الإلكتروني) في الشاشة المركزية.

تم الحد من أداء ميزات دعم السائق في وضع الحلبة

تم الحد من أداء ميزات دعم السائق في وضع الحلبة

غير متاح	تم إلغاء تقييده لكنه متاح
التحكم في وضو السرعة التكييفي	كشف البنية الضيعة
محدد السرعة لتقليل السرعة	إظهار نطاق السرعة
تحديد الاستطارة	تعتبر فتح الباب
التحكم في مثبت السرعة	تسيه الإجماع
معلومات إنذارات المرور	تخدير معاداة الحرارة الضرورية
	تسيه الوقوف
	تسيه المرور المتقاطع الخلفي
	محدد السرعة

الاتصال إلى إعدادات دعم السائق

اضغط على زر الإغلاق أعلى يمين الشاشة للرجوع إلى الشاشة السابقة.

اضغط على "الانتقال إلى إعدادات دعم السائق" لعرض زر دعم السائق في قائمة إعدادات السيارة وتنشيط أي خيارات مطلوبة كان قد تم تعطيلها تلقائيًا.



تحديد وضع الحلبة

عند تحديده*، سيؤدي النقر فوق الزر الموجود في أعلى الجانب الأيمن من شاشة العرض إلى إظهار رسالة تحتوي على معلومات حول ميزات دعم السائق غير المتوفرة أو التي تم إلغاء تنشيطها تلقائيًا أثناء التواجد في وضع الحلبة.

*إن وجد.

سيؤدي الضغط لفترة قصيرة على زر إيقاف تشغيل ESC إلى إعادة وظيفة التحكم في الثبات الإلكتروني إلى المستوى المناسب لوضع القيادة المحدد وتظهر رسالة "استعادة ميزات دعم السائق" أعلى الشاشة.

يضئ المؤشر الأخضر الموجود أسفل زر "ESC OFF" (إيقاف تشغيل التحكم في الثبات الإلكتروني) في الشاشة المركزية مرة أخرى.

تحذير: إذا تم اختيار إيقاف تشغيل التحكم في الثبات الإلكتروني (ESC OFF) أثناء القيادة، فسينخفض الأداء الوظيفي لنظام التحكم في الثبات الإلكتروني وربما تتعرض السيارة لخطر عدم الثبات. حدد هذا الخيار فقط إن كان ذلك أمناً.

تحذير: توصي شركة لوتس للسيارات بأن يكون نظام التحكم في الثبات الإلكتروني نشطاً دائماً عند القيادة على الطرق العامة في الظروف المعتادة.

التلین

التليين

من المهم مراعاة تعليمات التليين التالية خلال أول مرحلة لاستخدام السيارة أو في حالة استبدال أي من المكونات المدرجة.

المحرك

- أثناء مسافة الـ 1500 كيلومتر الأولى، استخدم فقط فتحات الخانق المتوسطة (حوالي نفس المسافة الممكنة لرواسة الوقود) وتجنب تشغيل المحرك بشكل مستمر بسرعات تتجاوز 4000 دورة في الدقيقة.
- خلال أول 1500 كيلومتر، استخدم فقط وضع التجول. ولا تستخدم الوضع الرياضي أو وضع الحلبة.
- بالنسبة لسيارات إميرا رباعية الأسطوانات ذات نظام نقل الحركة ثنائي القابض الذي يضم 8 سرعات، تجنب استخدام وظيفة التحكم في عملية الإطلاق من لوتس حتى تتجاوز السيارة مسافة 1500 كيلومتر.
- تجنب استخدام التليين مع طرازات السيارات ذات ناقل الحركة التلقائي.
- تكون الاندفاعات القصيرة من حين لآخر بأعلى سرعة واستخدام سرعات أعلى للمحرك مفيدة، كما الحال مع تغيير سرعة السير بشكل ثابت والاستفادة الكاملة من علية التروس.
- لا تسمح بإجهاد المحرك أو تقليل السرعة واسمح بتشغيله في نطاق القدرة الطبيعي.
- بعد قطع مسافة 1500 كيلومتر، يمكن استخدام الخنق الكامل و/أو سرعات المحرك القصوى*.
- *لاستخدام وضع الحلبة، ارجع إلى الصفحة 255.

المكابح

اسمح باندماج المكابح بتجنب الكبح الشديد بدون داع خلال أول 160 كيلومتر. وبعد ذلك وعند استخدام المكابح بعنف، ستلاحظ فقدان بعض القدرة على الكبح لأن تيل الفرامل يخوض مرحلة التكيّف النهائية. بعد أن تبرد المكابح، تتم استعادة أداة المكابح الكامل.

الإطارات

تحتاج الإطارات الجديدة أيضًا لفترة تليين وجيزة لتحسين درجة تشبثها بسطح الطريق إلى أقصى درجة.

إيقاف المحرك

بعد قيادة السيارة بسرعة عالية أو حمل التشغيل العالي، اسمح بتباطؤ المحرك إن أمكن ذلك ليضع دقائق قبل إيقاف تشغيله. فهذا يسمح بعودة درجات حرارة المحرك/ سائل التبريد إلى مستوياتها العادية. كما يعود بالنفع على متانة مجموعة نقل الحركة على المدى البعيد.

ملاحظة: ربما يؤدي عدم الالتزام بتوصيات التليين إلى إبطال شروط ضمان السيارة.

راجع أيضًا "تسجيل بيانات المحرك" في صفحة 17.

التزود بالوقود والوقود

تحذير: اتبع جميع تعليمات التشغيل والسلامة المعروضة في محطة الوقود عند إعادة التزود بالوقود. ⚠️

تحذير: البنزين وأبخرة البنزين مواد شديدة القابلية للانفجار. وربما تتعرض لحروق أو إصابة جسيمة عند التعامل مع الوقود. ⚠️

تحذير: قبل إعادة التزود بالوقود، أغلق الهواتف المحمولة والأجهزة الإلكترونية الأخرى، وتأكد من إطفاء جميع السجائر ومن عدم وجود أي لهب مكشوف أو مصادر اشتعال محتملة أخرى. ⚠️

تنبيه: لا تحاول ملء خزان الوقود حتى أعلى عنق التعبئة، لأن تمدد الوقود الناتج عن تغيير درجة الحرارة قد يؤدي إلى فيض علبة الفحم الخاصة بنظام تهوية خزان الوقود، أو تناثر الوقود. ⚠️

للحصول على مزيد من المعلومات حول عرض مستوى الوقود وسعة خزان الوقود ارجع إلى الصفحتين 64 و 259.



التزود بالوقود

تستخدم السيارة إميرا نظام وقود بدون غطاء، يضم أغطية وموانع تسرب مزودة بنابض داخل عنق أنبوب تعبئة الوقود لمنع تسرب الوقود والأبخرة.

استخدام محطة تعبئة الوقود

- مع إيقاف تشغيل المحرك، أدخل فوهة المضخة بالكامل في العنق بحيث يكون كلا الغطاءين المزودين بنابض مفتوحين.
- تأكد من اختيار درجة مناسبة من الوقود، (راجع الصفحة 195)، وتعبئته بالكمية المطلوبة أو حتى يتم تشغيل آلية الإغلاق التلقائي.

تحذير: أوقف تشغيل المحرك قبل إعادة التزود بالوقود. ⚠️



غطاء فتحة تعبئة الوقود

يوجد غطاء فتحة تعبئة الوقود أعلى لوحة الجناح الخلفي اليمنى، راجع الصفحة 20.

الفتح

لا يمكن فتح الغطاء إلا عندما تكون السيارة غير مقفلة ويتم فتحه عن طريق الدفع ثم تحرير الجزء الخلفي من الغطاء.

الإغلاق

اضغط برفق على الغطاء لأسفل ثم حرره للإغلاق.

الديزل

لا تعمل سيارات لوتس بوقود الديزل.

ملاحظة: تأكد دومًا من اختيار فوهة حقن الوقود المناسبة بمحطة تعبئة الوقود قبل التزود بالوقود. لا يغطي ضمان السيارة التكاليف المتكبدة في تصريف وتنظيف نظام الوقود.



متطلبات الوقود

استخدم فقط وقودًا عالي الجودة خاليًا من الرصاص مع معدل أوكتان لا يقل عن RON 95.

توصي شركة لوتس للسيارات باستخدام الوقود الخالي من الرصاص بمعدل أوكتان RON 97 حيثما كان ذلك متاحًا.

يجب أن يفي البنزين E5 أو E10 المستخدم بمعيار EN228.

ويوصى باستخدام أنواع وقود عالية الجودة تحتوي على مضافات التنظيف الملائمة لتحقيق الأداء الجيد والتحكم في الانبعاثات. السيارة مجهزة بمحولات حفازة في نظام العادم لتقليل المحتوى الضار بالصحة من غازات العادم والامتثال للوائح التحكم في الانبعاثات.

! **تنبيه:** يجب تزويد السيارة فقط بوقود خالٍ من الرصاص. نتدني كفاءة المحولات الحفازة بعد مدة قصيرة من تعبئة خزان الوقود مرة واحدة بوقود يحتوي على الرصاص أو استخدام وقود بديل يحتوي على الرصاص.

استخدام صفيحة الأنابيب

يمكن أن يتسبب أنبوب الوقود المموج المرن المثبت في معظم صفائح الوقود في تلف الأغشية وموانع التسرب المزودة بنابض داخل أنبوب تعبئة الوقود.

يوصى بإدخال قمع تعبئة الوقود بدون غطاء في أنبوب تعبئة الوقود، (المصمم لفتح كل من الأغشية المزودة بنابض)، قبل تعبئة خزان الوقود.

يمكن شراء أقماع تعبئة الوقود بدون غطاء مناسبة من معظم متاجر قطع غيار السيارات.

نظام التحكم اللاسلكي HOMELINK®

نظام التحكم اللاسلكي HomeLink®

البرمجة

اتبع هذه التعليمات لبدء البرمجة، أو لإعادة تعيين جميع إعدادات البرمجة أو إعادة برمجة كل زر.



ملاحظة:

يجب ضبط السيارة على وضع الإشعال | أو أعلى قبل برمجة نظام التحكم اللاسلكي HomeLink® أو استخدامه، راجع الصفحة 171.

لسرعة البرمجة وتحسين نقل الإشارة اللاسلكية، احرص أولاً على تركيب بطاريات جديدة في جهاز التحكم عن بُعد الذي سيحل محله نظام التحكم اللاسلكي HomeLink®.

يجب إعادة تعيين أزرار HomeLink® قبل البرمجة، راجع الصفحة 198.



تحذير: ربما يتم تشغيل باب/بوابة الجراج التي تتم برمجتها أثناء عملية البرمجة. فتأكد من عدم وجود أي أشخاص أو حيوانات بالقرب من الباب/البوابة عند البرمجة. وينبغي أن تكون السيارة خارج الجراج، وبعبءة عن مسار حركة الباب/البوابة.

ملاحظة: ضع أجهزة التحكم عن بُعد الأصلية في مكان آمن لإمكانية برمجتها في المستقبل (على سبيل المثال عند تغيير السيارة إلى أخرى جديدة أو لاستخدامها في سيارات أخرى).



ملاحظة: يجب مسح برمجة الأزرار إذا كنت ستبتيع سيارتك.



نظام التحكم اللاسلكي HomeLink®

يمكن أن يحل نظام التحكم اللاسلكي HomeLink® محل 3 عناصر يتم التحكم بها عن بعد مثل باب الجراج، وأجهزة فتح البوابة المحيطة ومفاتيح مصابيح المنزل*.

*ربما لا يكون متاحاً في كل الأسواق إن وُجد.

يتم تركيب نظام التحكم اللاسلكي HomeLink® إن كان متوفراً بداخل مرآة الرؤية الخلفية الداخلية مع لوحة تحكم موجودة في قاعدة المرآة ومصباح مؤشر في زجاج المرآة.

للحصول على مزيد من المعلومات حول نظام التحكم اللاسلكي HomeLink® توجه لزيارة:

homelink.com

1. وجه جهاز التحكم عن بُعد تجاه زر نظام التحكم اللاسلكي HomeLink® المطلوب برمجته واضغط باستمرار على مسافة 2-8 سم تقريباً من الزر. لا تغق مصباح المؤشر على المرآة.

ملاحظة: إذا حدثت أي مشكلات في البرمجة، فحاول مرة أخرى مع زيادة المسافة بين جهاز التحكم عن بُعد وأزرار نظام التحكم اللاسلكي لتتراوح بين 15-20 سم.

2. اضغط باستمرار على الزر في جهاز التحكم عن بُعد وزر نظام التحكم اللاسلكي HomeLink المطلوب.

3. لا تحرر الزرين حتى يتحول مصباح المؤشر من الوميض ببطء (مرة واحدة في الثانية تقريباً) إلى الوميض سريعاً (10 مرات في الثانية تقريباً) أو يضيء بشكل مستمر.

- يشير مصباح المؤشر الذي يومض باستمرار إلى انتهاء عملية البرمجة. اضغط على الزر المبرمج مرة أخرى لتنشيطه.

- إذا كان مصباح المؤشر يومض بسرعة، فربما يضم الجهاز المطلوب برمجته وظيفة حماية تتطلب الضغط يدوياً على زر البرمجة الخاص بالجهاز على جهاز الاستقبال.

- قم بإجراء اختبار بالضغط على الزر المبرمج مرتين للتأكد من نجاح عملية البرمجة.

إذا واجهت مشكلات في برمجة العنصر الذي يتم التحكم فيه عن طريق جهاز التحكم عن بُعد، فاتصل بشركة HomeLink® عن طريق الموقع HomeLink.com

إعادة برمجة كل زر

لإعادة برمجة زر واحد:

- اضغط باستمرار على الزر على النحو المطلوب لمدة 20 ثانية تقريباً.

- بمجرد أن يبدأ وميض مصباح المؤشر على المرآة ببطء، يمكن أن تستمر البرمجة على النحو المعتاد كما هو موضح في الصفحة 197.

ملاحظة: إذا كان الزر المطلوبة برمجته غير

مبرمج بوحدة جديدة، فسيظل يعمل بالبرمجة المحفوظة سابقاً.

إعادة ضبط الأزرار

لا يمكن إعادة برمجة الأزرار كل زر على حدة. يمكن فقط إعادة ضبط جميع الأزرار في نفس الوقت. لإعادة الضبط:

- اضغط باستمرار على الأزرار الخارجية (1 و3) على المرآة لمدة 10 ثوانٍ تقريباً.

- عندما يتغير مصباح المؤشر من الإضاءة المستمرة ويبدأ في الوميض، يعاد ضبط الأزرار ويمكن إعادة برمجتها.

المكالمات الإلكترونية من لوتس



المكالمات الإلكترونية من لوتس

باستخدام زر التنبيه SOS (الاستغاثة)، يمكنك الاتصال بنقطة الإجابة عن الأسئلة المتعلقة بالسلامة العامة (PSAP) للمساعدة في حالات الطوارئ مثل المرض أو الإصابة أو التهديد، وما إلى ذلك.

ملاحظة: قد لا تتوفر هذه الخدمة لجميع السيارات أو في أسواق معينة.

نداء الاستغاثة اليدوي

لتنشيط وظيفة تنبيه الاستغاثة يدويًا للمساعدة في حالات الطوارئ، اضغط مع الاستمرار على زر SOS (الاستغاثة) لمدة ثانيتين تقريبًا، وسيتم توجيهك بعد ذلك إلى نقطة الإجابة عن الأسئلة المتعلقة بالسلامة العامة.

يظهر إعلام بالنداء في شاشة العرض المركزية. وإذا لم يتصل النداء بعد ذلك، فيمكن الضغط على زر SOS مرة أخرى في غضون 8 ثوانٍ لإلغاء النداء. بمجرد الاتصال بنقطة الإجابة عن الأسئلة المتعلقة بالسلامة العامة، يمكن لمشغل نقطة الإجابة عن الأسئلة المتعلقة بالسلامة العامة فقط إنهاء المكالمة.

إذا لم يتلقَّ المشغل ردًا من ركاب السيارة، فسيتم إرسال المساعدة المناسبة (مثل سيارة الإسعاف أو الشرطة) إلى موقع السيارة.

تضم وظيفة نداء الاستغاثة بطارية مدمجة تسمح بتشغيل النظام في حالة فشل بطارية السيارة الرئيسية.

ملاحظة: يجب استخدام زر الاستغاثة (SOS) في حالات الطوارئ مثل الحوادث أو المرض أو في حالة تعرض ركاب السيارة لأي تهديد. ويجري العلم بأن إساءة استخدام زر الاستغاثة قد ينجم عنها تكبد رسوم إضافية.

نداء الاستغاثة التلقائي

في حالة نشر إحدى الوسائد الهوائية أو الشدادات المسبقة لأحزمة الأمان، يتم تنشيط تنبيه الاستغاثة تلقائيًا ويتصل بنقطة الإجابة عن الأسئلة المتعلقة بالسلامة العامة وسيتم إرسال المساعدة المناسبة (مثل سيارة الإسعاف أو الشرطة) إلى موقع السيارة.

التغطية

تتوفر المكالمات الإلكترونية من لوتس عند تشغيل الإشعال. يعتمد تشغيل خدمة المكالمات الإلكترونية - الاتصال في الحالات الطارئة على الرقم 112 على التغطية الخلوية 2G أو 3G وقد يتأثر بانقطاع الإشارة أو انخفاض قوة الإشارة. في هذه الظروف، قد لا يكون من الممكن إجراء مكالمة إلكترونية مع نقطة الإجابة عن الأسئلة المتعلقة بالسلامة العامة.

في الظروف المذكورة أعلاه، لا تتحمل شركة لوتس للسيارات مسؤولية أي عواقب أو خسائر تحدث.

الاختبار الذاتي وتحذيرات الأعطال

يجري نظام المكالمات الإلكترونية من لوتس اختبارًا ذاتيًا عندما تكون السيارة في وضع الإشعال II (راجع الصفحة 171).

أثناء الاختبار الذاتي يومض مؤشر الحالة الضوئي لزر تنبيه الاستغاثة سريعًا حتى ينتهي الاختبار. ويضيء مؤشر الحالة الضوئي بشكل مستمر عند وجود أعطال في النظام. تظهر الأعطال المكتشفة خلال الاختبار الذاتي أو أثناء المكالمة الإلكترونية في وضع الاستعداد على شاشة السائق.

الإجراء المطلوب	وصف الرسالة	معدل وميض ضوء زر نداء الاستغاثة	رسالة شاشة السائق
إذا استمر ظهور رسالة التحذير، فاتصل بوكيل شركة لوتس للسيارات*	ربما تكون وظائف المكالمات الإلكترونية من لوتس محدودة	مرة واحدة كل ثانيين لمدة 15 ثانية.	اتصل بمركز الخدمة لإجراء عمليات الفحص المنتظمة لنظام خدمة نداء الاستغاثة
اتصل بوكيل شركة لوتس للسيارات على الفور.	نظام المكالمات الإلكترونية من لوتس لا يعمل، ولا يمكنه تقديم الدعم في حالة وقوع حادث/في حالات الطوارئ.	أربع مرات كل ثانية لمدة 15 ثانية.	خلل في نظام المكالمات الإلكترونية ارجع إلى الدليل
لا إجراء مطلوب.	جار توصيل المكالمات الإلكترونية من لوتس.	مرتان كل ثانية.	جار تنفيذ المكالمات الإلكترونية ارجع إلى الدليل
لا إجراء مطلوب.	توصيل المكالمات الإلكترونية من لوتس.	مضاء باستمرار.	المكالمة الإلكترونية في وضع الاستعداد
لا إجراء مطلوب.	نظام المكالمات الإلكترونية من لوتس قيد التشغيل ولكن لا يجري تنفيذ أي مكالمة أو في وضع إعادة اتصال المُشغل.	السيارة في وضع الإشعال I، مضاء باستمرار.	نظام المكالمات الإلكترونية في وضع إعادة الاتصال
لا إجراء مطلوب.	نظام المكالمات الإلكترونية من لوتس في وضع إعادة اتصال المُشغل.	السيارة في وضع الإشعال 0، مضاء باستمرار.	التعطيل التلقائي لنظام المكالمات الإلكترونية
اتصل بوكيل شركة لوتس للسيارات على الفور.	طلب إلغاء/إعادة تنشيط وظيفة المكالمات الإلكترونية التلقائية من لوتس.	مضاء باستمرار.	
*قد تظهر رسالة تحذير بسبب الاستخدام المحدود للسيارة أو في حالة تخزينها لفترات طويلة. إذا لم تختفِ الرسالة بعد استخدام السيارة، فاتصل بوكيل شركة لوتس.			

العناية بالسيارة

الملحقات والتعديلات

يوفر وكلاء شركة لوتس للسيارات الملحقات المصممة والمعتمدة من جانب شركة لوتس، والمدعومة بضمان لوتس. ربما يمكنك استخدام ملحقات غير معتمدة من قبل شركة لوتس للسيارات مع سيارة لوتس الخاصة بك، غير أنها قد لا تطابق مواصفات الشركة وتؤثر بشكل سلبي على سلامة السيارة أو ثباتها أو التعامل معها.

ربما تجعل التعديلات السيارة غير آمنة، فيجدر بك مناقشتها مع وكيل شركة لوتس للسيارات قبل محاولة إجراء أي تعديلات أو تركيب أي ملحقات.

تحذير: قد يؤثر تركيب ملحقات غير معتمدة من شركة لوتس للسيارات أو إجراء تعديلات غير معتمدة على أداء السيارة وسلامة الركاب.

تحذير: لا تتحمل شركة لوتس للسيارات المسؤولية عن أي وفاة أو إصابة شخصية أو ضرر ناتج عن تركيب ملحقات غير معتمدة من شركة لوتس للسيارات أو إجراء تعديلات غير معتمدة على السيارة.

تخزين السيارة

السوائل

تأكد من تجديد زيت وفلتر المحرك، وسائل التبريد وسائل المكابح في وقت قريب.

البطارية

اترك البطارية في السيارة ووصل نوع شاحن لإدارة البطارية (مُكَيَّف)، أو أزل البطارية واشحنها بالتدرج كل شهرين. لاحظ أنه يتم إلغاء تنشيط نظام الإنذار عند فصل البطارية أو إزالتها.

هيكل السيارة

نظف الأجزاء الداخلية والخارجية للسيارة جيدًا واتركها تجف بشكل تام. وإذا لزم الأمر، استخدم آلة غسل تعمل بالضغط لإزالة الأوساخ والترسبات الملحية من الجانب السفلي، راجع الصفحة 251 للتعرف على مزيد من المعلومات حول آلة الغسل التي تعمل بالضغط.

الإطارات

قم بزيادة ضغط الإطارات بحيث يتراوح بين 3 و3.5 بار وضع ملاحظة تذكيرية على الزجاج الأمامي. حرك السيارة قليلاً كل شهر إن أمكن ذلك لتجنب وجود نقاط مسطحة على الإطارات.

المكابح

امنع حركة عجلات السير وأوقف تشغيل مكابح الانتظار.

الكسوة الداخلية

يوصى باستخدام عوامل تجفيف (جل السيليكا) في السيارات ذات التجهيزات الداخلية المصنوعة من الجلد وفي حالات ارتفاع درجة الرطوبة ما لم يكن الجراج مزودًا بجهاز لإزالة الرطوبة.

تكييف الهواء

قبل التخزين

يجب أن يكون نظام تكييف الهواء في وضع تشغيلي جيد ومشحون بالكامل.

بعد التخزين

بدء تشغيل المحرك أول مرة

إذا كانت السيارة قيد التخزين (و/أو لم يتم تشغيل المحرك لمدة 6 أشهر أو أكثر)، فيجب تشغيل نظام تكييف الهواء وتقييد سرعة المحرك (عدد الدورات في الثانية) إلى 2000 دورة في الدقيقة خلال أول دقيقتين بعد بدء تشغيل المحرك.

العناية بالسيارة

سيضمن ذلك دوران غاز التبريد والزيوت بالكامل حول نظام تكييف الهواء، ومنع أي تلف محتمل أو بلى سابق للأوان في مضخة تكييف الهواء.

ملاحظة: لا يغطي ضمان السيارة الجديدة أعطال/ تلف تكييف الهواء الذي ثبت أنه ناتج عن عدم دوران زيت التبريد بالشكل الكافي بسبب التسارع المفرط للمحرك أثناء بدء تشغيل المحرك أول مرة بعد مضي فترات طويلة على تخزين/عدم نشاط السيارة.

أغطية السيارة

قد يحول استخدام غطاء سيارة آخر غير معتمد من قبل شركة لوتس للسيارة دون تبريد البطارية بشكل كافٍ أثناء الشحن إلى جانب إتلاف طبقة الطلاء الخارجية. اغسل السيارة ونظفها وتأكد من جفافها تمامًا قبل وضع غطاء معتمد من شركة لوتس للسيارات.

السلامة العامة

اقرأ جميع الاحتياطات الواردة فيما يلي والتزم بها حتى تتحقق لك الحماية قبل إجراء أي فحوصات للصيانة:

- يجب أن يتولى فني مؤهل على نحو مناسب إجراء عمليات إصلاح السيارة.
- في حالة قيادة السيارة مؤخرًا، لا تلمس مكونات نظام التبريد حتى تبرد السيارة.
- انتبه إلى الأسطح الساخنة بداخل حجرة المحرك وحولها، بما في ذلك غلاف الشاحن الفائق. فقد تتعرض لحروق خطيرة عند لمس أحد أجزاء المحرك الساخنة.
- احتفظ بملايسك ويديك وشعرك وأجزاء جسمك الأخرى وملايسك الفضفاضة وأدواتك بعيدة عن سيور التشغيل والبكرات والمراوح. قد يستمر تشغيل بعض المراوح، أو يبدأ تشغيلها بعد إيقاف تشغيل المحرك.
- قد يؤدي الجهد الناتج عن نظام الإشعال هذا إلى وقوع إصابات خطيرة قد تؤدي إلى الوفاة.
- لا تلمس أي مكونات إشعال على الإطلاق أثناء تشغيل المحرك أو دورانها.

استخدام الحلبة

يتطلب هذا النوع من الاستخدام خضوع السائق للتدريب الملائم وإعداد السيارة على يد متخصص مؤهل للمحافظة على مستوى السلامة المناسب الذي يفوق ذلك المحدد في جدول الصيانة. يجب أيضًا التحلي باليقظة، وتوخي الحرص عند فحص جميع مكونات السلامة الحرجة قبل وبعد هذا النوع من استخدام السيارة.

ملاحظة: يؤدي استخدام السيارة على الحلبة أو بطريقة تنافسية إلى حدوث درجة أعلى من البلى والتلف للمكونات أكثر من الاستخدام المعتاد على الطريق.

صيانة المالك

إن أداء فحوصات الصيانة البسيطة والواردة بالتفصيل في هذا القسم (يوميًا إذا كانت السيارة تقطع مسافات طويلة) وخضوع السيارة لأعمال الخدمة المنتظمة بواسطة وكيل شركة لوتس للسيارات يساعد في ضمان أقصى درجات الأمان والكفاءة وطول عمر السيارة.

من المهم اتباع جدول الصيانة في الوقت المحدد وبعد قطع المسافات المعينة (راجع الكتيب المنفصل).

ملاحظة: ربما يؤدي عدم اتباع والالتزام بجدول الصيانة إلى إبطال شروط ضمان السيارة.

اتصل بوكيل شركة لوتس للسيارات على الفور إذا لاحظت أي انخفاض كبير أو مفاجئ في مستويات السوائل أو أي بلى للإطارات تسبب في عدم استوائها.

تحذير: قد يؤدي عدم اتخاذ إجراء تصحيحي إلى تلف السيارة وبسبب وقوع حوادث، قد ينجم عنها إصابات خطيرة أو الوفاة.

- لا تُجر أي أعمال داخل مقصورة المحرك عند تحديد ترس في سيارة مجهزة بناقل الحركة التلقائي.
- لا تسمح بلمس الأدوات أو الأجزاء المعدنية في السيارة أطراف توصيل أو أسلاك البطارية.
- يُرجى العلم بأن بعض السوائل (حمض البطارية، وسائل التبريد، وسائل المكابح، ومضافات غاسلات الزجاج الأمامي وغيرها) المستخدمة في السيارات تعتبر سامة ويجب عدم استنشاقها أو بلعها أو ملامستها الجروح المفتوحة. لسلامتك، احرص دومًا على قراءة واتباع التعليمات المطبوعة على حاويات السوائل.

تحذير: قد يؤدي عدم اتباع هذه الاحتياطات إلى حدوث إصابة خطيرة أو الوفاة.

تنبيه: قد يؤدي عدم اتباع هذه الاحتياطات إلى إتلاف السيارة أو الممتلكات.

التذكير بأوقات الخدمة



حجز وقت لإجراء الصيانة

يظهر هذا الرمز والرسالة على شاشة السائق كل مرة عند بدء تشغيل المحرك بناءً على المسافة المقطوعة والفترة الزمنية التي مرت مثل آخر مرة لإجراء أعمال الخدمة للسيارة.

هذا تذكير بالخدمة التالية المطلوبة في أقرب وقت ممكن. تتغير الرسالة المعروضة مع اقتراب موعد استحقاق الخدمة للسيارة.

اتصل بوكيل شركة لوتس للسيارات للترتيب لإجراء الخدمة المطلوبة عند ظهور هذه الرسالة أول مرة.

إزالة الرسالة

يمكن إزالة الرسالة من على الشاشة بالضغط على زر التأكيد في لوحة المفاتيح اليمنى على عجلة القيادة، راجع الصفحة 79.

إعادة ضبط رسائل التذكير بأوقات الخدمة

- اضبط السيارة على وضع الإشعال | (الوضع الملائم)، راجع الصفحة .
- اضغط باستمرار على زر إعادة التعيين الموجود في نهاية مفتاح المصابيح، راجع الصفحة 136.
- ومع استمرار الضغط على زر إعادة التعيين، ابدأ تشغيل المحرك، راجع الصفحة 172.
- بعد مرور 10 ثوانٍ من بدء الضغط المستمر على زر إعادة التعيين، يومض الرمز .
- حرر زر إعادة التعيين في غضون 4 ثوانٍ من بدء وميض الزر .

تنبيه: يجب عدم إعادة تعيين هذا التذكير ما لم يتم إجراء أعمال الخدمة للسيارة طبقًا لجدول الصيانة الذي توصي به شركة لوتس للسيارات.

الفحوصات اليومية

افحص تشغيل:

- المصابيح الخارجية.
- آلة التنبيه.

- إشارات الانعطاف.

- مساحات الزجاج الأمامي.

- غاسلات الزجاج الأمامي.

- أحزمة الأمان.

- نظام المكابح ويشمل مكابح الانتظار.

- أنظمة المساعدة على ركن السيارة

افحص أيضًا:

- مصابيح التحذير أو رسائل التنبيه على لوحة العدادات.

- رواسب السوائل أسفل السيارة والتي قد تشير إلى وجود تسريب (قطرات الماء الناجمة عن التكثف الذي يتكون على نظام تكييف الهواء كما هو معتاد).

- الجزء الخارجي للسيارة واحرص على إزالة أي مواد مسببة للتآكل على الفور لمنع تلف الطلاء (راجع الصفحة 251).

الفحوصات المنتظمة

يوصى بإجراء عمليات الفحص المنتظمة، وإعادة ملء أو ضبط مستويات العناصر التالية:

- زيت المحرك

- مستوى سائل تبريد المحرك.

- مستوى سائل المكابح.

- مستوى سائل غاسلات الزجاج الأمامي.

- الكاميرا وأجهزة استشعار نظام المساعدة على ركن السيارة للتأكد من خلوها من الأوساخ أو الثلوج أو الجليد.

افحص أيضًا:

- مستويات ضغط الإطارات وحالتها.

- تشغيل تكييف الهواء.

- شفرات المساحة.



ملاحظة: افحص هذه العناصر على فترات أقل إذا كانت السيارة عرضة لقيادتها لمسافات طويلة أو تتم قيادتها في ظروف قاسية.

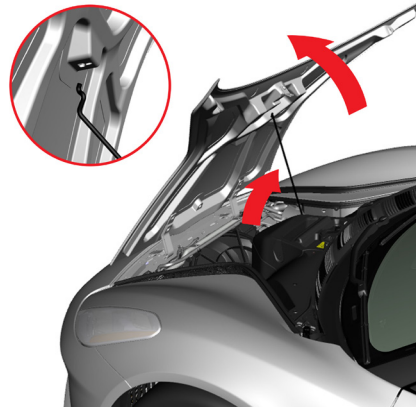

إلغاء القفل/الفتح

- من لوحة الكسوة السفلي للزجاج الأمامي، أزح اللوحات الثلاث التي تغطي براغي تثبيت لوحة الوصول الأمامية.
- فكّ وأزل براغي التثبيت الثلاثة باستخدام المفك النجمي المرفق بمجموعة أدوات السيارة.
- احتفظ بالبراغي في مكان آمن لإعادة تركيبها.

الإغلاق/القفل

- ارفع لوحة الوصول قليلاً وأزل طرف الدعامة من اللوحة ذات الفتحات.
- أعد تركيب الدعامة في الحامل.
- أخفض لوحة الوصول وقم بمحاذاة الفتحات الموجودة بداخل زوايا التثبيت مع أسنان لولب لوحة الهيكل مع تجنب انحناس الأصابع وضمان عدم وجود أي عوائق.
- أعد تركيب براغي التركيب الثلاثة بيدك حتى يتم ربطها بإحكام.
- أحكم ربط البراغي الثلاثة كلها حتى 10 نانومتر باستخدام المفك النجمي المرفق بمجموعة أدوات السيارة.
- أعد تركيب الأغطية البلاستيكية في مكانها في اللوحة السفلية للزجاج الأمامي.

- ارفع الجزء الخلفي من لوحة الوصول بالكامل للأعلى (لا تُفَرط في تحريك اللوحة).

- اسحب دعامة لوحة الوصول إلى خارج الحامل الموجود أمام لوحة مئبب صندوق المدفأة.
- أدخل طرف الدعامة في اللوحة المشقوقة الموجودة على الجانب السفلي من لوحة الوصول.



تحذير: لمنع خطر تحريك لوحة الوصول الأمامية أو عدم استقرارها، تجنب قيادة السيارة على الإطلاق إذا لم تكن جميع براغي تثبيت لوحة الوصول الأمامية الثلاثة مركبة ومثبتة بإحكام على النحو الوارد وصفه في هذا الدليل.



تنبيه: قد يؤدي عدم اتباع هذا الإجراء إلى إتلاف السيارة.

مقصورة المحرك - سيارة إميرا من طراز V6

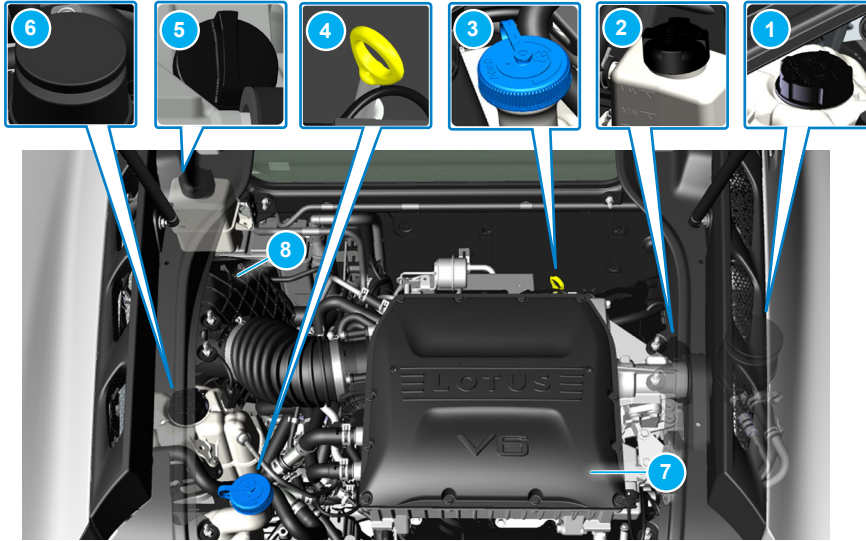

تهدف لوحة الوصول الأمامية فقط لتوفير الوصول إلى الأجزاء الداخلية لإجراء أعمال الخدمة للسيارة، وهي غير مخصصة للتخزين.

! **تنبيه:** إن محاولة تخزين الأشياء، مهما كانت صغيرة الحجم، في مقصورة الخدمة الأمامية قد يتلف مكونات المقصورة إلى جانب لوحات الهيكل. ولا يغطي ضمان السيارة التلف الناتج عن ذلك.

نظرة عامة

إزالة أغطية مقصورة المحرك للتوضيح.

- | | | | |
|---|---------------------------|---|-------------------------------|
| 5 | غطاء تعبئة زيت المحرك. | 1 | خزان توسعة سائل تبريد المحرك. |
| 6 | خزان سائل التوجيه المعزز. | 2 | خزان توسعة مُبرد الشحن. |
| 7 | غلاف الشاحن الفائق. | 3 | خزان سائل الغاسلات. |
| 8 | فلتر الهواء. | 4 | عصا قياس زيت المحرك. |

مقصورة المحرك - سيارة إميرا رباعية الأسطوانات

⚠ تنبيه: تجنب استخدام رشاشات الغسل لتنظيف منطقة حجرة المحرك أو توجيه فتحة أو خرطوم الرش مباشرة على أي فتحات تهوية لأن ذلك قد يلحق التلف بمكونات المحرك الحساسة وقد يؤدي إلى عطل المحرك، وربما لا تشمل شروط ضمان السيارة إصلاح ذلك التلف.

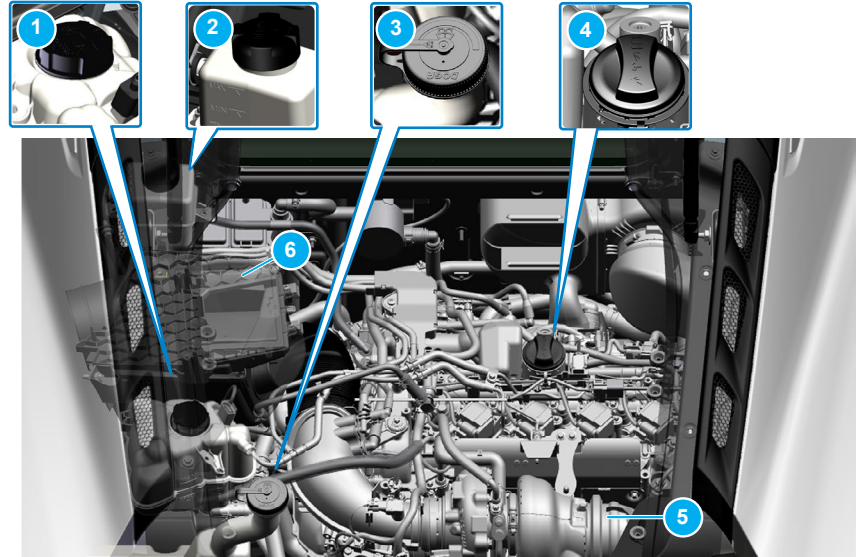

نظرة عامة

إزالة أغطية مقصورة المحرك للتوضيح.

- 1 خزان توسعة سائل تبريد المحرك.
- 2 خزان توسعة مُبرد الشحن.
- 3 خزان سائل الغاسلات.
- 4 غطاء تعبئة زيت المحرك.
- 5 الشاحن التريبيني.
- 6 فلتر الهواء ووحدة التحكم في المحرك.

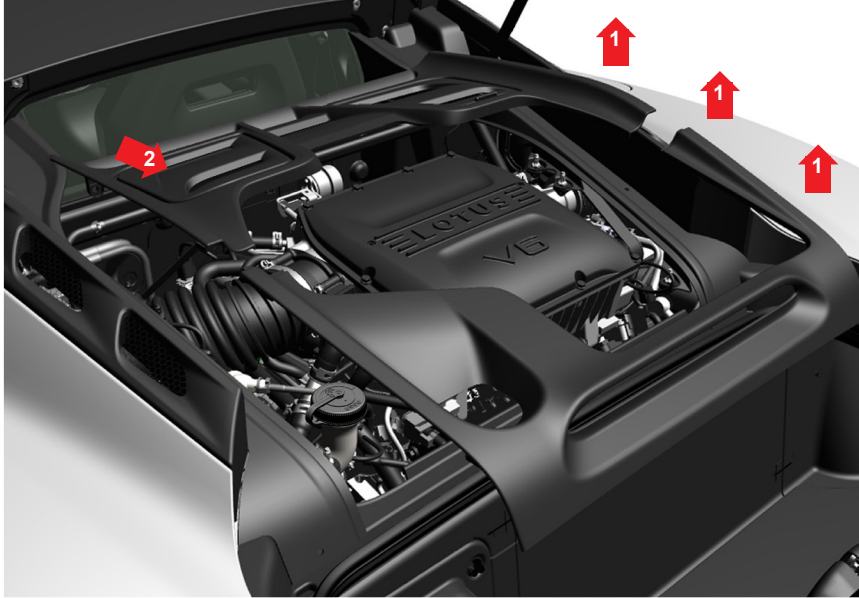

لوحات مقصورة المحرك

بالنسبة لسيارات إميرا رباعية الأسطوانات وسيارات إميرا من طراز V6، ليس من الضروري إزالة لوحة غطاء المحرك عند فحص مستويات زيت المحرك وسائل غاسلات الزجاج الأمامي، راجع الصفحتين 213 و 215.

إزالة اللوحة

احرص دومًا على إيقاف تشغيل المحرك قبل محاولة إزالة لوحات حجرة المحرك، ولا تحاول أبدًا إزالة لوحات حجرة المحرك أثناء تشغيل المحرك.

تحذير: قد يؤدي عدم اتباع هذه التعليمات إلى حدوث إصابة خطيرة أو الوفاة.

إزالة لوحة المحرك - سيارة إميرا من طراز V6

- ارفع الباب الخلفي، راجع الصفحة 48.
- استخدم ضغط اليد الخفيف لرفع الجوانب الداخلية للوحة الأمامية من أجل تحرير أدوات الربط الموجودة على الجانب السفلي من جوانب الجسم.
- انزع اللوحة الأمامية بسحبها للخلف لتحرير أدوات الربط الأمامية من لوحة الحاجز.

قبل إغلاق الباب الخلفي، تأكد من تركيب جميع لوحات مقصورة المحرك بشكل صحيح ومن تثبيتها بشكل محكم.

ملاحظة: للحيلولة دون إتلاف اللوحات بشكل عرضي، ضعها في مكان آمن مع توجيه أدوات الربط لأسفل.

تأكد أيضًا من عدم وجود عوائق تحول دون إغلاق الباب الخلفي على نحو صحيح ومن عدم ترك أي أشياء، مثل الففازات أو الأدوات أو الخزق وغيرها، في حجرة المحرك.

أعد تركيب اللوحات بترتيب خطوات إزالتها بشكل عكسي.

العناية بالسيارة

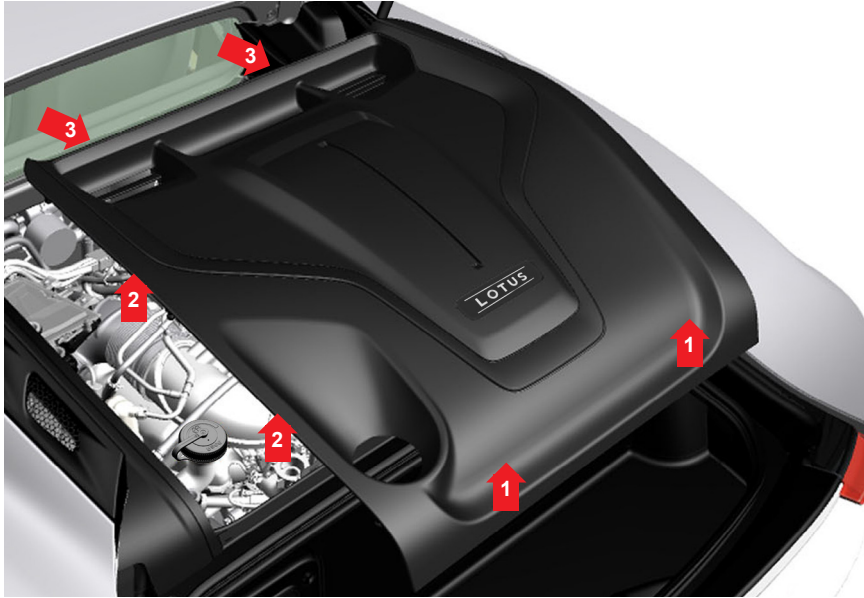

⚠ تحذير: قد يؤدي عدم اتباع هذه التعليمات إلى نشوب حريق ووقوع إصابة شخصية.

- إزالة لوحة المحرك - سيارة اميرا رباعية الأسطوانات
ارفع الباب الخلفي، راجع الصفحة 48.
1. استخدم ضغط اليد الخفيف لرفع مؤخرة اللوحة.
2. ستحرر أدوات الربط الموجودة على الجانب السفلي من جوانب الجسم.
3. انزع اللوحة بسحبها للخلف لتحرير أدوات الربط الأمامية من لوحة الحاجز.

ℹ ملاحظة: للحيلولة دون إتلاف اللوحات بشكل عرضي، ضعها في مكان آمن مع توجيه أدوات الربط لأسفل.

أعد تركيب اللوحة بترتيب خطوات إزالتها بشكل عكسي.

يجب استشعار أن أدوات الربط الموجودة على الجانب السفلي تتصل بشكل إيجابي بنقاط تحديد الموضع على جوانب الجسم عند تركيبها بشكل صحيح.

⚠ تحذير: قد يؤدي عدم اتباع هذه التعليمات إلى نشوب حريق ووقوع إصابة شخصية.

قبل إغلاق الباب الخلفي، تأكد من تركيب جميع لوحات مقصورة المحرك بشكل صحيح ومن تثبيتها بشكل محكم.

تأكد أيضًا من عدم وجود عوائق تحول دون إغلاق الباب الخلفي على نحو صحيح ومن عدم ترك أي أشياء، مثل القفازات أو الأدوات أو الجُزء وغيرها، في حجرة المحرك.

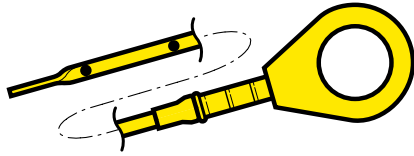

يجب أن يتراوح المستوى بين نقطتين على الطرف السفلي لعصا القياس.

للحصول على أفضل حماية للمحرك، حافظ على المستوى بالقرب من العلامة العلوية، ولا تسمح بانخفاضه أسفل نقطة المنتصف.

بالنسبة لأنماط القيادة الأكثر صعوبة من استخدام الطريق المعتاد، مثل استخدام الحلبة وغيرها من الأنماط التي تُعرض السيارة لأحمال ديناميكية أعلى، يجب أولاً ضمان أن يكون مستوى الوقود عند علامة الملء القصوى (النقطة العليا على عصا القياس).

يعادل الفرق بين علامتي عصا القياس العلوية والسفلية 1.5 لتر من الزيت تقريباً.

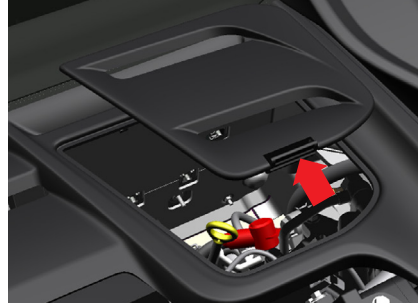

فحص مستوى زيت المحرك - سيارات إميرا من طراز V6

- ارفع الباب الخلفي، راجع الصفحة 48.
- حرر مشبك التثبيت على لوحة الوصول إلى عصا القياس الموجودة على الجانب الأيمن من لوحة مقصورة المحرك الأمامية.
- ارفع اللوحة وانزعها من حجرة المحرك.
- مقبض عصا القياس أصفر اللون. إذا كان الوصول إلى عصا القياس مطلوباً عندما يكون المحرك ساخناً، فانتبه إلى الأسطح الساخنة في حجرة المحرك وارتد الملابس الواقية المناسبة لمنع الإصابة بحروق.
- اسحب عصا القياس وامسحها بمنشفة ورقية.
- أعد تركيب عصا القياس في أنبوب عصا القياس.
- اسحب عصا القياس مجدداً لفحص مستوى الزيت.

فحص مستوى زيت المحرك

يجب فحص مستوى زيت المحرك بشكل منتظم، على سبيل المثال بعد قطع مسافة 1000 كيلومتر أو أقل في حالة قيادة السيارة في ظروف قاسية، راجع الصفحة 255.

قبل فحص مستوى زيت المحرك، تأكد من إيقاف السيارة على سطح مستو، وانتظر لمدة 15 دقيقة على الأقل بعد إيقاف تشغيل المحرك إذا كان المحرك لا يزال دافئاً إذا لزم الأمر ذلك.

- سيارات إميرا من طراز V6 فقط: انتظر عدة دقائق لتصرف الزيت عن طريق حوض الزيت قبل إعادة فحص مستوى الزيت. ثم اتبع إجراء فحص مستوى الزيت في سيارات إميرا من طراز V6.
- سيارات إميرا رباعية الأسطوانات فقط: أعد تركيب غطاء التعبئة، وابدأ تشغيل المحرك واتركه قيد التشغيل لمدة وجيزة، ثم اتبع إجراء فحص مستوى الزيت في سيارات إميرا.
- أعد تركيب غطاء التعبئة، وأدره في اتجاه عقارب الساعة حتى يثبت بإحكام.

⚠ تنبيه: لحماية المحرك في ظروف استخدام الحلبة، يجب أن تكون حالة مستوى زيت المحرك "OK" وتبلغ قراءة سعة الزيت 6 لترات على الأقل وتظهر رسالة تفيد بأن "مستوى الزيت جيد".

📖 ملاحظة: قد يستغرق تحديد مستوى الزيت ما يقرب من 30 دقيقة بعد قيادة السيارة بنمط القيادة العادي وقد يستغرق مدة أطول بعد القيادة بالنمط النشط.

التعبئة

سيارات إميرا وإميرا من طراز V6

- ⚠ تحذير:** يُشكل زيت المحرك خطرًا على صحتك وقد يؤدي إلى الوفاة إذا تم ابتلاعه.
- ⚠ تحذير:** قد يؤدي الاحتكاك المستمر والمتكرر بزيت المحرك المستخدم إلى اضطرابات جلدية خطيرة، تشمل الإصابة بالتهاب الجلد والسرطان.
- ⚠ تحذير:** استخدم القفازات الواقية لتجنب الاحتكاك بالجلد قدر المستطاع واغسل الجلد جيدًا بعد أي تلامس.
- ⚠ تحذير:** احتفظ بزيت المحرك بعيدًا عن متناول الأطفال.

- انزع لوحات مقصورة المحرك الأمامية، راجع الصفحة 211 أو 212.
- فُك غطاء تعبئة الزيت في عكس اتجاه عقارب الساعة، راجع العنصر 5 في الصفحة 209 أو العنصر 4 في الصفحة 210، ثم أضف الكمية المناسبة من زيت المحرك الموصى باستخدامه (راجع قسم "زيت التشحيم الموصى به")، مع توخي الحرص لعدم انسكاب أي زيت فوق المحرك أو المكونات الكهربائية؛ استخدم فُمعًا عند اللزوم ونظّف أي زيت متناثر.

فحص مستوى زيت المحرك - سيارات إميرا رباعية الأسطوانات

سيارة إميرا غير مجهزة بعضا بقياس خارجية. لفحص مستوى الوقود، يجب أن يكون المحرك قيد التشغيل مع تحديد شاشة مستوى زيت المحرك من عنصر واجهة المستخدم الخاص بصحة السيارة، راجع الصفحة 75.

يُعرض رمز  الخاص بحالة مستوى الزيت، وتظهر كذلك رسائل تُبين سعة وقود المحرك وما إذا كان هناك أي إجراء مطلوب.

حالة المستوى	الرسائل
 خطأ	لا توجد نتائج قياس متاحة. في انتظار القياس.
 HIGH	المستوى عالٍ للغاية - قم بتصريف 0,5 لتر وأعد الفحص.
 OK	6,0 لترات - المستوى جيد 5,5 لتر - أضف 0,5 لتر
 LOW	المستوى منخفض أكثر مما ينبغي - نوصي بزيادة لتر واحد.
 LOW	المستوى منخفض للغاية - أضف لترًا واحدًا على الأقل قبل بدء تشغيل المحرك.



تجديد شفرة المسّاحة

1. قم بطي ذراع المسّاحة للخارج.
2. اضغط على الزر الموجود على نقطة تثبيت شفرة المسّاحة.
3. اسحب شفرة المسّاحة خارج ذراع المسّاحة.
4. أدخل شفرة المسّاحة الجديدة حتى يصدر صوت يدل على استقرارها في مكانها.
5. تحقق من تثبيت الشفرة بإحكام.
6. قم بطي ذراع المسّاحة مرة أخرى على الزجاج الأمامي.

تحذير: قد يسبب سائل غاسلات الزجاج الأمامي تهيج الجلد والعينين. احرص على قراءة واتباع أي تعليمات أو تحذيرات توفرها الجهة المُصنعة لسائل غاسلات الزجاج الأمامي.

تحذير: يجب استخدام منتج عالي الجودة وخلطه حسب توصيات الجهة المُصنعة لأن التركيز غير الكافي قد يؤدي إلى تجمد السائل بداخل المضخة والمستودع والخراطيم.



مستودع غاسلة الزجاج الأمامي

يوجد غطاء تعبئة المستودع أسود اللون الخاص بمستودع غاسلة الزجاج الأمامي على يمين مقصورة المحرك.

التعبئة

1. ارفع الباب الخلفي، راجع الصفحة 48.
2. فكّ غطاء التعبئة في عكس اتجاه عقارب الساعة لفتحه.
3. املاّ المستودع بماء نقي وسائل عالي الجودة لغسل الزجاج الأمامي (راجع قسم "بيانات تقنية")، حتى يمكن رؤية مستوى السائل أسفل عنق التعبئة مباشرةً.
4. امسح أي سائل متناثر على الفور واغسل المنطقة المتأثرة بالماء.
5. اربط غطاء التعبئة في اتجاه عقارب الساعة فوق المستودع حتى يثبت بإحكام.

التعبئة

تأكد أن سائل التبريد بارد تمامًا ثم فُك غطاء التعبئة ببطء في عكس اتجاه عقارب الساعة للسماح بخروج أي ضغط متبقي وبعد ذلك انزع الغطاء.

تحذير: لا تحاول إزالة غطاء الضغط من خزان التوسعة عندما يكون المحرك دافئًا، فقد يؤدي الماء المغلي و/أو البخار إلى الإصابة بحروق شديدة.

تحذير: يُشكل سائل تبريد المحرك خطرًا على صحتك وعلى الحيوانات وقد يؤدي إلى الوفاة إذا تم ابتلاعه.

تحذير: احتفظ بسائل تبريد المحرك بعيدًا عن متناول الأطفال.

تحذير: نظّف سائل تبريد المحرك المنسكب ولا تترك الحاويات مفتوحة.

قم بتعبئة خزان التوسعة حتى علامة الحد الأدنى "MIN"، وأعد تركيب الغطاء وأدره في اتجاه عقارب الساعة حتى تشنك العروة الموجودة على الغطاء مع الماسكة ويمكن سماع صوت يدل على إغلاق الغطاء بإحكام.

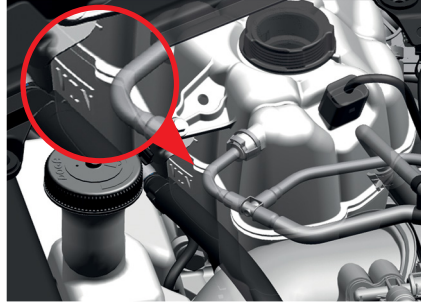

سائل تبريد المحرك

لفحص مستوى سائل تبريد المحرك، يجب أولاً نزع لوحات مقصورة المحرك، راجع الصفحة 211 أو 212.

يوجد خزان توسعة نظام تبريد المحرك على الجانب الأيسر من حجرة المُحرك، وما يُميزه هو غطاء التعبئة الأسود.

في الظروف المعتادة لا يكون من الضروري إضافة أي سائل تبريد إلى النظام.

قم بإجراء الفحص عندما يكون المحرك باردًا تمامًا فقط عند وجود السيارة على سطح مستوٍ تمامًا، من دون المساس بغطاء الضغط، وتأكد أن مستوى سائل التبريد في خزان التوسعة أعلى من علامة الحد الأدنى "MIN".

تحذير: قم بتغيير شفرة المساحة فقط عندما يكون إشعال السيارة غير نشط (0) أو في الوضع الملائم (1) وعندما تكون السيارة متوقفة، راجع الصفحة 171 للحصول على مزيد من المعلومات.

تنبيه: لا تم بطي أذرع المساحة إذا لم تكن شفرة المساحة مُركبة. فقد يؤدي ذلك إلى إتلاف الزجاج الأمامي.

ملاحظة: تتخذ شفرات المساحة على جانب السائق وجانب الركاب أحجامًا مختلفة.



مستودع سائل التوجيه - سيارات إميرا من طراز V6
يوجد مستودع سائل نظام التوجيه المعزز في الركن الأيمن من حجرة المحرك، راجع العنصر 6 في الصفحة 209.

في الظروف المعتادة ينبغي عدم إضافة أي سائل.

نظرًا لأن فحص مستوى السائل يتطلب إزالة بطانة رفرف العجلة الخلفية اليمنى، يوصى بإجراء هذه العملية فقط بواسطة وكيل معتمد لشركة لوتس للسيارات في إطار جدول الخدمة الموصى به.

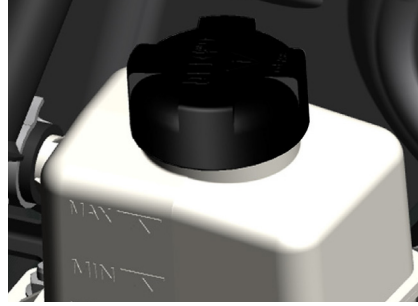

خزان توسعة مُبرد الشحن
تضم دائرة سائل تبريد نظام الشحن خزان سائل تبريد مُركبًا على الجانب الأمامي الأيسر لحجرة المحرك، راجع العنصر 2 في الصفحة 209 أو 210.

في الظروف المعتادة ينبغي عدم إضافة أي سائل تبريد.

يوصى بإجراء هذه العملية فقط بواسطة وكيل معتمد لشركة لوتس للسيارات في إطار جدول الخدمة الموصى به.

ملاحظة: لتوفير الحماية المستمرة ضد التلف الناتج عن التجمد وتآكل الأجزاء المعدنية، استخدم فقط خليط سائل التبريد المعتمد (راجع قسم "زيوت التشحيم الموصى بها" للتعرف على المواصفات).

تنبيه: يجب عدم خلط أي نوع آخر من سائل تبريد المحرك مع نوع السائل المحدد في قسم زيوت التشحيم الموصى بها بهذا الدليل، لأن ذلك قد يؤدي إلى تدهور نظام التبريد.

تنبيه: قد يؤدي استخدام خليط غير صحيح لسائل تبريد المحرك إلى إتلاف المحرك و/أو المكونات الأخرى بفعل الحرارة الزائدة أو التجمد أو التأثيرات المسببة للتآكل والتي قد يستلزم إصلاحها تكاليف باهظة. ولا يغطي ضمان السيارة مثل هذا التلف.

لفحص مستوى السائل بنفسك، تأكد من وقوف السيارة على سطح مستوي.

1. افتح لوحة الوصول الأمامية، راجع الصفحة 208.
2. انزع أدوات الربط الخمسة بمقدار ربع لفة التي تُثبت لوحة مستودع سائل المكابح (التي توجد على جانب السائق في السيارة) وانزع اللوحة.
3. تحقق من أن مستوى السائل بين علامتي الحد الأقصى "MAX" والحد الأدنى "MIN" على جسم المستودع بدون نزع غطاء المستودع.

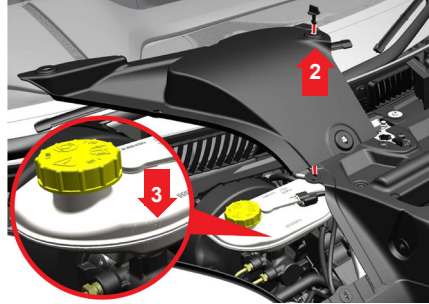

فحص مستوى سائل المكابح/القابض

(ⓘ) إذا انخفض مستوى سائل المكابح، فسيظهر رمز ورسالة تحذير على شاشة السائق.

إذا أضاء الرمز أثناء القيادة، فأوقف السيارة على الفور لأن ذلك يدل على اكتشاف انخفاض مستوى سائل المكابح إلى حدٍ خطير في مستودع الأسطوانة الرئيسية. ويجب عدم قيادة السيارة حتى يتم تحديد العطل وتصحيحه.

سيتولى وكيل شركة لوتس للسيارات فحص مستوى سائل المكابح إلى جانب تغيير سائل المكابح بحلول فترات الصيانة المقررة على نحو منتظم.



مستودع سائل التوجيه - سيارات إميرا رباعية الأسطوانات

يوجد مستودع سائل نظام التوجيه المعزز في منطقة الوصول الأمامية، راجع الصفحة ٢٠٨.

في الظروف المعتادة ينبغي عدم إضافة أي سائل.

نظرًا لأن فحص مستوى السائل يتطلب إزالة لوحة فتحات الهواء، يوصى بإجراء هذه العملية فقط بواسطة وكيل معتمد لشركة لوتس للسيارات في إطار جدول الخدمة الموصى به.

ملاحظة: سينيخفض مستوى سائل المكابح تدريجيًا من علامة الحد الأقصى "MAX" كلما تعرض تيل الفرامل للبلل، ولكن إذا انخفض المستوى لأقل من علامة الحد الأدنى "MIN"، فاتصل حينئذ بوكيل شركة لوتس للسيارات لطلب المساعدة دون تأخير.

تحذير: إذا لاحظت حركة زائدة لدواسة المكابح أو فقدان سائل المكابح بدرجة كبيرة، فاتصل بوكيل شركة لوتس للسيارات على الفور. قد تؤدي القيادة في هذه الظروف إلى زيادة مسافات التوقف أو تعطل المكابح الكامل.

تحذير: يُشكل سائل المكابح خطرًا على الصحة وقد يؤدي إلى الوفاة إذا تم ابتلاعه. يُحفظ بعيدًا عن متناول الأطفال. وفي حالة تناوله بالفم، يُرجى طلب المساعدة الطبية على الفور.

تنبيه: قد يؤدي سائل المكابح المنسكب إلى إتلاف الطلاء الخارجي للسيارة وبعض المكونات البلاستيكية. اتخذ الاحتياطات المناسبة لحماية الطلاء الخارجي من التلوث وفي حالة حدوث انسكاب، فتجنب مسحه، وإنما احرص على غسل المنطقة المتأثرة بالماء على الفور.

التعبئة

تتوفر هذه التعليمات كمرجع فقط وفي الظروف العادية، ولا يُشترط إجراء التعبئة بشكل دوري.

1. نظّف الجزء المحيط لمنع دخول الأوساخ إلى المستودع.

2. فكّ غطاء المستودع في عكس اتجاه عقارب الساعة.

3. قم بتعبئة سائل المكابح بالمستودع حتى يصل مستواه إلى علامة الحد الأقصى "MAX" باستخدام سائل المكابح المناسب، راجع الصفحة 257، وتجنب الإفراط في تعبئة السائل.

4. اربط غطاء المستودع في اتجاه عقارب الساعة فوق المستودع حتى يثبت بإحكام.

تحذير: استخدم فقط سائل مكابح جديد من حاوية مغلقة. ولا تستخدم أي سائل تعرض للجو إلا لمدة وجيزة، أو أي سائل تشتهبه في اختلاطه بسائل آخر أو سائل متسخ أو ملوث. لا تفرط في التعبئة. وأعد إغلاق الغطاء بإحكام.

الإطارات

يختلف حجم العجلتين والإطارين الأماميين في السيارة عن ذلك الخاص بالعجلتين والإطارين الخلفيين في السيارة، وغير مسموح بتبادل العجلات والإطارات بين المحورين.

⚠ تحذير: إن عدم الالتزام بهذا المطلب يؤثر بشكل سلبي على التعامل مع السيارة وقد يتسبب في وقوع حادث.

فحص الإطارات

يجب فحص الإطارات بصفة منتظمة للتأكد من خلوها من علامات القطع والكشط والنتوءات وغيرها من علامات التلف الأخر وأنماط بلى المداس غير المستوية. قد يشير بلى المداس غير المستوي إلى أن هندسة ومخمدات التعليق تتطلب انتباه وكيل شركة لوتس للسيارات.

عند تقييم حالة الإطارات وصلاحيته التشغيلية، استبدل الإطارات إذا ساورك أي شك، أو عند الإشراف على بلوغ حدود عمق المداس القانونية.

⚠ تحذير: تُشكل الإطارات التالفة أو التي لا تتلقى صيانة جيدة أو التي يتم استخدامها على نحو غير ملائم خطرًا وقد تؤدي إلى وقوع حادث.

مؤشرات البلى

مؤشرات البلى مدونة في أسفل شقوق مداس الإطارات على فترات زمنية حول الإطارات، وهي محددة بنقاط صغيرة موجودة على قوالب المداس الخارجية. ويجب استبدال الإطارات قبل أن يصل البلى إلى العمق القانوني الأدنى للمداس.

حيث ترتفع احتمالات انزلاق الإطارات البالية ذات عمق المداس المنخفض على الأسطح المبللة وينبغي عدم استخدامها.

ضغظ الإطارات الموصى به

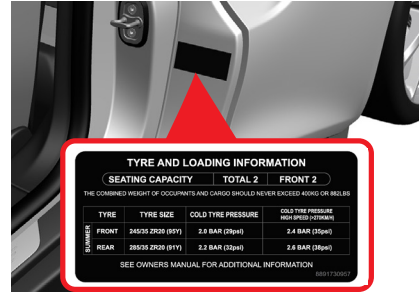

يجب فحص ضغظ الإطارات الباردة كل أسبوع، أو بعد مسافة 1500 كيلومتر، أيهما أقرب وإجراء التعديلات حسبما يلزم.

يعرض ملصق على عمود باب السائق قيم الضغظ الموصى بها للإطارات المركبة في المصنع. يسرد قسم "بيانات تقنية" كذلك في الجزء الخلفي لهذا الدليل قيم ضغظ الإطارات الموصى بها.

الإطارات الباردة

افحص/اضبط ضغظ الإطارات فقط وهي باردة (يجب أن تكون السيارة متوقفة لمدة 3 ساعات على الأقل أو تمت قيادتها لأقل من 1 كيلومتر)، لأن الضغظ قد يرتفع عند تدفئة الإطارات حتى درجات حرارة التشغيل العادية.

ضغظ الإطارات لاستخدام وضع الحلبة

لاستخدام الحلبة، يجب فحص ضغظ الإطارات وتعديله فقط بمجرد أن تصبح الإطارات دافئة، وهو ما يتحقق عند إجراء 3 دورات تقريبًا بسرعة متوسطة في دائرة المسار.

بعد فترات الراحة يجب فحص قيم الضغظ وضبطها على قيم ضغظ النفخ الصحيحة، ثم تدفئتها مرة أخرى على النحو الوارد وصفه أعلاه ثم إعادة ضبطها لاستخدام الحلبة.

بعد الانتهاء من استخدام الحلبة، يجب منح الإطارات الوقت الكافي لتبرد قبل فحصها وضبطها على قيم ضغظ النفخ الصحيحة لاستخدامها على الطريق. ارجع إلى قسم "بيانات تقنية" للتعرف على مزيد من المعلومات حول ضغظ الإطارات.

تحذير: تكون الإطارات المنفوخة بشكل مُبالغ فيه أكثر عرضةً للقطع أو الثقب أو الكسر بفعل الصدمات المفاجئة.

تحذير: تكون الإطارات المنفوخة على نحو غير ملائم أو البالية أكثر عرضةً للانزلاق على الأسطح المبللة.

تحذير: قد تتعرض الإطارات المنفوخة بشكل مبالغ فيه أو أقل مما ينبغي إلى السخونة الزائدة، وقد ينتج عن ذلك انفجارها والذي قد ينجم عنه وقوع حادث جسيم.

ملاحظة: أعد دوماً تركيب غطاء غبار صمام الإطار لمنع دخول الأوساخ والرطوبة إلى داخل الصمام، والتي قد تسبب حدوث التسريب.

ملاحظة: يجب تركيب أغطية غبار بلاستيكية فقط. فقد يسبب تركيب غطاء معدني التآكل ويجعل من الصعوبة بمكان فك الصمام أو حتى إتلافه.

ضبط ضغط الإطارات

ملاحظة: لتجنب ضغط الإطارات غير الصحيح، يجب فحص قيم الضغط للإطارات الباردة على النحو الوارد وصفه سابقاً في هذا القسم.

1. انزع غطاء الغبار من الصمام الموجود على أحد الإطارات ثم اضغط على مقياس ضغط الإطار بقوة فوق الصمام.

2. انفخ الإطار أو فرّغه للوصول إلى الضغط الصحيح، راجع الملصق الموجود على عمود باب السائق الذي يوضح قيم الضغط الموصى بها للإطارات المركبة في المصنع.

3. أعد تركيب غطاء الغبار.

4. افحص الإطار للتأكد من خلوه من أي قطع أو عناصر مغروسة (مثل المسامير التي قد تخرقه أو تُحدث أي تسريب به) أو كشط أو نتوءات أو غير ذلك من أوجه التلف الأخرى فضلاً عن أنماط بلى المداس غير المستوية.

5. كرر هذا الإجراء مع جميع الإطارات.

6. ارجع إلى الصفحة 227، "معايرة نظام مراقبة ضغط الإطارات".

نظراً للظروف القاسية التي تُستخدم فيها الإطارات، يجب التحلي بالمزيد من اليقظة عند استخدام السيارات على حلبة سباق أو بطريقة تنافسية. ويجب إجراء عمليات الفحص بعناية قبل وبعد كل جلسة.

ملاحظة: لا تؤيد شركة لوتس مثل هذا الاستخدام لسيارات إميرا - ارجع إلى كتيب الضمان القسم 2 "الغرض المقصود".

إطارات Michelin Pilot Sport Cup 2
هام: توفر إطارات Michelin Pilot Sport Cup 2 إن كانت مستخدمة في السيارة قوة فائقة للتثبيت بسطح الطريق والتحكم في الجر عند استخدامها في الظروف الجافة ودرجات حرارة تفوق 7 درجات سيلزيوس. ولا تُشكل الإطارات ذات المداس العريض خطورة أكبر لحدوث الانزلاق على الطرق المبللة ويمكن أن تنخفض قدرة الإطارات على التثبيت بسطح الطريق في الأجواء الباردة. يجب على السائقين توخي الحرص والقيادة بأسلوب مناسب لظروف الطريق.

استبدال الإطارات

عند استبدال الإطارات، استخدم دومًا حجم ونوع الإطارات الموصى به في قسم "بيانات تقنية" بهذا الدليل (راجع الصفحة 263)، أو استشر وكيل شركة لوتس للسيارات للتحقق من المواصفات والتوصيات الحالية لشركة لوتس للسيارات.

تحذير: ربما يؤثر استخدام الإطارات غير الصحيحة على التعامل مع السيارة واستقرارها.



إطارات الشتاء

إذا كان سيتم استخدام السيارة في الشتاء أو في الطقس البارد، أو قيادتها على الطرق المكسوة بالجليد، فيوصى بتركيب مجموعة إطارات الشتاء المُطورة خصيصًا لهذه الظروف. اعتمدت شركة لوتس للسيارات استخدام إطارات الشتاء بالأحجام المحددة في قسم "بيانات تقنية" (راجع الصفحة 263). يمكن طلب الإطارات المحددة الموصى بها من وكيل شركة لوتس للسيارات.

سلاسل الجليد

يجب تركيب سلاسل الجليد فقط على العجلات الخلفية مع إطارات الشتاء. اتبع تعليمات التركيب والشد المرفقة بالسلاسل. ويجب إزالة السلاسل بمجرد أن تسمح ظروف الطريق بذلك. راجع الصفحة 263.

ملاحظة: قد يتأثر التعامل مع السيارة بشكل سلبي عند القيادة باستخدام سلاسل الجليد.



ملاحظة: ربما يكون استخدام سلاسل الجليد محظورًا في بعض الأسواق. ولذا يجب التحقق دومًا من اللوائح/القوانين المحلية قبل تركيب سلاسل الجليد.

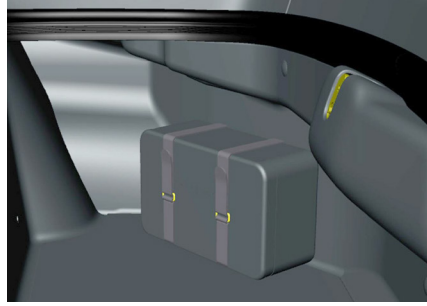

مجموعة أدوات نفخ الإطارات

تضم المجموعة مضخة كهربائية وقنينة سداة إطارات مثبتة بأحزمة على الجانب الأيمن من مقصورة الأمتعة الخلفية. يمكن إصلاح أي تلف بسيط في مداس الإطار باستخدام مجموعة إصلاح الإطارات.

ملاحظة: لا تقم بإزالة الأجسام الغريبة من الإطار.



ملاحظة: لا يمكن إصلاح تلف المداس واسع النطاق أو أي تلف يلحق بالجدار الجانبي للإطار أو العجلة لا يمكن إصلاحه باستخدام مجموعة إصلاح الإطارات.



تنبيه: تجنب القيادة على إطار مُفرَّغ لتجنب حدوث تلف غير قابل للإصلاح قدر الإمكان.



العناية بالسيارة

10. تأكد من ضبط زر التشغيل والإيقاف الموجود على الضاغط على وضع إيقاف التشغيل.

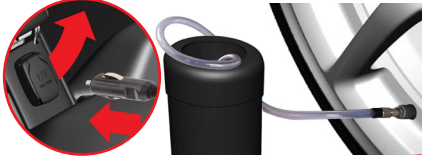

11. ضع الضاغط بالقرب من الإطار، وتأكد أن قنينة السدادة في وضع مستقيم.

12. أزل غطاء الصمام من الإطار المثقوب.

13. اربط خرطوم الهواء الشفاف بصمام الإطار.

14. قم بتوصيل موصل الضاغط بمقيس الطاقة الإضافي 12 فولتاً، راجع الصفحة 152.

ملاحظة: يوصى بتشغيل المحرك لتجنب استنفاد شحن البطارية.



7. أزل الموصل/ الكابل الكهربائي من حجرة تخزين الضاغط وخرطوم الهواء الشفاف من قنينة سدادة الإطارات.

8. ارتدِ القفازات الواقية المزودة مع المجموعة.



9. اضغط على قنينة سدادة الإطارات بقوة في المنفذ الموجود في الضاغط.

ملاحظة: لا يوفر استخدام الرذاذ الإصلاح الدائم غير أنه يتيح قيادة السيارة حتى أقرب مستوى إطارات. ويجب إصلاح الإطارات أو استبداله في أقرب فرصة. حتى ذلك الحين، يتعين قيادة السيارة بطريقة معتدلة لا تتجاوز 80 كم/ ساعة حيث قد يتأثر التوجيه والتعامل معها.

استخدام مجموعة أدوات نفخ الإطارات

1. اركن سيارتك على سطح مستوي وثابت بعيداً عن حركة المرور.
2. أشعل مصابيح التحذير من الخطر وإذا لزم الأمر، ضع مثلث التحذير على مسافة كافية من مؤخرة السيارة. واحرص على الامتثال لأي تشريعات محلية مطلوبة.
3. يجب على جميع الركاب الخروج من السيارة والانتقال إلى مكان آمن بعيداً عن أي حركة مرور قادمة.
4. استخدم فرملة اليد في السيارة وعشّق الترس الأول أو الرجوع للخلف أو الوضع P (التوقف).
5. أزل صندوق مجموعة أدوات نفخ الإطارات من مقصورة الأمتعة.
6. أزل الضاغط وقنينة السدادة من صندوق المجموعة.



21. أخرج المجموعة وأعد توصيل الموصل الكهربائي للضاغط بمقياس الطاقة 12 فولتًا في السيارة، مع ضمان ضبط زر التشغيل والإيقاف على وضع الإيقاف.

22. انزع الغطاء من صمام الإطار الذي تم إصلاحه، وأخرج أنبوب النفخ الأسود من حول قاعد الضاغط وتثبت موصل الأنبوب داخل الصمام بإحكام.

23. افحص مقياس الضغط للحصول على القراءة الصحيحة لضغط الإطار.

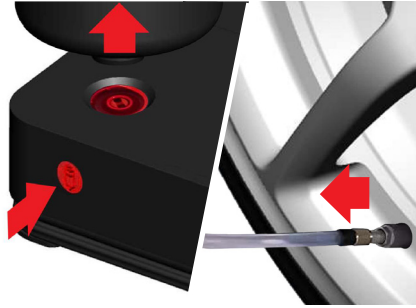

17. افصل موصل الضاغط عن مقياس الطاقة الإضافي 12 فولتًا، واضغط على الزر الموجود على جانب الضاغط لفصل قنينة سداة الإطار وأعد تركيب غطاء صمام الإطار.

18. أعد تركيب الضاغط وقنينة سداة الإطار داخل صندوق مجموعة الأدوات وثبتهما بإحكام مرة أخرى في مكانيهما بداخل مقصورة الأمتعة.

19. يمكنك الاستمرار في القيادة، ولكن لا تتجاوز 80 كيلومتر/ساعة. واحرص على عدم زيادة السرعة أو الكبح بشكل مفاجئ.

20. بعد القيادة لمسافة 8 كيلومترات تقريبًا، أوقف السيارة في مكان آمن وقم بتعشيق فرملة اليد.



15. اضغط على زر التشغيل والإيقاف لبدء تشغيل الضاغط.

عدم الوصول إلى ضغط الإطار الصحيح راجع الصفحة 225.

الوصول إلى ضغط الإطار الصحيح

إذا تم الوصول إلى ضغط الإطار الصحيح:

16. أوقف تشغيل الضاغط باستخدام زر التشغيل والإيقاف، وافصل أنبوب مانع التسرب من صمام الإطار، وأزل ملصق السرعة من جانب علبة مانع التسرب وضعه في مقصورة السيارة حيث يمكن رؤيته بسهولة.

ملاحظة: تعرض قنينة سدادة الإطارات تاريخ انتهاء الصلاحية. ويجب استخدام قنينة جديدة بعد التاريخ الموضح.

ملاحظة: انتبه إلى معلومات التخزين الموضحة على قنينة السدادة.

ملاحظة: عند استبدال قنينة سدادة الإطارات المستعملة، احرص على الامتثال لأي تشريعات محلية مطلوبة.

ملاحظة: يمكن استخدام الضاغط والسدادة في درجات حرارة تتراوح بين 40- درجة سيلزيوس و+50 درجة سيلزيوس تقريباً.

ملاحظة: ربما تتم إعاقة جهاز استشعار الضغط الإلكتروني المركب بداخل الإطار والذي يعمل بشكل متكامل مع صمام الإطار بفعل السدادة ويجب في هذه الحالة تجديده.

عدم الوصول إلى ضغط الإطار الصحيح

– إذا كان مقياس الضغط لا يزال يعرض قيمة ضغط أقل من 1.8 بار / 26 رطلاً لكل بوصة مربعة بعد 15 دقيقة من تشغيل الضاغط، فأوقف تشغيل الضاغط باستخدام زر التشغيل والإيقاف، وافصل أنبوب مانع التسرب من صمام الإطار وأعد تركيب غطاء صمام الإطار.

– حرّك السيارة بحيث يدور الإطار 5 دورات تقريباً لضمان توزيع مانع التسرب بداخله.

– أوقف السيارة في مكان آمن وكرر الخطوات 10 – 15 الموضحة في الصفحة 223 حتى يصل الإطار إلى الضغط الصحيح.

– اتبع الخطوات 16 – 27 في الصفحة 224 إذا تم الوصول إلى ضغط الإطار الصحيح بعد 15 دقيقة.

إذا كان مقياس الضغط لا يزال يعرض الضغط بقيمة أقل من 1.8 بار / 26 رطلاً لكل بوصة مربعة بعد 15 دقيقة من تشغيل الضاغط، فإن الإطار تالف للغاية ولا يمكن إصلاحه. أفضل المجموعة على النحو الموضح في الخطوات 16 – 18 المعروضة في الصفحة 224، ثم اتصل بخدمة المساعدة على الطريق، راجع الصفحة 20.

الضغط 1.8 بار / 26 رطلاً لكل بوصة مربع أو أعلى

24. قم بتشغيل الضاغط باستخدام زر التشغيل-الإيقاف  وانفخ الإطار حسب الضغط الصحيح.



25. حرر الضغط الزائد من الإطارات بالضغط على الزر  الموجود فوق مؤشر الضغط.



26. أفضل المجموعة على النحو الموصوف في الخطوات 17 – 18.

27. قُد السيارة بحرص واصطحب السيارة إلى وكيل شركة لوتس للسيارات أو متخصص في إصلاح الإطارات في أقرب وقت ممكن.

الضغط أقل من 1.8 بار / 26 رطلاً لكل بوصة مربعة
الإطار تالف للغاية ولا يمكن إصلاحه. أفضل المجموعة على النحو الموضح في الخطوات 16 – 18، ثم اتصل بخدمة المساعدة على الطريق، راجع الصفحة 20.

تحذير: لن يُسجل نظام مراقبة ضغط الإطارات التلف الذي يلحق بالإطار. فاحرص على فحص حالة الإطار وقيم الضغط بشكل منتظم، لا سيما عند القيادة على الحلبة. وقد يؤدي عدم الالتزام بذلك إلى وقوع إصابة جسيمة أو الوفاة.

بضوء رمز التحذير (⚠️) الخاص بمراقبة ضغط الإطارات للإنذار من انخفاض ضغط الهواء في واحد أو أكثر من الإطارات بدرجة كبيرة وتظهر أيضاً رسالة تحذير على شاشة السائق، راجع الصفحة 79 للحصول على مزيد من المعلومات.

عندما يضيء رمز التحذير (⚠️)، ينبغي لك إيقاف السيارة وفحص الإطارات في أقرب وقت ممكن ونفخها حتى بلوغ قيم الضغط الصحيحة، راجع الصفحة 221 .

تحذير: ربما تؤدي القيادة بإطارات ذات ضغط هواء منخفض إلى السخونة الزائدة للإطارات وقد يؤدي هذا إلى فشل الإطار وقد يؤثر على مستوى التعامل مع السيارة والقدرة على إيقافها.

تحذير: يقلل انخفاض ضغط الهواء كذلك عمر مداس الإطار وقد يؤثر على التعامل مع السيارة القدرة على إيقافها.



نظام مراقبة ضغط الإطارات

يراقب نظام مراقبة ضغط الإطارات ضغط الإطارات لكل عجلة بشكل مستمر. يمكن كذلك عرض معلومات الضغط الحالية في لوحة العدادات إذا تم تحديده ضمن خيارات القائمة، راجع الصفحة 79.

ملاحظة: لا يعتبر نظام مراقبة ضغط الإطارات بديلاً عن الصيانة الملائمة للإطار ويتحمل السائق مسؤولية المحافظة على ضغط الإطارات الصحيح، حتى لو لم يبلغ انخفاض ضغط الهواء المستوى الذي يؤدي لتشغيل إضاءة رمز التحذير ضد انخفاض ضغط الإطارات.

أعطال النظام

إذا تم الكشف عن عطل في نظام مراقبة ضغط الإطارات، فسيومض رمز التحذير (ⓘ) لمدة دقيقة واحدة تقريباً ثم يظل مضيئاً بشكل مستمر وتظهر رسالة تحذير على شاشة السائق.

عندما يضيء مؤشر العطل، قد لا يتمكن النظام من اكتشاف انخفاض ضغط الإطارات أو إعطاء أي إشارة على ذلك كما ينبغي.

قد تحدث الأعطال لعدة أسباب، منها تركيب إطارات أو عجلات بديلة في السيارة تحول دون عمل النظام بشكل صحيح.

تحقق دوماً من رمز التحذير (ⓘ) بعد استبدال واحد أو أكثر من الإطارات أو العجلات في السيارة لضمان أن هذه الإطارات والعجلات البديلة تسمح لنظام مراقبة ضغط الإطارات بمواصلة العمل على النحو الملائم.

فترات تجديد جهاز استشعار نظام مراقبة ضغط

الإطارات

تعمل أجهزة الاستشعار ببطاريات مدمجة يبلغ عمر الخدمة المتوسط لها 5 سنوات. ويوصى بتجديد جميع أجهزة استشعار الضغط بعد مرور هذه الفترة.

معايرة جهاز استشعار مراقبة ضغط الإطارات

بعد تركيب جهاز استشعار جديد أو إزالة/إعادة تركيب العجلات، يضيء رمز مراقبة ضغط الإطارات في شاشة السائق.

تتيح قيادة السيارة بالإطارات ذات الضغط الصحيح لمدة وجيزة لجهاز استشعار معايرة نظام مراقبة ضغط الإطارات وسيتلاشى الرمز.

تتوفر سلسلة إجراءات موجهة لمعايرة ضغط جهاز الاستشعار على شاشة مشغل التطبيقات في شاشة العرض المركزية، راجع الصفحة 123. اضغط على الزر (ⓘ) واتبع التعليمات التي تظهر على الشاشة.

العجلات

احرص على تركيب المعدات الأصلية أو مجموعات العجلات والإطارات ومسامير العجلات المعتمدة من شركة لوتس للسيارات فقط.

بعد الاصطدام بمطب أو بحافة الطريق، يجب إزالة العجلات وفحص العجلات والإطارات جيداً للتأكد من خلوها من التلف. وإذا لزم الأمر، يجب تجديد العجلة / أو الإطار.

يجب أن تكون السلامة هي أولى الأولويات وأن يتم تركيب أجزاء جديدة في حالة الشك.

تحذير: ربما ينطوي استخدام عجلات أو أقفال عجلات بديلة غير صحيحة أو غير معتمدة على خطورة. وقد يؤثر على كبح السيارة والتعامل معها، أو يسبب تفريغ الإطار وقد ينتج عنه وقوع حادث.

تحذير: إن وضع العجلة المستعملة على السيارة هو أمر خطير. وقد يسبب تلفاً هيكلياً لا يمكن رؤيته ويؤدي إلى حدوث كسر ومن ثم وقوع حادث.



4. استخدم فرملة اليد في السيارة وعشّق الترس الأول أو الرجوع للخلف أو الوضع P (التوقف).
5. امنع حركة جميع العجلات بإحكام حتى لا يتم رفعها.
6. فك مسامير العجلة (أ) ربع دورة في عكس اتجاه عقارب الساعة باستخدام مقبس مقاس 17 مم ومفتاح عزم مناسب (ب) (غير مرفق)، ولكن لا تقم بإزالة مسامير العجلات في هذه المرحلة.

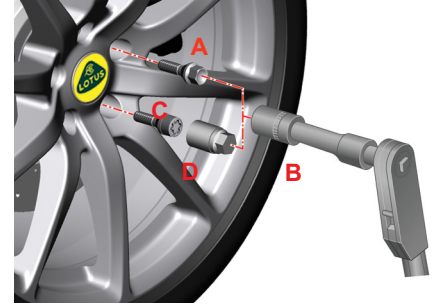

تغيير العجلات

للحصول على معلومات حول رفع السيارة، ارجع إلى "رفع السيارة" في الصفحة 230.

إزالة العجلات

قبل القيام بهذا الإجراء:

1. اركن سيارتك على سطح مستو وثابت غير زلق بعيداً عن حركة المرور.
2. أشعل مصابيح التحذير من الخطر وإذا لزم الأمر، ضع مثلث التحذير على مسافة كافية من مؤخرة السيارة. واحرص على الامتثال لأي تشريعات محلية مطلوبة.
3. يجب على جميع الركاب الخروج من السيارة والانتقال إلى مكان آمن بعيداً عن أي حركة مرور قادمة.

7. ضع الرافعة المتوفرة عند نقطة الرفع الخلفية المحددة بواسطة ملصق أزرق، راجع الصفحة 230، "رفع السيارة". سيؤدي ذلك إلى رفع كلتا العجلتين على هذا الجانب من السيارة.

تحذير: استخدم رافعة سيارة عند تغيير العجلات.

تحذير: لا تعمل أو تنزل أسفل السيارة بجزء من جسمك فيما تكون مرفوعة على الرافعة.

تنبيه: استخدم فقط نقاط الرفع المحددة. فقد يؤدي رفع السيارة على أي جزء من جسمها، أو بوضع الرافعة بطريقة غير صحيحة إلى إتلاف الشاسيه أو هيكل الجسم.

تنبيه: لا تستخدم أدوات تعمل بالهواء المضغوط على مسامير تثبيت العجلات (D)، إذا كانت مرگبة*)، واستخدم الأدوات اليدوية فقط.

*يمكن تركيب مسامير تثبيت (ج) اختيارية للعجلة والتي تتطلب مفتاح ربط المقبس المشفر المقابل (د)، والمرفق مع مسامير التثبيت لتحريرها.

أدر المقبس المشفر حتى يتم ربطه بالكامل برأس المسامير المولوب واحرص على الحفاظ على أداة التمديد بشكل عمودي على وجه العجلة قبل تطبيق عزم دوران التحرير.

4. أحكم ربط جميع مسامير العجلات الخمسة بنمط عرضي باستخدام الامتداد القياسي و(محول مسمار العجلة المشفر في حالة تركيب مسامير تثبيت العجلة).

5. باتباع تعليمات الشركات المُصنّعة، حرر الرافعة وأنزل السيارة على الأرض.

6. أحكم ربط المسامير بالكامل بعزم دوران يبلغ 105 نيوتن متر.

ملاحظة: لا تستخدم أي زيوت تشحيم على لولب مسامير العجلة.

تحذير: قد تؤدي الأوساخ/التآكل على نقطة تثبيت العجلة أو الصرة، أو الزيت أو الشحم على مسامير العجلة/لولب الصرة، أو استخدام مسامير العجلات غير المناسبة، أو استخدام عزم الربط غير الصحيح إلى ارتخاء المسامير مما قد يؤدي إلى انفصال العجلة.

8. اتبع التعليمات المرفقة بالرافعة.

9. ارفع السيارة عن الأرض.

10. فك مسامير العجلة وأزل العجلة.

تركيب العجلة

1. تأكد من نظافة الأسطح الملامسة للعجلة المراد تركيبها وصرة العجلة، وإذا لم يكن الأمر كذلك، فقم بتنظيفهما حسب الضرورة.

1. ضع العجلة على الصرة.

2. اربط ما لا يقل عن مسمارين من مسامير عجلات السيارة في نقاط متقابلة للاحتفاظ بالعجلة في موضعها على مجموعة الصرة.

3. اربط مسامير العجلات الثلاثة المتبقية.



تنبيه: استخدم فقط نقاط الرفع المحددة. فقد يؤدي رفع السيارة على أي جزء من جسمها، أو بوضع الرافعة بطريقة غير صحيحة إلى إتلاف الشاسيه أو هيكل الجسم.

الرفع
A نقاط رفع كلا العجلتين على جانب واحد.
B نقاط رفع الجزء الأمامي للسيارة على جانب واحد.

رافعة ذات عمودين
 استخدم نقاط الرفع الأربع
 جميعًا **A و B**

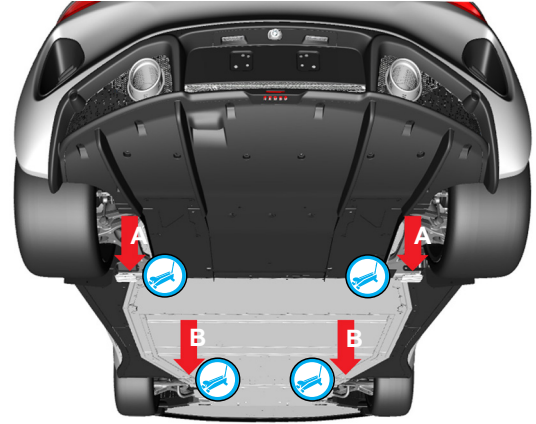

تحذير: استخدم فقط نقاط الرفع المحددة أعلاه. فقد يؤدي رفع السيارة على أي جزء من جسمها، أو بوضع الرافعة بطريقة غير صحيحة إلى الإخلال بالسلامة.

تحذير: قد يكون استخدام رافعة أمرًا خطيرًا. فإذا سقطت السيارة من فوق الرافعة، فربما تتعرض أنت أو الآخرين لإصابة خطيرة أو الوفاة. فلا تنزل أسفل السيارة إذا كانت مدعومة فقط برافعة.

رفع السيارة
 ضع الرافعة أو منصات الرفع على الأسطح المنحدرة أسفل مناطق  الموضحة.

النقطة A 
 تيل فرامل من سبيكة مُضلعة أسفل الطرف الخلفي للشاسيه، أمام رفرف العجلة الخلفية.

النقطة B 
 تيل فرامل من سبيكة مُضلعة أسفل الطرف الأمامي للشاسيه، داخل/خلف رفرف العجلة الأمامية.

العناية بالسيارة

- انتظر لمدة 30 دقيقة على الأقل بعد إيقاف الإشعال وسمح لنظام إدارة المحرك بضبط إعداد بعض المكونات استعدادًا لإعادة البدء.
- افصل كابل البطارية السالب - الأسود أولاً وأعد توصيله أخيرًا.

التخلص من البطارية



يجب عدم التخلص من بطاريات السيارة مع النفايات المنزلية العامة. ويجب التخلص منها فقط في مراكز إعادة التدوير أو لدى المتخصصين في مجال الكهرباء المُصرح لهم بقبول البطاريات لإعادة تدويرها.

تحذير: في حالة البلع، اطلب المساعدة الطبية على الفور. لا تتعمد القيء أو تتناول أي سوائل.

تحذير: تُنتج البطاريات غازات قابلة للانفجار. فيجب الاحتفاظ بمصادر الشرارة واللهب والسجائر بعيدًا عنها. ويجب توفير التهوية الجيدة عند شحن البطارية أو استخدامها في حيز مغلق. ويجب حماية العينين دومًا عند العمل بالقرب من البطاريات.

استبدال البطارية

يوصى بأن يتولى وكيل وكيل شركة لوتس للسيارات استبدال البطارية، وإن لم يتولَّ وكيل معتمد لشركة لوتس للسيارات استبدال البطارية، فيجب التأكد من:

- استبدالها ببطارية لها نفس حجم وسعة البدء على البارد ونوع البطارية الأصلية، ارجع إلى قسم "بيانات تقنية" بهذا الدليل للحصول على مزيد من المعلومات.
- أوقف تشغيل جميع الأحمال الكهربائية وأخرج جهاز فتح الأبواب من مقصورة السيارة.

البطارية

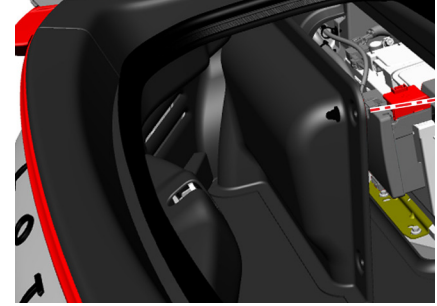

الوصول إلى البطارية

توجد البطارية على الجانب الأيسر من مقصورة الأمتعة الخلفية.

للوصول إلى البطارية، افتح الباب الخلفي (راجع الصفحة 48)، ثم حرر البراغي الإبهامية الموجودة على غطاء البطارية وانزعها.

تحذير: تحتوي البطاريات على حمض الكبريتيك، ولذا يجب تجنب ملامستها للجلد أو العينين أو الفم أو الملابس. وفي حالة ملامستها للجلد أو العينين، اغسلهما بكمية وفيرة من الماء، وانزع الملابس الملوثة واطلب المساعدة الطبية على الفور.

تحذير: احرص على مراعاة جميع الملاحظات التحذيرية المدونة على البطارية.

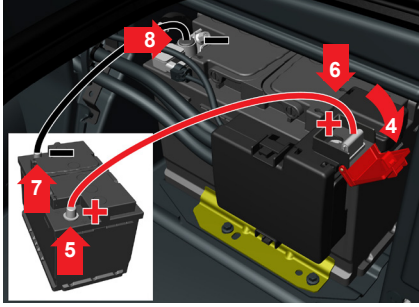

التشغيل من مصدر خارجي

في حالات الطوارئ، يمكن بدء تشغيل السيارة ذات البطارية الفارغة من سيارة أخرى بنظام كهربائي أرضي سالب بقدرة 12 فولتاً ولكن يجب الانتباه إلى أن هذه العملية قد تؤدي إلى تلف أجهزة التحكم الإلكترونية المعرضة للضرر، وربما لا يغطي ضمان السيارة إصلاح ذلك التلف.

عند تشغيل السيارة من مصدر خارجي، يوصى باتباع الإجراء التالي لتجنب حدوث الدوائر القصيرة أو أي تلف آخر:

1. انزع لوحة الوصول الأمامية للبطارية، راجع الصفحة 231.
2. تأكد أن نظام الإشعار بالسيارة في الوضع 0.

يراقب مكيف البطارية بشكل مستمر حالة الشحن ويتم تشغيله وإيقافه تلقائياً للمحافظة على البطارية في حالة مشحونة بالكامل.

لشحن البطارية ببطء، افتح غطاء طرف التوصيل بمصدر خارجي (1) ووصل سلك التوصيل الموجب + الأحمر وسلك التوصيل السالب - الأسود على الشاحن أو مكيف البطارية التلقائي بطرفي التوصيل الموجب + (2) الأحمر والسالب - الأسود المناظرين ببطارية السيارة (3) حتى الوصول إلى قدرة 12.8 فولت.

ملاحظة: اتبع أي تعليمات وتحذيرات متعلقة بالسلامة مرفقة بالشاحن البيئي أو مكيف البطارية.

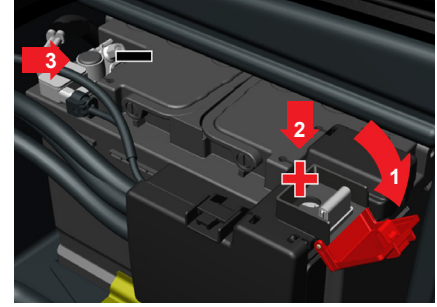

شحن البطارية

مع الاستخدام اليومي المعتاد، يكون من الضروري استخدام شاحن بطارية. وفي ظروف الاستخدام المحدود، يكون من المهم المحافظة على حالة شحن البطارية باستخدام شاحن بيئي مناسب، أو مكيف إدارة البطارية التلقائي.

ملاحظة: يحافظ مكيف البطارية على البطارية في حالة الشحن الكامل ولكن لا يمكنه إعادة شحن البطارية عند نفاذ شحنها.

يمكن مواجهة صعوبة في بدء تشغيل السيارة بعد عدم استخدامها لمدة 18 يوماً تقريباً.

تحذير: استخدم فقط كابلات العبور ذات السمك الملائم، المجهزة بمشابك معزولة تمامًا. ويجب أن تكون الكابلات طويلة بما يكفي لعدم السماح بلمس السيارات أو الكابلات بعضها بعضًا.

تحذير: اتبع جميع التحذيرات والتعليمات الخاصة بالجهة المُصنعة لكابل العبور.

تحذير: عند توصيل كابلات العبور، احتفظ بها بعيدةً عن أجزاء المحرك المتحركة.

تحذير: يجب ألا تلمس السيارتان بعضهما بعضًا، أو يسري التيار الكهربائي بمجرد توصيل الطرفين الموجبين.

استكشف سبب استنفاد شحن البطارية واسعى لتصحيحه واشحن البطارية ببطء كما هو موضح في الصفحة 232.

تحذير: تأكد أن الأدوات أو الساعات المعدنية أو المجوهرات لا تلمس أطراف البطارية أو المكونات المشحونة بالكهرباء.

تحذير: من الأهمية بمكان اتباع الإجراء الصحيح لتقليل مخاطر إتلاف النظام الكهربائي للسيارة والأهم من ثم تقليل مخاطر انفجار البطارية الناجم عن مصدر شرر.

تحذير: تحقق أيضًا أن السيارة المانحة تضم نظامًا كهربائيًا بتوصيل أرضي سالب 12 فولت.

3. تأكد أن المحرك قيد إيقاف التشغيل في السيارة المانحة وتأكد أن السيارتين لا تلامسان بعضهما بعضًا.

4. افتح غطاء طرف التشغيل من مصدر خارجي.

5. وصل مشبكًا واحدًا من كابل العبور الأحمر بالعمود الطرفي الأحمر الموجب + ببطارية السيارة المانحة.

6. وصل المشبك الآخر لكابل العبور الأحمر بنقطة التشغيل من مصدر خارجي الحمراء الموجبة + لسيارة لوتس.

7. وصل مشبكًا واحدًا من كابل العبور الأسود بالعمود الطرفي السالب - ببطارية السيارة المانحة.

8. وصل المشبك الآخر لكابل العبور الأسود بنقطة التشغيل من مصدر خارجي يقطب البطارية السالب - (4) لسيارة لوتس.

9. تحقق من توصيل مشابك كابل العبور بإحكام لتجنب إصدار شرارات أثناء محاولة بدء التشغيل.

10. ابدأ تشغيل محرك السيارة المانحة واتركها تعمل بضع دقائق بسرعة تباطؤ عالية.

11. ابدأ تشغيل محرك سيارة لوتس.

12. انزع كابلات العبور بالترتيب العكسي لتوصيلها (الأسود السالب - ثم الأحمر الموجب +).

13. تأكد من عدم ملامسة أي من مشابك كابل العبور السوداء السالبة - لنقطة التشغيل من مصدر خارجي الموجبة للسيارة المانحة أو سيارة لوتس، أو القطب الموجب لبطارية السيارة المانحة أو المشبك المتصل بالسلك العابر الأحمر.

المصاهرات

اتصل بالوكيل المعتمد لشركة لوتس للسيارات إذا تكرر فشل أحد المصاهرات.

تحذير: ربما يؤدي استبدال المصاهر بأخر ذي تصنيف أعلى إلى نشوب حريق.

تنبيه: قد يؤدي استبدال المصاهر بأخر ذي تصنيف أعلى أو بعنصر غريب إلى إتلاف الأنظمة الكهربائية للسيارة.

ملاحظة: إذا لم يتوافر التصنيف الصحيح، فاستخدم واحدًا ذا تصنيف أقل كإجراء مؤقت.

ملاحظة: يمكن كذلك تركيب مصاهرات لا توفر الحماية لأي دوائر كهربائية.

مواقع صندوق المصاهرات

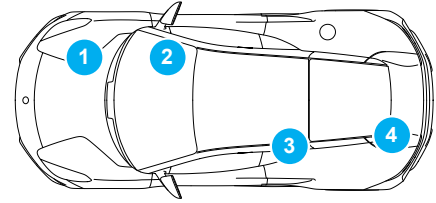

1 صندوق المصاهرات الأمامي.

2 صندوق مصاهرات منطقة الأقدام.

3 صندوق المصاهرات الخلفي.

4 صندوق مصاهرات البطارية.

استبدال المصاهرات

- اطَّل على مخططات المصاهرات في الصفحات التالية للتعرف على موقع المصاهر.
- اسحب المصاهر وتحقق مما إذا كان سلك المصاهر مكسورًا من عدمه.
- إذا كان المصاهر مكسورًا، فاستبدله بأخر جديد له نفس اللون وتصنيف شدة التيار.

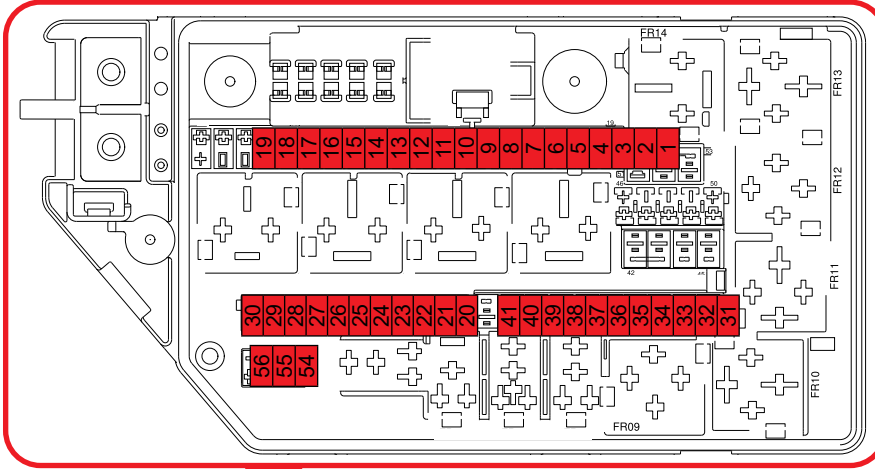

1. افتح لوحة الوصول الأمامية، راجع الصفحة 208.
2. انزع أدوات الربط الخمسة التي تثبت لوحة غطاء صندوق المصاهرات (التي توجد على جانب الراكب في السيارة) وانزع اللوحة.

تُستخدم المصاهرات المدرجة في سيارات إميرا رباعية الأسطوانات ومن طراز V6 ما لم يرد خلاف ذلك.



العناية بالسيارة

النوع	التصنيف	الرقم الدائرة
مُصَغَّرَة		1 احتياطية
مُصَغَّرَة		2 احتياطية
مُصَغَّرَة		3 احتياطية
مُصَغَّرَة		4 احتياطية
مُصَغَّرَة		5 احتياطية
مُصَغَّرَة		6 احتياطية
مُصَغَّرَة		7 احتياطية
مُصَغَّرَة		8 احتياطية
مُصَغَّرَة		9 احتياطية
مُصَغَّرَة		10 احتياطية
مُصَغَّرَة		11 احتياطية
مُصَغَّرَة	20	12 وحدة المصباح الأمامي - الأيمن
مُصَغَّرَة	20	13 وحدة المصباح الأمامي - الأيسر
مُصَغَّرَة	5	14 نظام الحماية الإضافي، جهاز استشعار وزن الراكب، جهاز استشعار شد الحزام الأمامي الأيمن
مُصَغَّرَة	5	15 جهاز مُشغَل العادم
مُصَغَّرَة	5	16 التوجيه المعزز الكهربائي الهيدروليكي (سيارة إميرا رباعية الأسطوانات)
مُصَغَّرَة		17 احتياطية
مُصَغَّرَة	5	18 الأسطوانة الأم لمجال ديناميات السيارة - VDDM (وحدة المكابح)
مُصَغَّرَة	5	19 جهاز استشعار وزن الراكب على المقعد
مُصَغَّرَة	5	20 إمداد ملف المُرحَل
مُصَغَّرَة	5	21 جهاز الصوت المساند للبطارية
مُصَغَّرَة	5	22 جهاز مُشغَل غطاء إعادة التدوير، جهاز مُشغَل غطاء درجة الحرارة الأيسر
		23 احتياطية
		24 احتياطية

الرقم	الدائرة	التصنيف	النوع
25	احتياطية		مُصغرة
26	احتياطية		مُصغرة
27	احتياطية		مُصغرة
28	احتياطية		مُصغرة
29	مُرحل آلة التنبيه	20	مُصغرة
30	مُرخل مروحة الرادياتير منخفض الحرارة (ناقل الحركة التلقائي لسيارات إميرا من طراز V6)	30	مُصغرة
31	احتياطية		MCase
32	محرك مروحة وحدة التحكم، جهاز مُشغل غطاء درجة الحرارة الأيسر، جهاز مُشغل غطاء إعادة التدوير	40	MCase
33	الأسطوانة الأم لمجال ديناميات السيارة - VDDM (وحدة المكابح)	40	MCase
34	الأسطوانة الأم لمجال ديناميات السيارة - VDDM (وحدة المكابح)	40	MCase
35	احتياطية		MCase
36	مُرحل المصباح الأمامي	30	MCase
37	احتياطية		MCase
38	احتياطية		MCase
39	احتياطية		MCase
40	احتياطية		MCase
41	احتياطية		MCase
42	احتياطية		MCase
43	احتياطية		MCase
44	احتياطية		MCase
45	احتياطية		Mcase
46	احتياطية		مُصغرة
47	احتياطية		مُصغرة
48	احتياطية		مُصغرة

العناية بالسيارة

النوع	التصنيف	الدائرة	الرقم
مُصغرة		احتياطية	49
مُصغرة		احتياطية	50
MCase		احتياطية	51
MCase		احتياطية	52
MCase		احتياطية	53
مُصغرة		احتياطية	54
مُصغرة	20	وحدة المصباح الأمامي - الأيسر	55
مُصغرة	20	وحدة المصباح الأمامي - الأيمن	56
Midi	80	إمداد صندوق المصاهر	M1
Midi		احتياطية	M2
Midi	70	وحدة التحكم في المروحة	M3
Midi		احتياطية	M4
Midi	100	التوجيه المعزز الكهربائي الهيدروليكي (سيارة إميرا رباعية الأسطوانات)	M5

يعتبر لوح الارتكاز أحد مكونات الحماية ضد اصطدام الراكب. تجنب قيادة السيارة من دون تركيب لوح الارتكاز وتثبيته بشكل صحيح.

تحذير: إذا كانت لوحة الارتكاز غير مُركبة أو غير مثبتة بشكل صحيح، فقد يؤدي ذلك إلى تعرض الراكب الأمامي الذي لا يرتدي حزام الأمان لخطر إصابة منطقة أعلى الساق لديه إذا حدث تصادم مع عدم ارتداء حزام الأمان.

تُستخدم المصاهرات المدرجة في سيارات إميرا رباعية الأسطوانات ومن طراز V6 ما لم يرد خلاف ذلك.

صندوق مصاهرات منطقة الأقدام
يوجد في منطقة الأقدام للركاب ويمكن الوصول إليه بإزالة لوح الارتكاز الذي يتم تثبيته بمسمار ملولب بمقدار ربع لفة على كل زاوية.

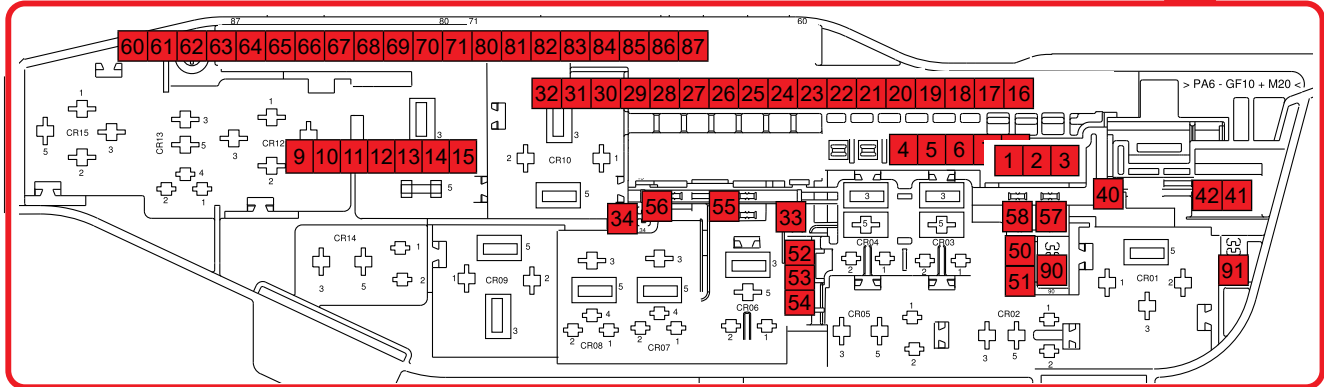
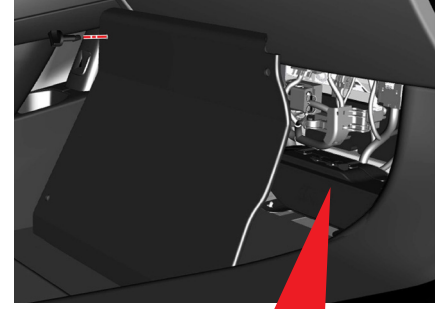

العناية بالسيارة

الرقم	الدائرة	التصنيف	النوع
1	احتياطية		Mcase
2	احتياطية		Mcase
3	احتياطية		Mcase
4	احتياطية		Mcase
5	وحدة محرك المسآحة	30	Mcase
6	احتياطية		Mcase
7	مُعزز الصوت (مواصفات ممتازة)	25	Mcase
8	وحدة الصوت	25	Mcase
9	وحدة المقعد - الأيسر	20	مُصغرة
10	الوحدة الرئيسية لنظام المعلومات والترفيه	10	مُصغرة
11	وحدة الباب - الأمامي الأيسر	20	مُصغرة
12	وحدة المقعد - الأيمن	20	مُصغرة
13	وحدة الباب - الأمامي الأيمن	20	مُصغرة
14	الأسطوانة الأم لمجال السلامة النشط	5	مُصغرة
15	إغلاق عمود التوجيه	7,5	مُصغرة
16	المقيس التشخيصي (ODB I)	10	مُصغرة
17	وحدة عجلة القيادة	5	مُصغرة
18	هوائي التردد اللاسلكي	5	مُصغرة
19	إمداد ملف المُرحل	5	مُصغرة
20	وحدة مفتاح الكونسول المركزي	5	مُصغرة
21	جهاز استشعار دواسة المكابح	5	مُصغرة
22	وحدة التحكم في درجة الحرارة	7,5	مُصغرة
23	شاشة العرض المركزية	5	مُصغرة
24	جهاز استشعار الحركة الداخلية	5	مُصغرة

العناية بالسيارة

الرقم	الدائرة	التصنيف	النوع
25	وحدة تقنيات المعلومات	5	مُصغرة
26	وحدة معلومات السائق	5	مُصغرة
27	مفتاح البدء، وحدة محدد التروس، مفتاح مكابح الانتظار	5	مُصغرة
28	وحدة تحصيل الرسوم الإلكترونية	5	مُصغرة
29	جهاز مُشغل غطاء التهوية، جهاز مُشغل غطاء مزيل الصقيع	5	مُصغرة
30	وحدة الإنذار الصامت	5	مُصغرة
31	وحدة بدء تشغيل السيارة بدون مفتاح (سيارة إميرا رباعية الأسطوانات)	5	مُصغرة
32	وحدة الهوائي الرقمي عديمة المفتاح (سيارة إميرا رباعية الأسطوانات)	5	مُصغرة
33	احتياطية	5	مُصغرة
34	مُرحل EFCM_2 لحجرة المحرك	10	مُصغرة
40	احتياطية		MCASE
41	احتياطية		MCASE
42	احتياطية		MCASE
50	مضخة المياه الإضافية	5	مُصغرة
51	احتياطية		مُصغرة
52	احتياطية		مُصغرة
53	مخرج الطاقة - مقصورة الركاب	15	مُصغرة
54	منفذ الشحن - مرآة الرؤية الخلفية، منفذ شحن USB - الكونسول الأرضي الأيمن	10	مُصغرة
55	احتياطية		MCASE
56	احتياطية		MCASE
57	احتياطية		MCASE
58	احتياطية		MCASE
60	احتياطية	0	مُصغرة
61	احتياطية		مُصغرة

العناية بالسيارة

النوع	التصنيف	الرقم الدائرة
مُصغّرة		62 احتياطية
مُصغّرة	5	63 وحدة تحصيل الرسوم الإلكترونية
مُصغّرة		64 احتياطية
مُصغّرة	5	65 نظام الحماية الإضافية
مُصغّرة	5	66 وحدة الرادار الأمامية، متجهة للأمام، مدفأة الكاميرا
مُصغّرة		67 احتياطية
مُصغّرة		68 احتياطية
مُصغّرة		69 احتياطية
		70 احتياطية
		71 احتياطية
مُصغّرة	5	80 جهاز استشعار الشمس
مُصغّرة	7,5	81 وصلة USB
مُصغّرة	7,5	82 وحدة استشعار الأمطار/الضوء، إضاءة مرآة الزينة، الكونسول العلوي، إضاءة صندوق القفازات، مفتاح صندوق القفازات، وحدة مرآة الرؤية الخلفية الداخلية
مُصغّرة	5	83 الكشف عن العوائق الجانبية - اليسار، الكشف عن العوائق الجانبية - اليمين
مُصغّرة		84 احتياطية
مُصغّرة		85 احتياطية
مُصغّرة		86 احتياطية
مُصغّرة		87 احتياطية
مُصغّرة		90 احتياطية
مُصغّرة		91 احتياطية

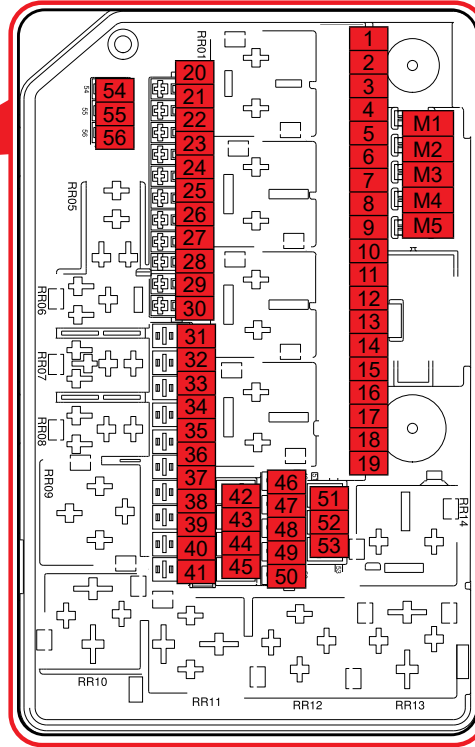

صندوق المصاهرات الخلفي

يوجد صندوق المصاهرات الخلفي خلف لوحة كسوة الربع الخلفي اليسرى.

اسحب اللوحة للوصول إلى صندوق المصاهرات الخلفي.

تُستخدم المصاهرات المدرجة في سيارات إميرا رباعية الأسطوانات ومن طراز V6 ما لم يرد خلاف ذلك.

العناية بالسيارة

الرقم	الدائرة	التصنيف	النوع
1	الوحدة الإلكترونية للمضخة، وحدة التحكم في مجموعة نقل الحركة (سيارة إميرا رباعية الأسطوانات)	5	مُصغرة
2	وحدة التحكم في المحرك، وحدة محدد التروس الإلكترونية (سيارة إميرا رباعية الأسطوانات)	5	مُصغرة
3	الملف اللولبي لضغط نظام تكييف الهواء (سيارة إميرا رباعية الأسطوانات)	5	مُصغرة
4	احتياطية		مُصغرة
5	وحدة التحكم في المحرك (سيارة إميرا من طراز V6)	10	مُصغرة
5	وحدة التحكم في المحرك، الحواقي 1، 2، 3 + جهاز استشعار مستوى الزيت ودرجة الحرارة (سيارة إميرا رباعية الأسطوانات)	15	مُصغرة
6	شمعة الإشعال، ملف الإشعال، فلتر المكثف - الأيسر، فلتر المكثف - الأيمن (سيارة إميرا من طراز V6)	15	مُصغرة
6	وحدة التحكم في المحرك (سيارة إميرا رباعية الأسطوانات)	15	مُصغرة
7	الحاقن (سيارة إميرا من طراز V6)	7,5	مُصغرة
7	وحدة التحكم في المحرك (سيارة إميرا رباعية الأسطوانات)	25	مُصغرة
8	المضخة - مُبرّد الشحن الهواء المُبرّد بالماء (سيارة إميرا من طراز V6)	15	مُصغرة
8	التحكم في تسرب الوقود بالمضخة DMTL (سيارة إميرا رباعية الأسطوانات)	25	مُصغرة
9	فتحات الإدخال والعدم B لتوقيت الصمامات المتغير للملف اللولبي، صمام التطهير بالتبخير، فتحات الإدخال والعدم لتوقيت الصمامات المتغير للملف اللولبي، صمام إغلاق العلبنة (سيارة إميرا من طراز V6)	7,5	مُصغرة
10	جهاز استشعار الأكسجين 1 - الأمامي الأيسر، جهاز استشعار الأكسجين 3 - الأمامي الأيمن الخطي، جهاز استشعار الأكسجين 4 الخلفي الأيمن التشخيصي، جهاز استشعار الأكسجين الخلفي (سيارة إميرا من طراز V6)	10	مُصغرة
11	إمداد ملف المُرحل (سيارة إميرا من طراز V6)	5	مُصغرة
12	وحدة التحكم في المحرك (سيارة إميرا من طراز V6)	5	مُصغرة
12	وحدة التحكم في مجموعة نقل الحركة PCM (سيارة إميرا رباعية الأسطوانات)	15	مُصغرة
13	وحدة تحديد الترس الإلكترونية (ناقل الحركة التلقائي لسيارة إميرا من طراز V6)	5	مُصغرة
13	جهاز مُشغل العادم (سيارة إميرا رباعية الأسطوانات)	5	مُصغرة
14	وحدة التحكم في مُولد التيار المتردد (سيارة إميرا من طراز V6)	5	مُصغرة
14	صمام تبريد زيت ناقل الحركة (سيارة إميرا رباعية الأسطوانات)	7,5	مُصغرة
15	المضخة مُبرّد الشحن الهواء المُبرّد بالماء (سيارة إميرا رباعية الأسطوانات)	20	مُصغرة

العناية بالسيارة

الرقم	الدائرة	التصنيف	النوع
16	الملف اللولبي لضغط نظام تكييف الهواء (سيارة إميرا من طراز V6)	7,5	مُصغرة
16	مُبرد زيت محرك صمام التحكم (سيارة إميرا رباعية الأسطوانات)	10	مُصغرة
17	مُرخل مضخة الماء (سيارة إميرا رباعية الأسطوانات)	5	مُصغرة
18	وحدة الربط في السيارة (سيارة إميرا رباعية الأسطوانات)	5	مُصغرة
19	احتياطية		مُصغرة
20	إمداد ملف المُرحل	5	مُصغرة
21	وحدة التحكم في مُولد التيار المتردد (سيارة إميرا من طراز V6)	5	مُصغرة
22	وحدة التحكم في المحرك	5	مُصغرة
23	وحدة التحكم في مجموعة نقل الحركة (سيارة إميرا رباعية الأسطوانات)	5	مُصغرة
24	وحدة بدء تشغيل السيارة بدون مفتاح (سيارة إميرا رباعية الأسطوانات)	5	مُصغرة
25	احتياطية		مُصغرة
26	مُرخل قابض نظام تكييف الهواء (سيارة إميرا من طراز V6)	5	مُصغرة
27	احتياطية		مُصغرة
28	مُرخل مضخة مُبرد الزيت (ناقل الحركة التلقائي لسيارة إميرا من طراز V6)	15	مُصغرة
29	مُرخل مضخة الوقود (سيارة إميرا من طراز V6)	20	مُصغرة
30	احتياطية		مُصغرة
31	احتياطية		MCase
32	الوحدة الإلكترونية المركزية	40	MCase
33	احتياطية		MCase
34	الوحدة الإلكترونية المركزية	40	MCase
35	احتياطية		MCase
36	وحدة المضخة الإلكترونية (سيارة إميرا رباعية الأسطوانات)	30	MCase
37	احتياطية		MCase
38	احتياطية		MCase

العناية بالسيارة

الرقم	الدائرة	التصنيف	النوع
39	المُرَحَل الأمامي لمضخة غاسلة الزجاج	30	MCase
40	احتياطية		MCase
41	مُرَحَل مزيل الصقيع الخلفي	25	MCase
42	احتياطية		MCase
43	احتياطية		MCase
44	مُرَحَل بادئ التشغيل	30	MCase
45	احتياطية		MCase
46	جهاز مُشغَل تغيير السرعة (ناقل الحركة التلقائي لسيارة إميرا من طراز V6)	5	مُصغَرة
47	احتياطية		مُصغَرة
48	احتياطية		مُصغَرة
49	احتياطية		مُصغَرة
50	احتياطية		مُصغَرة
51	وحدة التحكم في ناقل الحركة (ناقل الحركة التلقائي لسيارة إميرا من طراز V6)	30	MCase
52	احتياطية		MCase
53	احتياطية		MCase
54	احتياطية		مُصغَرة
55	احتياطية		مُصغَرة
56	احتياطية		مُصغَرة
M1	وحدة التحكم في ناقل الحركة (سيارة إميرا رباعية الأسطوانات)	80	Midi
M2	مُرَحَل مضخة الماء (سيارة إميرا رباعية الأسطوانات)	60	Midi
M3	احتياطية		Midi
M4	احتياطية		Midi
M5	احتياطية		Midi

تحذير: تأكد أن الأدوات أو الساعات المعدنية أو المجوهرات لا تلمس أطراف البطارية أو المكونات المشحونة بالكهرباء.

تحذير: إذا تم تأريض طرف مصاهر ضخم بدون قصد (على سبيل المثال عند استخدام مفتاح ربط) فيما لا يزال طرف البطارية السالب متصلاً، فقد تؤدي الدائرة القصيرة الناتجة إلى الإصابة بحروق خطيرة و/أو نشوب حريق، بفعل إطلاق الشرر الكثيف وتدفق التيار الكهربائي.

صندوق مصاهرات البطارية
تتطلب إزالة المصاهرات الضخمة استخدام أدوات الورشة. يجب أيضاً فصل مشبك طرف البطارية السالب من البطارية قبل إزالة هذه المصاهرات وفحصها. نظراً لارتفاع تصنيف شدة التيار للمصاهرات الضخمة، توصي شركة لوتس بأن يتولى فقط وكيل شركة لوتس للسيارات فحص وإزالة هذه المصاهرات.

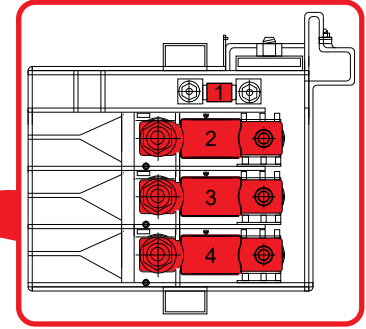
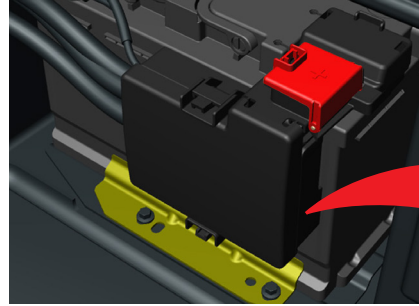

النوع	التصنيف	الدائرة	الرقم
مُصغرة	15	جهاز استشعار مراقبة البطارية	1
ضخمة	400	محرك بادئ التشغيل	2
ضخمة	200	صندوق التوصيلات الخلفي	3
ضخمة	250	صندوق التوصيلات الأمامي	4

تُستخدم المصاهرات المدرجة في سيارات إميرا رباعية الأسطوانات ومن طراز V6 ما لم يرد خلاف ذلك.

العناية بالسيارة

المصابيح الخارجية

تضيء جميع المصابيح بواسطة صمامات باعثة للضوء (LED) ويمكن إجراء الخدمة لها فقط باستبدال الوحدات بالكامل.

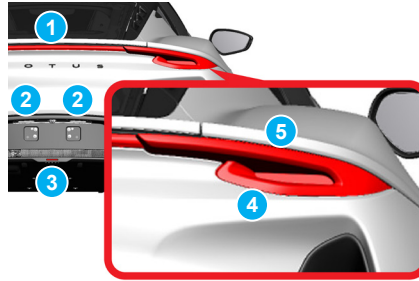

المصابيح الخلفية

- 1 مصباح التوقف المركزي العلوي.
- 2 لوحة الترخيص.
- 3 مصباح الضباب الخلفي/الخاص بالرجوع للخلف.
- 4 الموضع/المكابح*.
- 5 مؤشر الموضع/الانعطاف*.

*تضيء أيضاً عند تنشيط مصابيح الرؤية النهارية.

ملاحظة: ربما يحدث تكثف على جميع المصابيح على الجانب الداخلي من العدسة. وهذا أمر طبيعي وسيتلاشى ببطء بمجرد إضاءة المصابيح.

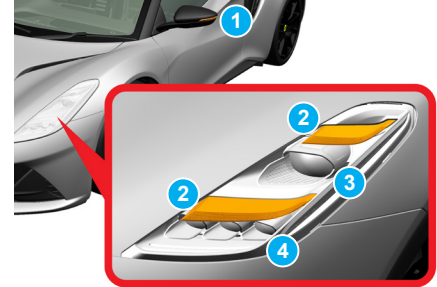

المصابيح الأمامية

- 1 جهاز التكرار الجانبي.
- 2 مؤشر الموضع/الرؤية النهارية/الانعطاف.
- 3 الضوء العادي.
- 4 الضوء الرئيسي.

ملاحظة: تم تركيب محركات مروحة على المصابيح الأمامية للمساعدة في التحكم الحراري وقد تُصدر صوتاً مسموعاً عند بدء تشغيل المحرك.

العناية بالسيارة

- بالنسبة للسيارات المجهزة بناقل الحركة الأوتوماتيكي، حدد الوضع N (محايد)، راجع الصفحة 177
- تأكد من ترك جهاز فتح الأبواب في المقصورة أثناء قطر السيارة.

ملاحظة: يجب وضع منصات السحب أسفل العجلات الخلفية قبل رفع السيارة إذا تعذر اختيار الوضع المحايد أو تحرير مكابح الانتظار.

تنبيه: ستؤدي محاولة رفع السيارة مع استمرار تشغيق ناقل الحركة أو استمرار تشغيق مكابح الانتظار إلى تلف أنظمة ناقل الحركة أو الكبح.

تنبيه: سيؤدي تثبيت معدات الرفع/ السحب بجسم السيارة أو نظام التعليق إلى إلحاق أضرار بالسيارة.

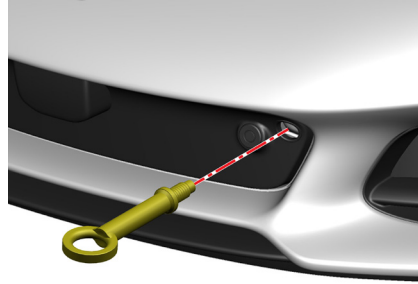

استخدام عروة القطر

- أزل السدادة الواقية واربط عروة القطر جيدًا عكس اتجاه عقارب الساعة بنقطة التثبيت.

ملاحظة: تأكد من ربط عروة القطر جيدًا بنقطة التثبيت قدر الإمكان قبل رفع السيارة.

- اضبط السيارة على وضع الإشعال II (الوضع النشط) وحرر مكابح الانتظار، راجع الصفحتين 171 و184.

- بالنسبة للسيارات المجهزة بناقل الحركة اليدوي، ضع ذراع نقل السرعة في الوضع المحايد.

نقل السيارة المعطلة

للمساعدة في نقل السيارة المعطلة، مثل تحميلها على مقطورة نقل سيارات مسطحة، اربط عروة القطر المرفقة في مجموعة أدوات السيارة في نقطة التثبيت الملولبة الموجودة خلف الجانب الأيسر من الشبكة المركزية للمصد الأمامي.

تحذير: استخدم فقط معدات السحب المصممة خصيصًا لهذا الغرض.

تنبيه: ينبغي سحب السيارة فقط في حالات الطوارئ باستخدام عروة القطر ولأقصر مسافة ضرورية.

تنبيه: قد تتعرض السيارة للتلف إذا تم رفعها باستخدام عروة القطر إذا كان الخلوص الأرضي للسيارة منخفضًا جدًا.

قبل السحب، تأكد من إلغاء تنشيط قفل نظام التوجيه المعزز وتحرير مكابح الانتظار الكهربائية، راجع الصفحتين 171 و184.

تحذير: استخدم فقط معدات السحب المصممة خصيصًا لهذا الغرض.

تنبيه: قد يؤدي استخدام معدات سحب غير صحيحة إلى إلحاق الضرر بسيارتك.



ربط السيارة

عند نقل سيارة بواسطة عربة نقل أو مقطورة، يجب تأمين السيارة فقط عن طريق الخنق والربط حول عجلات السير.

تنبيه: قد يؤدي ربط القيود حول وصلات التعليق أو عروة القطر أو الهيكل أو مكونات الجسم في إلحاق ضرر بالسيارة.

سحب السيارة

ينبغي سحب السيارة فقط في حالات الطوارئ باستخدام عروة القطر ولأقصر مسافة ضرورية.

سحب الطرز الأوتوماتيكية

لا تقم أبدًا بسحب سيارة ذات ناقل حركة أوتوماتيكي لفترة طويلة لأن ذلك قد يتسبب في أضرار جسيمة بناقل الحركة.

سحب مقطورة

هذه السيارة غير مجهزة بوحدة تثبيت خلفية للسحب أو أي نقاط للتثبيت على الشاسيه لتوصيل مجموعة عمود سحب، وهي بالتالي غير مناسبة لسحب مقطورة.

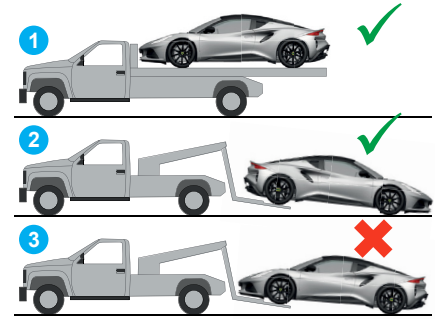

مقطورة نقل السيارات المعطلة

يتم تنفيذ عملية نقل السيارة المعطلة التي توصي بها شركة لوتس للسيارات بواسطة وكيل شركة لوتس للسيارات أو خدمة احترافية لاستعادة السيارات باستخدام عربة نقل أو مقطورة مسطحة مناسبة.

1 ✓ الطريقة الموصى بها.

2 ✓ طريقة بديلة مع دوران العجلات الأمامية (العجلات غير الدافعة) على الأرض.

3 ✗ لا تقم أبدًا بسحب سيارة أثناء دوران عجلات القيادة الخلفية على الأرض، فقد يتسبب ذلك في حدوث أضرار جسيمة بناقل الحركة.

ملاحظة: يجب ألا يحتوي شامبو السيارة على مواد مسببة للكشط أو مذيبيات قوية، ويجب أن تتراوح درجة الحموضة له بين 3 و 11 (يجب ألا يكون شديد الحموضة أو القلوية).

- اغسل السيارة في الظل واستخدم قفاز غسيل من قطن الشنيل أو قطعة إسفنج تم غسلها عدة مرات لتقليل جزيئات الأوساخ التي تحتجزها.
- استخدم حركة تنظيف مستقيمة للأمام وللخلف لتجنب حدوث الخدوش الدقيقة الدوامية واغسل هيكل السيارة جيدًا.
- جفف طبقة الطلاء بعد الغسيل باستخدام منشفة مناسبة من الألياف الدقيقة أو جلد الشامواه.

ملاحظة: لمنع حدوث الالتفاف بين تيل الفرامل والأقراص وتجنب أي تآكل محتمل، يوصى بقيادة السيارة لمسافة قصيرة بعد غسلها مباشرة.

تنظيف أسفل السيارة

لتقليل التدهور الناجم عن تعرض السيارة لمخاطر الطريق، يجب غسل الجزء السفلي من الشاسيه بالماء النقي بشكل منتظم. تضم العديد من محطات التزود بالوقود مرافق غسيل السيارات بالضغط المناسبة لهذا الغرض، ولكن يجب عدم استخدامها على هيكل السيارة أو المصابيح الأمامية أو حول اللفافات الواقية المستخدمة حول مكونات التعليق أو المكابح أو مجموعة نقل الحركة.

الغسيل اليدوي

توصي شركة لوتس بغسل السيارة يدويًا فقط.

تنبيه: قد تؤدي غاسلات السيارات التلقائية ورشاشات الغسل إلى إتلاف طبقة الطلاء الخارجية. ولا تتضمن بنود ضمان السيارة تغطية التلف الناتج عن ذلك.

تنبيه: تجنب استخدام رشاشات الغسل لتنظيف منطقة حجرة المحرك أو توجيه فتحة أو خراطيم الرش مباشرةً على أي فتحات تهوية لأن ذلك قد يلحق التلف بمكونات المحرك الحساسة وقد يؤدي إلى عطل المحرك، وربما لا تشمل شروط ضمان السيارة إصلاح ذلك التلف.

- اشطف السيارة بأكملها بالماء لإزالة أي أوساخ، حيث يقلل ذلك مخاطر خدش الطلاء الخارجي أثناء الغسيل، واحرص على عدم رش الماء مباشرةً بداخل أي فتحات تهوية/سحب الهواء أو أقفال.

- اغسل السيارة جيدًا باستخدام كمية وفيرة من الماء الفاتر وأحد أنواع الشامبو المخصصة للسيارات، ولا تستخدم أبدًا المنظف المنزلي أو سائل غسيل الأطباق.

تنظيف الهيكل الخارجي

يعتبر الفحص المنتظم لطبقة الطلاء الخارجي للسيارة وغسلها بشكل متكرر أفضل سبل الوقاية ضد تدهور الطلاء الناتج عن ملوثات مثل:

- الغبار، السخام، الرماد والرذاذ الحمضي أو القلوي.
- السوائل الساقطة من الأشجار وسوائل الحشرات.
- فضلات الطيور التي قد تسبب الحفر في الطلاء بسبب احتوائها على مواد كيميائية.
- أوراق الأشجار التي تحتوي على مواد كيميائية من شأنها إحداث البقع على طبقات الطلاء الخفيفة.
- العواصف الرملية والغبارية التي يمكن أن تسبب كشط الطبقة الخارجية.

ملاحظة: لمنع تلف الطلاء، احرص على إزالة الملوثات على الفور متبعًا الإرشادات السابقة بمجرد رؤيتها. ولا تنتظر حتى يحين موعد غسل السيارة بالكامل.

بقع القار

استخدم الكحول الأبيض إذا لزم الأمر لإزالة بقع القار والشحم العنيدة (ولا تستخدمه مع شفرات مسآحة الزجاج الأمامي أو الفرش المطاطية)، ثم اغسل المنطقة على الفور بالماء وشامبو السيارة.

تنظيف الزجاج الأمامي

استخدم منتجًا خاصًا لتنظيف الزجاج الأمامي والنوافذ الأخرى للسيارة. نظّف شفرات المسآحة بمذيب غسيل لمنع الاهتزاز والتلطيخ.

عجلات الطريق المصنوعة من السبائك

يوصى بغسل عجلات الطريق المصنوعة من السبائك بنفس شامبو السيارة المستخدم في غسل هيكل السيارة. استخدم فرشاة ذات شوكيات من النايلون. اغسل العجلات جيدًا خلال شهور الشتاء لا سيما عند استخدام الملح على الطرق لإذابة الجليد والثلوج لإزالة قاذورات الطريق من العجلات والإطارات.

! **تنبيه:** قد تتسبب المواد الكيميائية في محاليل تنظيف عجلات الطريق إتلاف طبقة الطلاء الخارجية لحواف العجلات.

المصابيح الخارجية

يجب غسل المصابيح الأمامية وجميع وحدات الإضاءة الأخرى فقط بماء فاتر وشامبو سيارات ملائم، مع استخدام قطعة إسفنج نظيفة غير مسببة للخدش، وعدم استخدام أي منظف منزلي أو سائل غسيل الأطباق على الإطلاق.



ملاحظة: بعد الغسل، يحدث تكثف على المصابيح الأمامية والمصابيح الخلفية بشكل مؤقت على الجانب الداخلي للعدسة. وهذا أمر طبيعي وسيتلاشى ببطء بمجرد إضاءة المصابيح.

وحدات الرادار

(إذا كانت مُركبة)
اغسل وحدة الرادار الأمامية إلى جانب مناطق المصدر الخلفي التي تغطي وحدات الرادار الخلفية يدويًا فقط، حسب التوصيات المتعلقة بهيكل السيارة.



تنبيه: قد تؤدي غاسلات السيارات التلقائية ورشاشات الغسل إلى إتلاف أجهزة الاستشعار وعدسة الكاميرا ووحدات الرادار.

راجع الصفحة 251 للحصول على مزيد من المعلومات.

تلميع الطلاء الخارجي

بعد الغسيل والتجفيف العادي، يمكن استخدام ملمع سائل عالي الجودة لاستعادة بريق الطلاء الأصلي. يمكن إضفاء المزيد من اللمعان والحماية الإضافية على طبقة الطلاء الخارجية باستخدام مادة تلميع شمعية. ولكن تجدر الإشارة إلى أن هذا النوع من مواد التلميع يمكن استخدامه بنجاح فقط على سطح نظيف بعد إزالة أي مواد أخرى تم وضعها في السابق.

لا تستخدم الشمع أو مادة التلميع على الكسوات البلاستيكية والمطاطية. وإذا لزم الأمر استخدام مزيل شحوم على الأجزاء البلاستيكية والمطاطية، فضعه على قطع إسفنج ناعمة وافرك المنطقة مع الضغط الخفيف. قد يؤدي تلميع تشكيلات الكسوة إلى تلف الطبقة السطحية.

يجب عدم استخدام مواد التلميع المحتوية على مكونات مسببة للكشط.

تنظيف الأجزاء الداخلية

شاشة العرض المركزية

يوصى بتنظيف شاشة العرض المركزية بصفة منتظمة للحفاظ على أدائها وكفاءتها.

وضع تنظيف الشاشة

- اضغط باستمرار على زر التشغيل/الإيقاف المؤقت في الكونسول المركزي لمدة ثانيتين.
- تظهر شاشة متراكبة على شاشة العرض المركزية.
- اتبع التعليمات التي تظهر على الشاشة.
- نظّف الشاشة بقطعة قماش من الألياف الدقيقة بحركات دائرية صغيرة.
- اضغط باستمرار على زر التشغيل/الإيقاف المؤقت لمدة 3 ثوانٍ مرة أخرى للرجوع إلى شاشة العرض الرئيسية.

ملاحظة: بلل قطعة القماش المصنوعة من الألياف الدقيقة قليلاً ببعض الماء النقي عند اللزوم.

تنبيه: لا ترش أي منظفات مخصصة للأجزاء الداخلية للسيارة بما في ذلك الزجاج الأمامي (أو أي مواد كيميائية أخرى) مباشرة على شاشة العرض المركزية.

تنبيه: يجب أن تكون قطعة القماش المصنوعة من الألياف الدقيقة نظيفة وخالية من الغبار أو الأوساخ. تجنب استخدام قطع القماش الكاشطة أو المناشف الورقية التي قد تخدش الشاشة.

تنبيه: استخدم ضغط الأصابع الخفيف فقط عند تنظيف الشاشة، حيث قد يؤدي الضغط الشديد إلى إتلافها.

الكسوة القماشية

يتم التنظيف العادي بمسحها بشكل خفيف من حين لآخر باستخدام قطعة قماش مبللة بمحلول ماء وصابون خفيف، ومن المهم أن تكون قطعة القماش مبللة قليلاً. أو يمكن استخدام منظف مفروشات خاص.

الكسوة الجلدية والمصنوعة من الفينيل

يجب مسحها من حين لآخر باستخدام المناديل المبللة للأطفال ذوي البشرة الحساسة. كرر العملية باستخدام قطعة قماش نظيفة وماء فقط ولكن تجنب نقع الجلد في الماء. الخطوة النهائية هي التجفيف والتلميع بقطعة قماش ناعمة وجافة. يوصى بتنظيف الجلد ذي الألوان الفاتحة بشكل منتظم.

لا توصي الجهات المصنعة للجلد باستخدام أي منتجات لتلميع الجلود وتحظر استخدام البنزين أو المنظفات أو كريمة وورنيش تلميع الأثاث.

تستخدم شركة لوتس للسيارات نوعاً فاحراً من الجلد مدبوغ ومصبوغ خصيصاً للاستخدام في السيارات. يتغير الجلد بمرور الزمن بطرق مختلفة، نظراً لكونه مادة طبيعية، وقد تظهر عليه مع مرور الوقت علامات التشقق والبلي بالحك والانكماش وما إلى ذلك. وهذا التآكل ليس دليلاً على وجود عيب فيه ولكنه النضج الطبيعي للجلد.

كسوة Alcantara®

يوصى بتنظيفها بشكل منتظم من أي بقايا متناثرة أو غبار أو ما إلى ذلك فقط باستخدام فرشاة ناعمة أو قطعة قماش جافة أو مكنتة كهربائية. يتم بعد ذلك ترطيب قطعة قماش قطنية بيضاء واستخدامها في مسح الكسوة. ويجب عدم استخدام أي أقمشة أو ورق يحوي على نفوش مطبوعة لأن الحبر المستخدم في طباعتها قد ينتقل إلى المادة.

إزالة البقع: جمعت Alcantara® منتجات التنظيف الموصى بها وأفضل طرق إزالة البقع من المواد الخاصة بها. ويمكن الاطلاع على هذه المعلومات على موقعها الإلكتروني:

alcantara.com

توصي شركة لوتس للسيارات بعرض واتباع المعلومات التي يعرضها هذا الموقع قبل محاولة إزالة أي بقع من كسوة Alcantara®.

تنظيف أحزمة الأمان

يمكن تنظيف أحزمة الأمان بقطعة إسفنج مبللة بماء دافئ ويجب تركها تجف في الهواء بشكل طبيعي قبل استخدامها. ولا تستخدم المنظفات الكيميائية ولا تحاول مطلقاً استخدام المبيضات أو صبغ الشريط المنسوج.

احرص على عدم دخول الأجسام الغريبة إلى داخل آلية مشبك الحزام قد تؤثر على وظيفة المزلاج. لا توجد إمكانية لتفكيك الحزام. فيجب استبدال أحزمة الأمان في حالة اهتراء الشريط المنسوج أو تلوّثه أو تلفه. قد يؤدي عدم فحص أو صيانة أحزمة الأمان إلى عدم عملها على النحو الملائم عند الضرورة. افحص جميع الأحزمة بانتظام وأصلح أي مشكلات بها على الفور.

تنظيف منطقة الأقدام

استخدم فقط بساط الأرضيات المثبت بشكل صحيح والمعتمد من شركة لوتس للسيارات في مناطق الأقدام. فهناك بعض أغطية الأرضيات المصنوعة من البلاستيك أو غيره من المواد التي لا توفر التهوية الجيدة وتحتجز الرطوبة وتتسبب في بدء تآكل سطح أرضيات منطقة الأقدام.

فرش العتبة

لاحظ أن أغطية فرش العتبة تكون عرضةً للبلل والتلف في إطار الوصول المعتاد إلى المقصورة وقد تتطلب استبدالها بشكل دوري حسب مستوى الاستخدام وتفضيل المالك.

قفل الباب

يوصى بتشغيل قفل الباب الخارجي الأيسر بصفة دورية لفحصه والمحافظة على أدائه الوظيفي، إذا كان ذلك مطلوباً في أي وقت. ويمكن استخدام نوع خاص من الشحم المرشوش للقفل للمحافظة على تشغيله بسلاسة وكفاءة. ويجب الانتباه إلى أن استخدام رذاذ الصيانة العام المحتوي على السيليكون قد يزيل الشحم المطلوب لطول عمر الآلية. ويمكنك استشارة وكيل شركة لوتس للسيارات في هذا الأمر.

زيوت التشحيم الموصى بها

إن استخدام زيوت التشحيم المحددة أمر في غاية الأهمية. ربما لا توفر الزيت منخفضة الجودة الحماية الكافية قبل حلول موعد الخدمة المقررة وربما تؤدي إلى زيادة استهلاك الزيت.

يجب استخدام زيت 0W/40 صناعي بالكامل خلال فترة استخدام السيارة، راجع "السوائل وزيت التشحيم الموصى بها" في الصفحة 257 لمزيد من التفاصيل.

ملاحظة: توصي شركة لوتس بعدم استخدام أي مضافات للزيوت، حيث قد يؤدي ذلك إلى إبطال بنود ضمان السيارة الجديدة.

للتعرف على كميات السوائل، يُرجى الاطلاع على قسم "الساعات" في الصفحة 259 للتعرف على فترات تغيير السوائل، يُرجى الرجوع إلى جدول الصيانة في كتيب سجل الصيانة المنفصل.

تم تطوير زيوت التشحيم المعتمدة واختبارها لضمان كفاءة السيارة والحصول على أفضل أداء لها بمرور الوقت، بناءً على الصيانة المقررة المطلوبة التي توصي بها شركة لوتس للسيارات.

ظروف الخدمة الشاقّة

قد تؤدي بعض ظروف التشغيل لتدني جودة زيت المحرك وناقل الحركة بشكل سريع. إذا كانت أي من ظروف "الخدمة الشاقّة" الواردة فيما يلي تنطبق عليك، فيوصى بتغيير زيت وفلاتر المحرك وناقل الحركة بعد مرور فترات أقل من تلك المدرجة في جدول الصيانة.

- القيادة في الأماكن المغبرة (على سبيل المثال، على الطرق غير المسفلّنة)؛ يجب تغيير الزيت والفلتر في أقرب وقت ممكن بعد القيادة في عاصفة ترابية.
- أوقف/ابدأ القيادة في رحلات قصيرة متكررة حيث يندر أن يتم إحماء المحرك بشكل جيد (لا سيما في الطقس/الأجواء الباردة)، و/أو التباطؤ المتكرر أو لفترة طويلة.
- تتبع الاستخدام، مع تكرار تشغيل المحرك بسرعة عالية لعدد الدورات في الدقيقة، وفتحات الخائق الواسعة وارتفاع درجة حرارة الزيت. ناقش وكيل شركة لوتس للسيارات لإجراء الصيانة الملائمة.

يؤدي استخدام السيارة على الطرق الوعرة أو بطريقة تنافسية، وتشمل الجولات أو الدورات المحددة بمدة معينة، إلى إبطال الضمان، ويتطلب هذا تجهيز السيارة وإجراء أعمال الخدمة لها بمستويات الخبرة المناسبة. ارجع إلى قسم كتيب الضمان المنفصل القسم 2 "الغرض المقصود". يُرجى الانتباه إلى أن استخدام المنتجات ذات المواصفات المختلفة عن تلك المبينة في الصفحة التالية ربما يؤدي إلى تلف المحرك وناقل الحركة وربما لا يغطي ضمان سيارة لوتس إصلاح هذا التلف.

بيانات تقنية

السوائل وزيوت التشحيم الموصى بها لسيارات إميرا من طراز V6

المحرك

المنتج المعتمد:

Total Quartz 9000 Energy

SAE 0W/40 / API SN: ACEA A3/B4

للزوجة / معيار الجودة:

ناقل الحركة اليدوي

المنتج المعتمد / معيار الجودة:

API GL-4 / (صناعي بالكامل) Texaco Delo Syn-AMT XV 75W-80

API GL-4 / (صناعي بالكامل) Havoline Multigear MTF HD 75W-80

المنتج المعتمد / معيار الجودة:

ناقل الحركة التلقائي

المنتج المعتمد:

زيت ناقل الحركة الأصلي ATF WS من تويوتا

زيت ناقل الحركة JWS 3324 من إكسون موبيل

المنتج المعتمد:

نظام المكابح والقابض

المنتج المعتمد / المواصفة:

Petronas Tutela Top 4/S / DOT 4 سائل المكابح 4

المادة المضافة لسائل تبريد المحرك والشاحن

المنتج المعتمد:

Total Glacelf SI-OAT

جليكول أحادي إيثيلين مع مثبطات تأكل بتكنولوجيا الإضافات العضوية / وردي

النوع / اللون:

نظام التوجيه المعزز (PAS)

المنتج المعتمد / المواصفة:

Fuchs Titan ATF 3000 Dexron II (D)

زجاجة غاسلات الزجاج الأمامي

المنتج المعتمد:

Petronas Tutela SC35 سائل غاسلات الزجاج الأمامي

بيانات تقنية

السوائل وزيوت التشحيم الموصى بها لسيارات إميرا رباعية الأسطوانات

المحرك

Total INEO XTRA EC5

المنتج المعتمد:

SAE 0W/20 / C5, SN Plus / ILSAC GF-6A / MB229.71

اللزوجة / معيار الجودة:

ناقل الحركة

Fuchs Titan FFL-10

المنتج المعتمد:

MB 236.22

معيار الجودة:

نظام المكابح والقابض

Petronas Tutela Top 4/S / DOT 4 سائل المكابح 4

المنتج المعتمد / المواصفة:

المادة المضافة لسائل تبريد المحرك والشاحن

Total Glacelf SI-OAT

المنتج المعتمد:

جليكول أحادي إيثيلين مع مثبطات تآكل بتكنولوجيا الإضافات العضوية / ودي / MB325.6

النوع / اللون / معيار الجودة:

نظام التوجيه المعزز (PAS)

Fuchs Titan CHF202

المنتج المعتمد / المواصفة:

زجاجة غاسلات الزجاج الأمامي

Petronas Tutela SC35 سائل غاسلات الزجاج الأمامي

المنتج المعتمد:

الساعات	أرقام اختبار تناسق السيارات الخفيفة عالمياً	أرقام اختبار تناسق السيارات الخفيفة عالمياً	أرقام اختبار تناسق السيارات الخفيفة عالمياً
سيارة إميرا من طراز V6	سيارة إميرا من طراز V6	سيارة إميرا من طراز V6	سيارة إميرا من طراز V6
زيت المحرك*	استهلاك الوقود	استهلاك الوقود	استهلاك الوقود
6.0 لترًا	منخفضة	منخفضة	منخفضة
سيارة إميرا رباعية الأسطوانات	متوسط	متوسط	متوسط
زيت المحرك*	مرتفع	مرتفع	مرتفع
6.7 لترًا	إضافي	إضافي	إضافي
فرق علامة عصا القياس العلوية/السفلية 1,5 لترًا	مختلط	مختلط	مختلط
11.3 لتر/كلم	10.5 لتر/كلم	9.7 لتر/كلم	11.4 لتر/كلم
7.1 لتر/كلم	7.1 لتر/كلم	7.1 لتر/كلم	7.1 لتر/كلم
انبعاثات ثاني أكسيد الكربون	انبعاثات ثاني أكسيد الكربون	انبعاثات ثاني أكسيد الكربون	انبعاثات ثاني أكسيد الكربون
زجاجة غاسلات الزجاج الأمامي	زجاجة غاسلات الزجاج الأمامي	زجاجة غاسلات الزجاج الأمامي	زجاجة غاسلات الزجاج الأمامي
2.5 لترًا	منخفضة	منخفضة	منخفضة
خزان الوقود	متوسطة	متوسطة	متوسطة
58 لترًا	مرتفعة	مرتفعة	مرتفعة
تخزين مقصورة الأمتعة	إضافية	إضافية	إضافية
151 لترًا	مختلطة	مختلطة	مختلطة
258 جرامًا/كلم	240 جرامًا/كلم	221 جرامًا/كلم	259 جرامًا/كلم
240 جرامًا/كلم	240 جرامًا/كلم	240 جرامًا/كلم	240 جرامًا/كلم
مطلب الوقود الخالي من الرصاص	مطلب الوقود الخالي من الرصاص	مطلب الوقود الخالي من الرصاص	مطلب الوقود الخالي من الرصاص
الحد الأدنى مُعدل أوكتان (E10) - RON 95	الحد الأدنى مُعدل أوكتان (E10) - RON 95	الحد الأدنى مُعدل أوكتان (E10) - RON 95	الحد الأدنى مُعدل أوكتان (E10) - RON 95
موصى به مُعدل أوكتان (E5) - RON 97	موصى به مُعدل أوكتان (E5) - RON 97	موصى به مُعدل أوكتان (E5) - RON 97	موصى به مُعدل أوكتان (E5) - RON 97
موصى به مُعدل أوكتان (E5) - RON 97	موصى به مُعدل أوكتان (E5) - RON 97	موصى به مُعدل أوكتان (E5) - RON 97	موصى به مُعدل أوكتان (E5) - RON 97

*الشكل الموضح هو لسعة فلتر الزيت والمحرك، وتوجد كمية إضافية من الزيت في دائرة تبريد الزيت لا يمكن تصريفها خلال عملية تغيير الزيت الروتينية.

بيانات تقنية

بيانات المحرك	بيانات المحرك
سيارة إميرا رباعية الأسطوانات	سيارة إميرا من طراز V6
خرج الطاقة 268 كيلو واط عند 6,500 دورة في الدقيقة	خرج الطاقة 298 كيلو واط عند 6800 دورة في الدقيقة
سرعة التباطؤ 830 دورة في الدقيقة*	سرعة التباطؤ 750 ±200 دورة في الدقيقة
سرعة المحرك المستمرة القصوى 7000 دورة في الدقيقة	سرعة المحرك المستمرة القصوى 6550 دورة في الدقيقة*
سرعة المحرك الأتية القصوى 7200 دورة في الدقيقة	سرعة المحرك الأتية القصوى 6800 دورة في الدقيقة
*950 دورة في الدقيقة في الوضع الرياضي ووضع الحلبة.	*في الوضع الرياضي عند الترس الرابع أو الخامس أو السادس ولكن قد يختلف حسب ظروف المحرك.

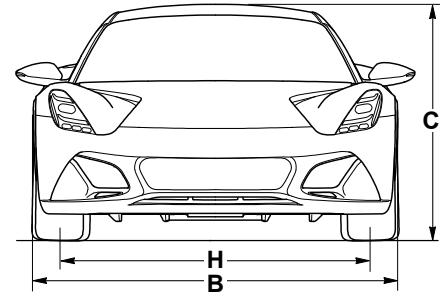
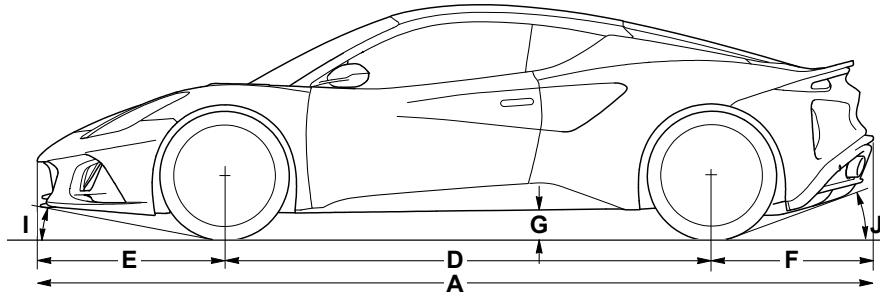

الأوزان

سيارة إميرا من طراز V6 - ناقل الحركة التلقائي
المفرغ:

الإجمالي	1500 كجم
الأمامي	572.5 كجم
الخلفي	927.5 كجم

أوزان السيارة الكلية (القصى)

الإجمالي	1770 كجم
الأمامي	682.5 كجم
الخلفي	1087.5 كجم

الحد الأقصى المسموح به (وزن السيارة الكلي)
2 × 100 كجم + 50 كجم أمتعة + 20 كجم أمتعة
خلف المقاعد.

الأوزان

سيارة إميرا من طراز V6 - ناقل الحركة اليدوي
المفرغ:

الإجمالي	1493 كجم
الأمامي	572 كجم
الخلفي	921 كجم

أوزان السيارة الكلية (القصى)

الإجمالي	1763 كجم
الأمامي	690 كجم
الخلفي	1073 كجم

الحد الأقصى المسموح به (وزن السيارة الكلي)
2 × 100 كجم + 50 كجم أمتعة + 20 كجم أمتعة
خلف المقاعد.

الأبعاد

A	الطول الكلي	4413 ملم
B	العرض الكلي	1896 ملم
C	الارتفاع الكلي*	1235 ملم
D	قاعدة العجلة	2570 ملم
E	البروز الأمامي	988 ملم
F	البروز الخلفي	855 ملم
G	140 ملم	
H	المسار الأمامي	1624 ملم
H	المسار الخلفي	1610 ملم
I	زاوية الاقتراب الأمامية	8,7°
J	زاوية الاقتراب الخلفية	17,9°
*	الوزن المتوسط القائم.	

بيانات تقنية

البطارية	الأوزان
Platinum AGM096E	سيارة إميرا رباعية الأسطوانات
النوع	المفرغ:
12	الإجمالي
760	1455 كجم
70	567 كجم
السعة بوحدة أمبير/ساعة (C20)	الأمامي
الحجم، الطول × العرض × الارتفاع	الخلفي
190 × 175 × 278 ملم	888 كجم

أوزان السيارة الكلية (القصى)

الإجمالي 1745 كجم

الأمامي 681 كجم

الخلفي 1064 كجم

الحد الأقصى المسموح به (وزن السيارة الكلي) 2 ×
100 كجم + 50 كجم أمتعة + 20 كجم أمتعة خلف المقاعد.

الإطارات		إطارات الطريق	
علامة تعيين الجدار الجانبي	تصنيف السرعة/حمل الحجم	الموضع	Michelin Pilot Sport Cup 2
LTS	ZR20 - 95Y XL 35/245	الأمامي	
LTS	ZR20 - 101Y XL 30/295	الخلفي	
LTS	ZR20 - 95Y XL 35/245	الأمامي	Goodyear Eagle F1 Supersport
LTS	ZR20 - 101Y XL 30/295	الخلفي	
قيم الضغط عند السرعة العالية*	ضغط النفخ القياسي	الموضع	ضغط النفخ الموصى به
2,2 بار (32 رطلاً/بوصة مربعة)	2.0 بار (29 رطلاً/بوصة مربعة)	الأمامي	
2,4 بار (35 رطلاً/بوصة مربعة)	2.2 بار (32 رطلاً/بوصة مربعة)	الخلفي	
علامة تعيين الجدار الجانبي		الموضع	إطارات الشتاء
لا يوجد - Michelin قياسي	†ZR20 - 92W XL 35/235	الأمامي	Michelin Pilot Alpin
لا يوجد - Michelin قياسي	†ZR20 - 99W XL 30/285	الخلفي	
	ضغط النفخ البارد	الموضع	ضغط النفخ الموصى به
	2.6 بار (37 رطلاً/بوصة مربعة)	الأمامي	
	2.5 بار (36 رطلاً/بوصة مربعة)	الخلفي	
		الموضع	سلاسل الجليد
		الخلفي	Konig CG - 9 105
			* قيم الضغط عند السرعة العالية للسرعات التي تزيد على 270 كلم/ساعة على الطريق.
			† إطارات الشتاء المُصنفة لسرعات الطريق التي تصل إلى 270 كلم/ساعة.
			ينتج عن عدم مراقبة وضبط ضغط الإطارات حسبما يلزم بلى الإطارات المفرط والسابق لأوانه.

الفهرس

221	ضبط ضغط الإطارات	45	فتح الباب من الخارج	أ	آلة التنبيه
220	ضغط الإطارات الموصى به	46	مفاتيح الأبواب	157	أجهزة استشعار نظام المساعدة على ركن السيارة
220	فحص الإطارات	75	الأداء	252	أحزمة الأمان
222	مجموعة أدوات نفخ الإطارات	261	الأوزان	29	ارتداء الحزام أثناء الحمل
226	نظام مراقبة ضغط الإطارات	134	الإضاءة	30	التركيب
119	الإعدادات العامة وخيارات التطبيق	134AUTO	29	تذكير الباب/حزام الأمان
54	الإنذار	134	أضواء تحديد الموضوع	31	وسائل حماية الأطفال
56	إيقاف إنذار قيد التشغيل	138	إضاءة الاقتراب	32	أضواء تحديد الموضوع
56	تقليل مستوى الإنذار	138	مصابيح السلامة عند مغادرة السيارة	134	أغطية السيارة
55	تنشيط الإنذار	136	إعادة تعيين الرحلة A	204	أوضاع الإشعال
55	تعطيل الإنذار	139	الإضاءة الداخلية	171	أوضاع القيادة
57	خيارات التعيين المسبق للإنذار/القفل	140	الأضواء المحيطة	186	إيقاف تشغيل نظام التحكم في الثبات الإلكتروني
54	مؤشر القفل والإنذار	140	ضبط السطوح	187	الوضع الرياضي
54	مانع الحركة	140	مصابيح الصالون	188	تغيير وضع القيادة
48	الباب الخلفي	139	مصابيح مرآة الزينة	186	وضع التجول
48	رفع الباب الخلفي	139	مصابيح مقصورة الأمتعة	187	وضع الحلبة
48	إغلاق الباب الخلفي	140	مصباح الأرضية	138	إضاءة الاقتراب
49	مقايض الفتح في حالات الطوارئ	139	مفاتيح الكونسول العلوي	67	إضاءة تغيير ترس الأداء العالي
49	داخل المقصورة	135	المصابيح الأمامية ذات الشعاع العالي/ المنخفض	62	إضاءة رموز التحذير
49	داخل مقصورة الأمتعة	139	المصابيح الداخلية	263, 222	إطارات الشتاء
262, 231, 203	البطارية	135, 134	مصابيح صندوق القفازات	263	إطارات الطريق
231	استبدال البطارية	136	المصابيح ذات الشعاع المنخفض	163	إعادة تدوير الهواء
232	التشغيل من مصدر خارجي	137	مؤشرات الاتجاه	78	إعادة تعيين Trip Computer
232	شحن البطارية	134	مصابيح التحذير من الخطر	136	إعادة تعيين الرحلة A
14	التحذيرات والإشعارات	137	مصابيح الرؤية النهارية	192	إيقاف المحرك
16	على السيارة	137	مصابيح المكابح	187	إيقاف تشغيل نظام التحكم في الثبات الإلكتروني
14	مضمنة في الدليل	138	مصباح الرجوع للخلف	222	استبدال الإطار
183	التحكم في الثبات الإلكتروني	136	مصباح الضباب الخلفي	231	استبدال البطارية
85	التحكم في مثبت السرعة التكييفي	134	مفتاح المصابيح	234	استبدال المصاهرات
150	التخزين	139	الإضاءة الداخلية	205	استخدام الحلبة
150	الكونسول المركزي	263, 219, 203, 192	الإطارات	195	استخدام صفيحة الوقود
151	جيوب الأبواب	222	إطارات الشتاء	259	استهلاك الوقود (اختبار تناسق السيارات الخفيفة عالميًا)
150	حوامل الأكواب	222	استبدال الإطار	46	القفل عند بلوغ سرعة معينة
151	شيكات الأمتعة	222	سلاسل الجليد		
150	صندوق القفازات				

44	القفل	258, 257	المحرك	206	التذكير بأوقات الخدمة
208, 53, 47, 46, 45, 44, 43	الفتح	142	المساحات/الغاسلات	194	التزود بالوقود
46	القفل التلقائي	142	المساحات	195	استخدام صفيحة الوقود
50	بطارية جهاز فتح الأبواب	142	المسح المتقطع	194	غطاء فتحة تعبئة الوقود
44	تأكيد القفل/الفتح الخارجي	142	المسح المستمر	195	متطلبات الوقود
43	خيارات الفتح	143	المسح باستخدام مستشعر المطر	232	التشغيل من مصدر خارجي
47	فتح الباب الخلفي باستخدام جهاز فتح الأبواب	143	غاسلات الزجاج الأمامي	190	التلين
52	لسان مفتاح الطوارئ	143	مستوى سائل الغاسلات	192	إيقاف المحرك
43	نطاق جهاز فتح الأبواب	251, 248	المصابيح الأمامية	192	الإطارات
155	المقاعد	252	أجهزة استشعار نظام المساعدة على ركن السيارة	192	المحرك
155	المقاعد الكهربائية	251	الغسيل اليدوي	192	المكابح
157	ثني المقعد	253	الكسوة الجلدية والمصنوعة من الفينيل	65	الساعة
156	مفاتيح ذاكرة المقعد/مراة الباب	253	الكسوة القماشية	39	الستائر القابلة للنفخ
192	المكابح	252	المصابيح الخارجية	259	الساعات
200	المكالمات الإلكترونية من لوتس	254	تنظيف أحزمة الأمان	205	السلامة العامة
203	الملحقات والتعديلات	251	تنظيف أسفل السيارة		السوائل وزيت التشحيم الموصى بها
144	النوافذ	253	تنظيف الأجزاء الداخلية	258, 257	المادة المضافة لسائل تبريد المحرك والشاحن
144	الحماية ضد الانحشار	252	تنظيف الزجاج الأمامي	258, 257	المحرك
144	الهبوط/الارتفاع التلقائي	251	تنظيف الهيكل الخارجي	258, 257	زجاجة غاسلات الزجاج الأمامي
81	الهاتف	252	عجلات الطريق المصنوعة من السبانك	257	ناقل الحركة التلقائي
80	الوسائط	252	عجلات كاميرا المساعدة في ركن السيارة	258, 257	ناقل الحركة اليدوي
38	الوسادات الهوائية/الوسادات الجانبيتان	254	قفل الباب	258, 257	نظام التوجيه المعزز (PAS)
186, 184	الوضع الرياضي	253	كسوة Alcantara	258, 257	نظام المكابح والقباض
181	الوضع الرياضي ووضع الحلبة	253	وضع تنظيف الشاشة	227	العجلات
		135	المصابيح الأمامية ذات الشعاع العالي/ المنخفض	228	تغيير العجلات
		252, 248	المصابيح الخارجية	228	الغسيل اليدوي
	ب	248	المصابيح الأمامية	207	الفحوصات الأسبوعية
172	بدء تشغيل المحرك	248	المصابيح الخلفية	207	الفحوصات اليومية
173	إيقاف تشغيل المحرك	248	المصابيح الخلفية	46	القفل عند بلوغ سرعة معينة
172	بدء التشغيل في حالة الطوارئ	135, 134	المصابيح ذات الشعاع المنخفض	253	الكسوة الجلدية والمصنوعة من الفينيل
50	بطارية جهاز فتح الأبواب	234	المصاهرات	203	الكسوة الداخلية
260	بيانات المحرك	234	استبدال المصاهرات	253	الكسوة القماشية
	بيانات تقنية	135	المصباح ذو الشعاع العالي النشط	150	الكونسول المركزي
263	إطارات الشتاء	42	المفاتيح	122	اللوحة السريعة
263	إطارات الطريق	45	إعادة القفل التلقائي	258, 257	المادة المضافة لسائل تبريد المحرك والشاحن

		ص	
		صحة السيارة.....	79
		صندوق القفازات.....	150
		صيانة المالك.....	205
		استخدام الحلبة.....	205
		التذكير بأوقات الخدمة.....	206
		السلامة العامة.....	205
		الفحوصات الأسبوعية.....	207
		الفحوصات اليومية.....	207
		تجديد شفرة المساحة.....	215
		خزان توسعة مُبرد الشحن.....	217
		سائل تبريد المحرك.....	216
		فحص مستوى زيت المحرك.....	213
		فحص مستوى سائل المكابح/القباض.....	218
		لوحات مقصورة المحرك.....	211
		مستودع سائل التوجيه.....	217
		مستودع غاسلة الزجاج الأمامي.....	215
		مقصورة المحرك.....	210, 209
		ض	
		ضبط ضغط الإطارات.....	221
		ضبط عجلة القيادة.....	157
		ضغط الإطارات الموصى به.....	220
		ظ	
		ظروف الخدمة الشاقة.....	255
		ع	
		عجلات الطريق المصنوعة من السبائك.....	252
		عَداد السرعة.....	66
		عداد سرعة الدوران.....	66
		عدسات كاميرا المساعدة في ركن السيارة.....	252
		عرض الترس.....	69
		م	
		عرض الجهاز.....	117
		عرض وضع القيادة.....	69
		عروة الفطر.....	249
		غ	
		غطاء فتحة تعبئة الوقود.....	194
		ف	
		فتحات التهوية.....	164
		فتح الباب الخلفي باستخدام المفتاح.....	48
		فحص الإطارات.....	220
		فحص مستوى زيت المحرك.....	213
		فحص مستوى زيت المحرك - سيارات إميرا من طراز V6.....	214
		فحص مستوى زيت المحرك - سيارات إميرا.....	214
		فحص مستوى سائل المكابح/القباض.....	218
		ق	
		قفل الباب.....	254
		قفل عمود التوجيه الإلكتروني.....	171, 158
		ك	
		كاميرا المساعدة في ركن السيارة.....	100
		كبس الدواسة للتسارع.....	177
		كسوة Alcantara.....	253
		كسوة Alcantara®.....	253
		كشف النقط العمياء.....	108
		ل	
		لسان مفتاح الطوارئ.....	52
		لوحات مقصورة المحرك.....	211
		لوحة المفاتيح.....	125
		لوحة الوصول الأمامية.....	208
		م	
		مؤشرات الاتجاه.....	136
		مؤقت الفلات اليدوي.....	76
		متطلبات الوقود.....	195
		مجموعة أدوات نفخ الإطارات.....	222
		محدد السرعة.....	93
		محدد السرعة (التلقائي).....	95
		مراة الرؤية الخلفية.....	147
		التعقيم اليدوي.....	147
		مراة التعقيم التلقائي.....	147
		مرايا الأبواب.....	145
		الإمالة التلقائية أثناء ركن السيارة.....	147
		الإمالة اليدوية أثناء ركن السيارة.....	146
		الطي التلقائي عند القفل.....	146
		ضبط زجاج مرايا الأبواب.....	145
		طي مرايا الأبواب.....	146
		مركز الإشعارات.....	118
		مزيل بخار الماء.....	162
		مساعدة القيادة على المرتفعات.....	186
		مساعدة الكبح الهيدروليكي.....	183
		مستودع سائل التوجيه.....	217
		مستودع سائل التوجيه - سيارات إميرا من طراز V6.....	218
		مستودع سائل التوجيه - سيارات إميرا.....	218
		مستودع غاسلة الزجاج الأمامي.....	215
		مستوى سائل الغاسلات.....	143
		مشغل التطبيقات.....	123
		مصاييح التحذير من الخطر.....	137
		مصاييح الرؤية النهارية.....	134
		مصاييح السلامة عند مغادرة السيارة.....	138
		مصاييح الصالون.....	140
		مصاييح المكابح.....	137
		مصاييح المكابح في حالات الطوارئ.....	137
		مصاييح صندوق القفازات.....	139
		مصاييح مراة الزينة.....	139
		مصاييح مقصورة الأمتعة.....	139

35	نظام الوسائد الهوائية للسلامة	177	كبس الدواسة للتسارع	140	مصباح الأرضية
39	الستائر القابلة للنفخ	175	محدد التروس	138	مصباح الرجوع للخلف
38	الوسائدتان الهوائيتان الجانبيتان	174	ناقل الحركة اليدوي	136	مصباح الضباب الخلفي
35	شدادات حزام الأمان	174	تحديد ترس الرجوع للخلف	13	معلومات الدليل
35	مصباح تحذير الوسادة الهوائية	257	ناقل الحركة التلقائي	13	الموقع الإلكتروني لشركة لوتس للسيارات
37	مفتاح الوسادة الهوائية للراكب	257	ناقل الحركة اليدوي	13	تطبيق إميرا
83	نظام تثبيت السرعة	197	نظام التحكم اللاسلكي HomeLink	13	خرايط المعلومات القابلة للتنزيل
85	التحكم في مثبت السرعة التكييفي	183	نظام التحكم في الجر	16	معلومات السلامة
165	نظام تنقية الهواء الداخلي	158	نظام التحكم في درجة الحرارة	16	قيل قيادة السيارة
226	نظام مراقبة ضغط الإطارات	163	إعادة تدوير الهواء	111	معلومات الكاميرا والرادار
182	نظام منع انغلاق المكابح	165	تبريد الوحدة الكهربائية النشطة	17	معلومات حقوق الطبع والنشر
20	نظرة عامة على السيارة	162	تنفحة الشاشة الخلفية/ مرايا الأبواب	139	مفاتيح الكونسول العلوي
115	نظرة عامة على شاشة العرض المركزية	160	تكييف الهواء	156	مفاتيح ذاكرة المقعد/مراة الباب
124	إعدادات النظام	161	توزيع الهواء	134	مفتاح المصابيح
119	الإعدادات العامة وخيارات التطبيق	163	درجة الحرارة التلقائية	37	مفتاح الوسادة الهوائية للراكب
117	التنشيط / إلغاء التنشيط التلقائي	161	درجة حرارة الهواء	152	مقاييس الطاقة
117	إلغاء التنشيط اليدوي	164	درجة حرارة الهواء التلقائية	152	مقيس طاقة بقدرة 12 فولت
122	اللوحة السريعة	166	شاشة العرض المركزية	152	منافذ USB
116	تشغيل الشاشة	164	فتحات التهوية	209	مقصورة المحرك
117	عرض الجهاز	164	مروحة درجة الحرارة	210	مقصورة المحرك - سيارة إميرا
116	عرض الملاحة	162	مزيل بخار الماء	250	مقطورة نقل السيارات المعطلة
128	عناصر واجهة المستخدم	160	مفاتيح التحكم في درجة الحرارة	64	مقياس الوقود
125	لوحة المفاتيح	165	نظام تنقية الهواء الداخلي	65	مقياس درجة حرارة سائل تبريد المحرك
118	مركز الإشعارات	105	نظام التعرف على إشارات المرور	184	مكابح الانتظار الكهربائية
123	مشغل التطبيقات	258, 257	نظام التوجيه المعزز (PAS)	181	مكبح القدم
129	ملفات تعريف السائق	98	نظام المساعدة على ركن السيارة	129	ملفات تعريف السائق
249	نقل السيارة المعطلة	181	نظام المكابح	152	منافذ USB
249	عروة القطر	182	تيل الفرامل		
250	مقطورة نقل السيارات المعطلة	182	دواسة المكابح		
		186	مساعد القيادة على المرتفعات		
		183	مساعد الكبح الهيدروليكي	174	ناقل الحركة
		184	مكابح الانتظار الكهربائية	174	دواسة القابض
203	هيكل السيارة	181	مكبح القدم	175	ناقل الحركة التلقائي
		182	نظام منع انغلاق المكابح	175	أوضاع النظام
		258, 257	نظام المكابح والقابض	181	الوضع الرياضي ووضع الحلبة

و

148	واقبات الشمس.....
32	وسائل حماية الأطفال.....
34, 32	مقاعد الأطفال المناسبة.....
186	وضع التحول.....
187	وضع الحبة.....
253	وضع تنظيف الشاشة.....
70	وظيفة التحكم في عملية الإطلاق من لوتس.....
140	الأضواء المحيطة.....

T

74	Trip Computer.....
----	--------------------

المعلومات الواردة في هذا المنشور الخاص بأسواق الشرق الأوسط كانت صحيحة في وقت الطباعة كما هو مذكور بالأسفل. تتبع شركة لوتس للسيارات سياسة التحسين المستمر للمنتجات ولديها الحق في عدم إكمال أو تغيير أي مواصفات أو تصميم أو معدات في أي وقت دون سابق إنذار ودون تحمل أي مسؤولية من أي نوع عن أي شيء موجود في هذا المنشور. ينبغي أن تكون على تواصل دائم مع وكيل شركة لوتس للسيارات لضمان إخبارك بأي تطورات تقنية والتي من الممكن أن تحسن مواصفات سيارتك أو أداءها أو سلامتها.