



EMIRA

LIBRETTO DI USO E MANUTENZIONE

EMIRA V6
EMIRA 4 CILINDRI

INTRODUZIONE

Benvenuto nella famiglia Lotus

Lotus è un marchio leggendario nel settore automobilistico, rimasto fedele nel corso dei decenni ai suoi principi fondanti di innovazione, autenticità e competitività.

La tua nuova Lotus nasce dall'autentica tradizione delle auto sportive Lotus: prestazioni elevate e precisione di guida. Si tratta di una vettura per veri piloti, in grado di offrire prestazioni dinamiche sempre ai massimi livelli, proprio come deve essere una vettura stradale sviluppata su un circuito di gara.

La struttura leggera, l'eccezionale agilità e il design aerodinamico la distinguono nettamente dalle rivali. Nulla è superfluo, perché è progettata per offrire performance senza compromessi, rispecchiando la leggendaria eredità delle auto da corsa Lotus e assicurando un'esperienza di guida in totale sintonia con la vettura.

INDICE

INTRODUZIONE

Benvenuto nella famiglia Lotus..... 5

INFORMAZIONI SUL LIBRETTO

Sito web di Lotus Cars13
Mappe informative scaricabili13
Libretti di uso e manutenzione13
Assistenza al cliente13
Guida in formato cartaceo13
Utilizzo del presente libretto14
Avvertenze e avvisi14
Informazioni sulla sicurezza16
Informazioni sui copyright16
Termini legali e informative sulla privacy 17
Registratore di dati di evento17
Registrazione dei dati del motore 17
Aggiornamenti software 17
Identificazione del veicolo18
Display centrale18
Parabrezza18
Telaio18
Pannello pavimento18

ASSISTENZA STRADALE LOTUS

Assistenza stradale Lotus20
Vantaggi dell'Assistenza stradale Lotus .20

PANORAMICA DEL VEICOLO

Esterni22
Area di guida dell'abitacolo24
Console a padiglione26
Interruttori al volante 27
Comandi della console centrale28

Pannello comandi su portiera.....29

SICUREZZA

Cinture di sicurezza31
Cinture di sicurezza inerziali31
Pretensionatori delle cinture di sicurezza31
Utilizzo della cintura di sicurezza31
Uso della cintura di sicurezza in gravidanza32
Promemoria portiera/cintura di sicurezza33
Console a padiglione34
Sicurezza dei bambini.....34
Sistemi di ritenuta per bambini.....34
Seggiolini per bambini idonei34
Installazione di un seggiolino per bambini 35
Seggiolino per bambini rivolto all'indietro35
Seggiolini per bambini idonei36
Sistema di sicurezza airbag 37
Spia airbag 37
Pretensionatori delle cinture di sicurezza37
Airbag conducente e passeggero.....38
Interruttore dell'airbag passeggero 39
Disattivazione dell'airbag passeggero 39
Airbag laterali.....40
Airbag laterali e seggiolini per bambini....41
Airbag a tendina41
Modalità di sicurezza42

CHIAVI, SERRATURE E ALLARMI

Chiavi.....44
Conservazione del portachiavi44

Ordinazione di portachiavi supplementari44
Smarrimento o furto del portachiavi.....44
Promemoria relativo al portachiavi44
Pulsanti del portachiavi45
Opzioni di sblocco.....45
Raggio di azione del portachiavi.....45
Conferma esterna di blocco/sblocco46
Indicatore di blocco e allarme.....46
Impostazioni dell'indicazione di blocco..46
Blocco46
Sblocco47
Apertura di una portiera dall'esterno..... 47
Riblocco automatico 47
Blocco automatico48
Il portachiavi non funziona48
Sblocco in caso di incidente48
Blocco/sblocco delle portiere dall'interno48
Interruttori portiere.....48
Blocco con veicolo in marcia.....48
Sblocco - Maniglia di apertura della portiera49
Apertura del portellone posteriore con il portachiavi49
Apertura del portellone posteriore tramite interruttore50
Sollevamento del portellone posteriore..50
Chiusura del portellone posteriore50
Peso del bagaglio51
Maniglie di sblocco di emergenza51
All'interno dell'abitacolo.....51
All'interno del bagagliaio51
Rimozione del portachiavi dal veicolo52
Batteria del portachiavi52

Chiave di emergenza a lama54
 Riposizionamento della chiave a lama.....54
 Disattivazione dell'allarme del veicolo55
 Allarme56
 Segnali di attivazione dell'allarme.....56
 Immobilizer56
 Indicatore di blocco e allarme.....56
 Sensori di movimento e inclinazione..... 57
 Guasto del sistema di allarme..... 57
 Inserimento dell'allarme 57
 Disinserimento dell'allarme57
 Lotus Vehicle Tracker58
 Disattivazione di un allarme scattato.....58
 Reinserimento automatico58
 Riduzione del livello di allarme.....58
 Preimpostazioni di allarme/blocco59

SCHERMATE, SPIE E INDICATORI

Display del conducente.....61
 Schermate delle modalità Tour e Sport....61
 Modalità Tour61
 Modalità Sport.....61
 Modalità Pista.....62
 Simboli degli indicatori.....62
 Controllo degli indicatori62
 Accensione delle spie62
 Simboli degli indicatori di stato del sistema.....63
 Accensione delle spie64
 Messaggi65
 Indicatore del livello di carburante.....66
 Indicatore della temperatura del liquido refrigerante del motore 67
 Orologio.....67

Temperatura dell'aria esterna.....68
 Tachimetro.....68
 Contagiri.....68
 Regime motore a freddo69
 Indicatore luminoso cambio Performance69
 Indicatore di marcia71
 Indicatore di cambio marcia71
 Display della modalità di guida.....71
 Launch Control Lotus.....72
 Preparazione del Launch Control Lotus..72

WIDGET SUL DISPLAY DEL CONDUCENTE

Opzioni widget75
 Computer parziale.....76
 Schermata del contachilometri76
 Contachilometri76
 Km parziali A.....76
 Km parziali B.....76
 Schermate Km parziali A e B.....76
 Prestazioni77
 Misuratore forza g.....77
 Indicatori di performance.....77
 Misuratore deportanza.....77
 Widget Pista77
 Timer giro manuale78
 Navigazione81
 Destinazioni recenti.....81
 Le mie destinazioni.....81
 Stato di salute del veicolo83
 Pressione pneumatici83
 Livello dell'olio motore*83
 Stato auto83
 Notifiche.....83

Media84
 Radio.....84
 Bluetooth84
 Apple CarPlay.....84
 Android Auto.....84
 La mia musica.....84
 Telefono85
 Accesso alle chiamate recenti.....85
 Accesso ai contatti preferiti.....85
 Chiamata vocale (se disponibile).....85

ASSISTENZA ALLA GUIDA

Cruise control87
 Aumento della velocità di crociera88
 Riduzione della velocità di crociera.....88
 Disinserimento manuale.....88
 Aumento della velocità di marcia.....88
 Ripristino del cruise control.....88
 Cruise control adattivo89
 Display del conducente.....91
 Aumento della velocità di crociera92
 Aumento della velocità di marcia92
 Disinserimento automatico93
 Riduzione della velocità di crociera.....93
 Disinserimento manuale.....93
 Ripresa del cruise control adattivo.....94
 Intervalli di tempo.....94
 Messaggi di guasto96
 Limitatore di velocità (regolabile)97
 Limitazioni del limitatore di velocità99
 Limitatore di velocità (automatico).....99
 (se in dotazione).....99
 Attivazione100
 Livelli di tolleranza.....100

INDICE

Limitazioni del limitatore di velocità automatico	101
Sistema Park Assist.....	102
Lavaggio dei sensori del sistema Park Assist.....	103
Preimpostazioni del sistema Park Assist.....	103
Telecamera di ausilio al parcheggio	104
Opzioni del sistema e della telecamera di ausilio al parcheggio.....	104
Messaggi di guasto	105
Allarme affaticamento	106
(se in dotazione).....	106
Avviso di allontanamento corsia.....	107
Limitazioni dell'avviso di allontanamento corsia	108
Riconoscimento segnali stradali.....	109
Limitazioni della funzione di riconoscimento segnali stradali	110
Allarme presenza veicoli nell'area retrostante	110
Limitazioni dell'allarme presenza veicoli nell'area retrostante	111
Rilevamento punti ciechi	112
Avviso apertura portiera.....	113
Avviso collisioni anteriori	115
Frenata di emergenza autonoma.....	116
Messaggi di guasto	118
Informazioni su telecamera e radar	119
Limitazioni	119
Modifiche	119
Temperature elevate	119
Danni al parabrezza o ai paraurti.....	119
Pulizia e manutenzione	120
Limitazioni della telecamera e del radar.....	120
Radar paraurti anteriore	120

Velocità veicolo.....	120
Campo visivo	120
Telecamera	121
Visuale ridotta.....	121

DISPLAY CENTRALE

Panoramica del display centrale.....	123
Funzionamento del display	124
Navigazione sul display.....	124
Attivazione/disattivazione automatica..	125
Disattivazione manuale.....	125
Luminosità	125
Proiezione del dispositivo	125
Centro notifiche	126
Impostazioni generali e opzioni delle app.....	127
Pannello rapido.....	130
Launcher delle app.....	131
Impostazioni di sistema	132
Impostazioni lingua	133
Tastiera	133
Widget	136
Profili conducente.....	137
Aggiunta di un nuovo profilo	138
Eliminazione di un profilo.....	139
Codice PIN errato.....	139
Modifica di un profilo	139
Assistente vocale (se disponibile).....	140
Annullamento dell'assistente vocale.....	141

ILLUMINAZIONE

Luci esterne	144
Interruttore luci	144

Luci diurne.....	144
Abbaglianti/anabbaglianti	145
Abbaglianti attivi	145
Fendinebbia posteriore	146
Indicatori di direzione.....	146
Reset km parziali A.....	146
Luci di emergenza.....	147
Luci dei freni	147
Luci di arresto di emergenza.....	147
Luce di retromarcia.....	148
Illuminazione di avvicinamento	148
Luci di cortesia esterne.....	148
Guasto alle luci.....	149
Preimpostazioni delle luci esterne.....	149
Luci interne	149
Interruttori sulla console a padiglione...	149
Luci interne	149
Illuminazione del cassetto portaoggetti	149
Illuminazione dello specchietto di cortesia.....	149
Illuminazione del bagagliaio.....	150
Illuminazione ambientale	150
Illuminazione di cortesia.....	150
Illuminazione a pavimento.....	150
Regolazione della luminosità.....	150

PARABREZZA, FINESTRINI, SPECCHIETTI E ALETTE PARASOLE

Tergicristalli/lavacristalli.....	152
Tergicristalli.....	152
Funzionamento a intermittenza.....	152
Funzionamento continuo.....	152
Tergicristalli con sensore pioggia.....	153
Impianti di autolavaggio	153

Lavacrystalli	153
Livello del liquido lavavetri	153
Alzacristalli elettrici	154
Discesa/salita automatica	154
Protezione anti-pinch	154
Ripristino delle funzioni di discesa/ salita automatica/protezione anti- pinch	155
Specchietti retrovisori	155
Regolazione del vetro degli specchietti retrovisori.....	155
Retrovisore interno.....	157
Oscuramento manuale	157
Retrovisore con oscuramento automatico.....	157
Alette parasole.....	158

VANI PORTAOGGETTI E PRESE DI CORRENTE

Cassetto portaoggetti	160
Console centrale.....	160
Tasche portiere	161
Reti di carico	161
Rete abitacolo posteriore.....	161
Rete console centrale	161
Prese di corrente	162
Presa di corrente da 12 Volt	162
Porte USB	162

SEDILI E VOLANTE

Sedili	165
Sedili elettrici	165
Interruttori di memoria per sedili/ specchietti	166

Reclinazione del sedile.....	167
Avvisatore acustico	167
Regolazione del volante.....	167
Blocco elettronico piantone dello sterzo	168

CLIMATIZZATORE

Impianto del climatizzatore	170
Interruttori del climatizzatore	170
Aria condizionata	170
Temperatura dell'aria.....	171
Distribuzione dell'aria.....	171
Funzione antiappannamento	172
Lunotto termico/specchietti retrovisori riscaldabili	172
Ricircolo aria	173
Climatizzatore automatico.....	173
Temperatura automatica del climatizzatore.....	174
Ventola del climatizzatore.....	174
Bocchette aria.....	174
Regolazione bocchette aria.....	175
Filtro antipolline.....	175
Sostituzione del filtro antipolline.....	175
Sistema di pulizia dell'aria interna	175
Raffreddamento attivo dei moduli elettrici.....	175
Display centrale	176
Barra preimpostazioni.....	176
Barra di navigazione	177
Velocità ventola	178
Temperatura di riscaldamento sedili	178
Livello massimo A/C	178
Assistente vocale (se disponibile)	180

AVVIAMENTO E GUIDA

Modalità di accensione.....	182
Blocco elettronico piantone dello sterzo	182
Avviamento del motore.....	183
Avviamento di emergenza	183
Arresto del motore.....	184
Trasmissione manuale	185
Selezione della retromarcia	185
Pedale frizione	185
Altri sistemi di trasmissione	186
Trasmissione automatica	186
Trasmissione a doppia frizione	186
Modalità di trasmissione	186
Selettore di marcia.....	186
Selezione delle marce.....	187
P - Park (parcheggio)	187
Inserimento automatico della posizione P.....	188
R - Reverse (retromarcia)	188
N - Neutral (folle).....	188
D - Drive (guida)	188
Selezione marcia non adeguata.....	188
Selezione della marcia D in modalità manuale	188
Kick-down	189
Messaggi di avvertenza riguardanti la trasmissione	189
Modalità di selezione manuale	189
Attivazione della modalità manuale permanente.....	190
Uso del selettore di marcia	190
Attivazione della modalità manuale temporanea	190
Selezione di una marcia non idonea	191

INDICE

Modalità da temporanea a permanente	191
Disattivazione della selezione manuale	191
Modalità Sport e Pista	192
Impianto frenante	192
Freno a pedale	192
Pedale del freno	193
Pastiglie dei freni	193
Sistema antibloccaggio ABS	193
Sistema HBS (Hydraulic Brake Assist)	194
Sistema di controllo trazione	194
Sistema ESC (Electronic Stability Control)	194
Modalità Sport	195
Freno di stazionamento elettrico	195
Frenata di emergenza	196
Inserimento del freno di stazionamento	196
Inserimento automatico	196
Disinserimento del freno di stazionamento	197
Disinserimento automatico	197
Sistema Hill Start Assist	197
Modalità di guida	198
Modalità Tour	198
Modalità Sport	198
Modalità Pista (se in dotazione)	198
ESC 'Off'	199
Impostazione predefinita della modalità di guida	199
Modifica della modalità di guida	199
RODAGGIO	
Motore	203
Freni	203
Pneumatici	203
Arresto del motore	203
RIFORMIMENTO E CARBURANTE	
Sportello del serbatoio	205
Rifornimento carburante	205
Rifornimento in stazione di servizio	205
Rifornimento con tanica	206
Requisiti del carburante	206
HOMELINK®	
Programmazione	208
Riprogrammazione di singoli pulsanti	209
Reset dei pulsanti	209
E-CALL LOTUS	
Chiamata SOS manuale	211
Chiamata SOS automatica	211
Copertura	211
Autotest e avvisi di guasto	211
CURA DEL VEICOLO	
Accessori e modifiche	214
Rimessaggio	214
A fine rimessaggio	214
Teli copriauto	215
Manutenzione a cura del proprietario	216
Uso in pista	216
Sicurezza generale	216
Promemoria tagliando	217
Reset del promemoria tagliando	217
Verifiche giornalieri	218
Verifiche periodiche	218
Stagione invernale e fondi stradali fangosi	218
Pannello di accesso anteriore	219
Sblocco/Apertura	219
Chiusura/Blocco	219
Vano motore - Emira V6	220
Rimozione dei pannelli motore - Emira 4 cilindri	223
Controllo del livello dell'olio motore	224
Controllo del livello dell'olio motore - Emira V6	224
Controllo del livello dell'olio motore - Emira 4 cilindri	225
Rabbocco	225
Serbatoio del lavacrystalli	226
Rabbocco	226
Sostituzione delle spazzole tergicristalli	226
Liquido refrigerante del motore	227
Rabbocco	228
Serbatoio di espansione del radiatore di carica	228
Serbatoio del liquido dello sterzo - Emira V6	229
Serbatoio del liquido dello sterzo - Emira 4 cilindri	229
Controllo del livello del liquido di freni/frizione	229
Rabbocco	230
Pneumatici	231
Ispezione dei pneumatici	231
Indicatori di usura	231
Valori di pressione pneumatici consigliati	231
Pneumatici freddi	231

Pressione dei pneumatici per l'uso
in pista..... 231
Pneumatici Michelin Pilot Sport Cup 2. 232
Regolazione della pressione dei
pneumatici..... 232
Sostituzione dei pneumatici 233
Pneumatici invernali 233
Catene da neve 233
Kit di gonfiaggio pneumatici 233
Sistema di monitoraggio della
pressione dei pneumatici..... 237
Malfunzionamento del sistema 238
Intervali di sostituzione del sensore
del sistema di monitoraggio
pressione pneumatici..... 238
Calibrazione del sensore di
monitoraggio della pressione dei
pneumatici..... 238
Sostituzione di una ruota..... 239
Rimozione della ruota..... 239
Montaggio della ruota..... 240
Sollevamento del veicolo..... 241
Batteria..... 242
Sostituzione della batteria..... 242
Smaltimento della batteria 242
Ricarica della batteria..... 243
Avviamento di emergenza 243
Fusibili 245
Ubicazione delle scatole dei fusibili 245
Sostituzione dei fusibili 245
Scatola fusibili anteriore 246
Scatola fusibili nel vano piedi..... 250
Scatola fusibili posteriore..... 254
Scatola fusibili della batteria..... 258
Luci esterne 259

Gruppo ottico anteriore 259
Gruppo ottico posteriore 259
Recupero del veicolo..... 260
Utilizzo dell'occhiello di traino 260
Recupero veicolo con carro attrezzi 261
Ancoraggio del veicolo..... 261
Traino del veicolo 261
Traino di modelli con trasmissione
automatica..... 261
Traino di rimorchi 261
Pulizia degli esterni 262
Lavaggio a mano 262
Pulizia del sottoscocca..... 262
Macchie di catrame..... 263
Pulizia del parabrezza 263
Cerchi da strada in lega..... 263
Luci esterne 263
Sensori del sistema Park Assist 263
Obiettivo della telecamera PAC 263
Unità radar..... 263
Lucidatura della vernice 263
Pulizia degli interni..... 264
Display centrale 264
Rivestimenti in tessuto..... 264
Rivestimenti in pelle e vinile..... 264
Rivestimenti in Alcantara®..... 265
Pulizia delle cinture di sicurezza..... 265
Pulizia del vano piedi 265
Rivestimenti soglie 265
Serratura portiere 265
Condizioni di esercizio gravoso..... 266
Lubrificanti consigliati 266

DATI TECNICI

Fluidi e lubrificanti consigliati -
Emira V6 268
Fluidi e lubrificanti consigliati -
Emira 4 cilindri 269
Capacità 270
Dati WLTP 270
Emira V6 270
Consumo di carburante..... 270
CO₂ Emissioni..... 270
Requisito carburante senza piombo..... 270
Dati WLTP 270
Consumo di carburante..... 270
CO₂ Emissioni..... 270
Requisito carburante senza piombo..... 270
Dati motore..... 271
Dati motore..... 271
Dimensioni..... 272
Pesi..... 272
Batteria..... 273
Pneumatici..... 274
Catene da neve 274

DICHIARAZIONI DI CONFORMITÀ 275

INDICE ANALITICO..... 279

INFORMAZIONI SUL LIBRETTO

Informazioni sul libretto

Il presente Libretto di uso e manutenzione è disponibile in formato digitale e cartaceo. Può essere consultato dall'applicazione mobile di Emira e sul sito web di Lotus Cars. Con il veicolo è stata consegnata anche una Guida rapida. La versione completa in formato cartaceo del Libretto di Uso e Manutenzione può essere ordinata presso qualsiasi concessionario Lotus.

Sito web di Lotus Cars

Ulteriori informazioni e assistenza per la tua vettura sono disponibili sul sito web del Gruppo Lotus.

Vai su [lotuscars.com](https://www.lotuscars.com) per visitare la pagina. Un servizio di assistenza è disponibile per la maggior parte dei mercati.

Mappe informative scaricabili

Per i veicoli dotati di sistema di navigazione è possibile scaricare gli aggiornamenti del software e installarli su Emira in occasione di una visita al concessionario autorizzato Lotus di fiducia.

Libretti di uso e manutenzione

Sono disponibili in formato PDF. Selezionare il modello del veicolo e l'anno del modello per scaricare il manuale desiderato.

Assistenza al cliente

Sul sito web del Gruppo Lotus si trovano i recapiti per contattare l'assistenza clienti e la rete di concessionari Lotus.

Guida in formato cartaceo

Insieme al veicolo è stata fornita una Guida rapida in formato cartaceo contenente le informazioni sulle funzioni del veicolo più comunemente utilizzate, da consultare insieme alla versione elettronica o cartacea del Libretto di uso e manutenzione.

INFORMAZIONI SUL LIBRETTO

Utilizzo del presente libretto

Si consiglia di leggere il presente libretto prima di guidare il veicolo per la prima volta.

Riporta infatti importanti informazioni sulla sicurezza, volte a proteggere l'utente da eventuali infortuni, spiegazioni e istruzioni per l'uso dei comandi di guida, requisiti di manutenzione, specifiche tecniche e i termini relativi alla copertura della garanzia. Il libretto non intende fornire tutte le informazioni tecniche necessarie per la manutenzione e, qualora si rendesse necessario effettuare delle regolazioni, si invita il cliente a contattare il proprio concessionario Lotus. È un requisito della garanzia ed è responsabilità del proprietario/conducente assicurarsi che il veicolo venga sottoposto a manutenzione agli intervalli previsti.

L'elenco completo degli argomenti (vedere pag. 4) e l'indice analitico riportato in fondo a questo libretto servono ad agevolare la ricerca di informazioni su qualsiasi particolare funzione o aspetto della vettura.

Le informazioni e le specifiche riportate in questa pubblicazione sono corrette al momento della stampa. Lotus persegue una politica di continuo miglioramento dei prodotti e si riserva il diritto di interrompere o modificare le specifiche, il design o le apparecchiature in qualsiasi momento senza preavviso e senza incorrere in alcun obbligo. Si consiglia di mantenere contatti regolari con il proprio concessionario Lotus per rimanere sempre aggiornati su qualsiasi sviluppo tecnico che possa migliorare le specifiche, le prestazioni o la sicurezza della vettura.

Il presente libretto interessa vari modelli e può riportare la descrizione di dotazioni e funzioni che non sono presenti sulla tua vettura.

Avvertenze e avvisi

Presenti nel Libretto



AVVERTENZA: utilizzato insieme al simbolo di allerta sicurezza, indica rischio di morte o lesioni gravi per il conducente, gli altri occupanti del veicolo, gli altri utenti della strada o gli astanti.



ATTENZIONE: questi messaggi hanno lo scopo di aiutare a evitare danni al veicolo, ad altri beni o all'ambiente.



NOTA: questi messaggi hanno lo scopo di assistere il lettore o indicargli altre fonti di informazione.

⚠️ AVVERTENZA: messaggi che segnalano la presenza di un pericolo e che, se ignorati, comportano rischi di lesioni personali gravi o addirittura letali.

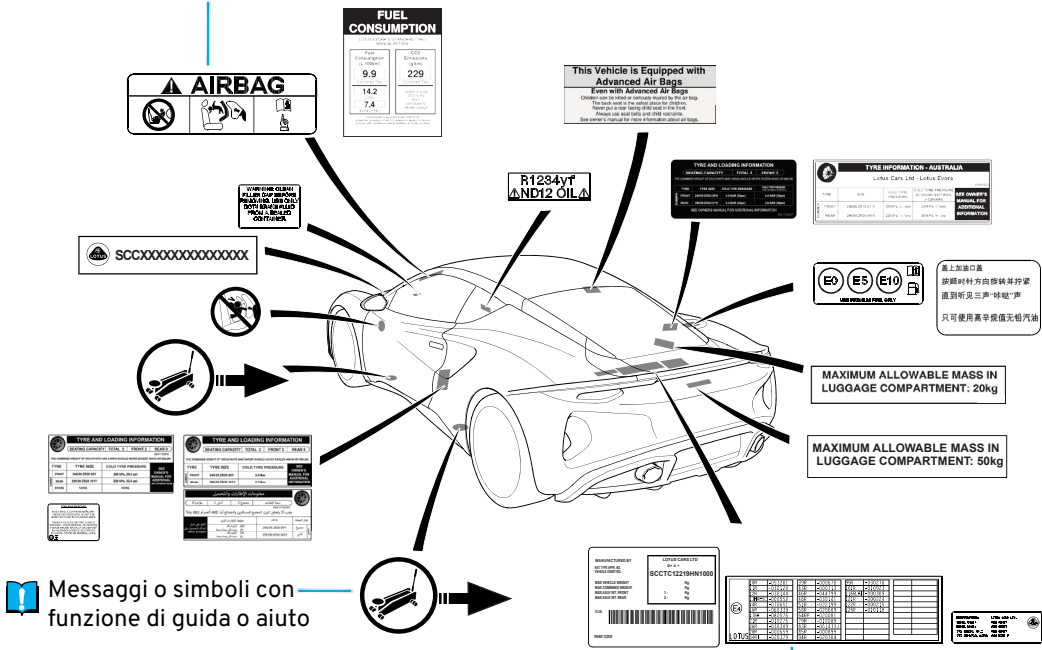

📖 Messaggi o simboli con funzione di guida o aiuto

i Etichette con informazioni specifiche sul veicolo

Sul veicolo

Laddove necessario, sul veicolo sono presenti delle decalcomanie che riportano avvertenze e informazioni. Le etichette e i messaggi possono variare a seconda del tipo di modello e del mercato.

INFORMAZIONI SUL LIBRETTO

Informazioni sulla sicurezza

-  **AVVERTENZA:** i paragrafi seguenti di questa sezione riportano messaggi per la sicurezza.
- Tutti gli occupanti sono tenuti a indossare le cinture di sicurezza.
 - Non guidare mai sotto l'effetto di alcol o droghe.
 - Non guidare mai quando si è stanchi.
 - Non usare mai il cellulare, non leggere le mappe ed evitare qualsiasi altra attività che possa distrarre dalla guida.
 - Evitare di regolare le impostazioni del sistema di infotainment durante la guida.
 - Rispettare sempre tutte le norme del codice della strada, non superare mai i limiti di velocità locali e tenere conto delle condizioni del traffico e della strada.
 - Prestare particolare attenzione alla guida su superfici sdrucciolevoli o bagnate.
 - Astenersi dal guidare la vettura al massimo delle sue prestazioni fino a quando non si sia acquisita esperienza

- e nelle circostanze in cui non sia legale e sicuro farlo.
- Rispettare il Programma di manutenzione e tenere sempre la vettura in buone condizioni.
 - Non lasciare mai bambini piccoli incustoditi a bordo del veicolo.
 - Leggere e tenere conto di tutte le informazioni sulla sicurezza riportate nel presente Libretto.
 - Per gli accessori e le modifiche, vedere pag. 214.

 **AVVERTENZA:** non lasciarsi distrarre dal display centrale durante la guida. Rischio di incidenti.

Si consiglia di arrestare il veicolo prima di utilizzare alcune delle funzioni disponibili, come l'uso della tastiera, l'inserimento di indirizzi, contatti, ecc.

Prima di mettersi alla guida

Prima di ogni viaggio:

- Controllare che i pneumatici non siano danneggiati, usurati e che la pressione sia corretta. Una pressione

di gonfiaggio errata incide negativamente sulla manovrabilità del veicolo (Vedere "Pneumatici" a pag. 231).

- Controllare che tutti i finestrini, gli specchietti, gli obiettivi delle telecamere e le luci siano puliti e non ostruiti e che tutte le luci funzionino correttamente.
- Verificare che i fissaggi del pannello di accesso anteriore siano ben saldi.
- Regolare il sedile e gli specchietti e familiarizzare con i comandi.
- Verificare che tutti gli strumenti e le spie luminose funzionino correttamente.
- Assicurarsi che tutti gli occupanti abbiano indossato le cinture di sicurezza in maniera corretta.

Informazioni sui copyright

Il marchio e i loghi Bluetooth sono marchi registrati di proprietà di Bluetooth SIG, Inc. e qualsiasi uso di tali marchi da parte di Lotus Cars è concesso in licenza. Altri marchi registrati e denominazioni commerciali sono di proprietà dei rispettivi titolari.

Apple CarPlay, iPhone e iPod sono

marchi di fabbrica di Apple Inc.

Android™ e Android Auto™ sono marchi di fabbrica di Google LLC.

Termini legali e informative sulla privacy

È possibile accedere alla seguente documentazione legale riguardante l'utilizzo delle dotazioni del veicolo:

- Contratto di licenza Lotus Cars Limited
- Informativa sulla privacy di Lotus Cars Limited
- Altre informazioni su licenze, termini d'uso e privacy

dalla seguente pagina web:

<https://www.lotuscars.com/en-GB/e-mira-privacy>

Immagini del manuale

Alcune immagini del display del conducente e delle schermate relative alle opzioni di menu del display centrale contenute in questo libretto sono state riformattate per renderle adatte alla pubblicazione.

Registratore di dati di evento

Il veicolo è dotato di un registratore di dati di evento. La principale finalità del dispositivo è registrare le informazioni relative a eventuali impatti o incidenti in cui dovesse essere coinvolto il veicolo. I dati registrati possono contribuire a chiarire meglio le circostanze in cui si verificano incidenti e lesioni.

Alcune delle informazioni registrate sono necessarie per diagnosticare e correggere eventuali guasti durante gli interventi di assistenza e manutenzione, in modo che Lotus possa soddisfare requisiti di legge e altre normative.

Le informazioni vengono utilizzate da Lotus anche a fini di ricerca, con l'obiettivo di accrescere costantemente i livelli di qualità e sicurezza.

Il registratore di dati di evento non è in grado di identificare chi guida il veicolo o il luogo in cui si verificano eventuali incidenti. Come disposto da determinate leggi e normative, Lotus potrebbe essere tenuta a divulgare altri tipi di dati registrati alle autorità, quali le forze dell'ordine, che dovessero rivendicare il diritto giuridico di accedervi.

Registrazione dei dati del motore

Diversi parametri operativi sono costantemente monitorati e registrati da alcuni moduli di controllo elettronici. Su richiesta, i concessionari Lotus possono scaricare tali dati per agevolare la diagnosi dei guasti e identificare eventuali usi impropri del veicolo.

Aggiornamenti software

Nel quadro di un processo di miglioramento continuo, Lotus potrà sviluppare aggiornamenti software installabili sulla tua Emira presso il concessionario autorizzato Lotus di fiducia.

In occasione di ogni intervento di manutenzione o riparazione, l'officina autorizzata Lotus provvederà a informarti in merito agli aggiornamenti disponibili per la tua Emira e a quali sistemi verranno aggiornati.



NOTA: la funzionalità di alcuni sistemi del veicolo potrebbe variare a seguito di un aggiornamento del software.

INFORMAZIONI SUL LIBRETTO

Identificazione del veicolo

Il V.I.N. (numero di identificazione del veicolo) si trova in 4 punti distinti del veicolo. È possibile che venga richiesto di fornire il V.I.N. quando si ordinano pezzi di ricambio o si contatta Lotus Cars.

Display centrale

Sulla barra laterale del display centrale, selezionare > Impostazioni generali e opzioni delle app > Generale > Informazioni veicolo. Vedere le informazioni sul display centrale a pag. 123.



Parabrezza

Fissato al cruscotto, visto dall'esterno del veicolo, sul lato destro del parabrezza.



Telaio

Stampato sulla traversa sotto il sedile destro, accessibile con il sedile spostato all'indietro.

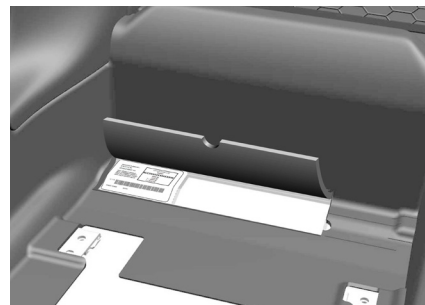

Pannello pavimento

Etichetta stampata incollata sul pannello dietro il sedile di destra. Per visionare l'etichetta, tirare indietro un lembo del rivestimento.

ASSISTENZA STRADALE LOTUS

ASSISTENZA STRADALE LOTUS

Assistenza stradale Lotus

Tramite l'Assistenza stradale Lotus sono ora disponibili servizi completi di soccorso stradale (tra cui recupero vettura, soccorso a domicilio, rimpatrio e servizio multilingue).

L'Assistenza stradale Lotus è valida unicamente nell'ambito del periodo di garanzia standard, della durata di tre anni, del veicolo Lotus acquistato.

Per ulteriori informazioni, scansionare il codice QR qui sotto o accedere direttamente dal nostro sito web:

go.lotuscars.com/emira/rsa

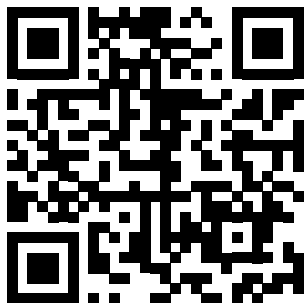

Vantaggi dell'Assistenza stradale Lotus

- Assistenza stradale 24 ore su 24, 7 giorni su 7, nel Regno Unito e nell'UE e soccorso a domicilio.
- Proseguimento del viaggio, comprese spese per taxi, noleggio auto di fascia alta, treni, voli, hotel e anticipo spese di emergenza.
- Assistenza al traino avanzata.
- Recupero occasionale bordo pista in caso di guida non competitiva*

*Per guida non competitiva si intende la guida su pista non cronometrata né in gara contro altri veicoli. Il recupero su pista non rientra nell'ambito del servizio di assistenza stradale e non deve essere utilizzato in sostituzione o alternativa ai servizi di recupero previsti dal circuito stesso.

Cosa fare in caso di guasto

1. Porre in sicurezza se stessi e il proprio veicolo. Non mettersi in condizioni di pericolo.
2. Contattare il servizio di Assistenza stradale Lotus utilizzando il numero di telefono del Paese di appartenenza, elencato nel libretto a parte dedicato all'Assistenza stradale.
3. Fornire all'operatore i dettagli del guasto, indicando nome, targa del veicolo o numero di telaio e precisando il luogo in cui ci si trova. Precisare anche eventuali danni riportati dal veicolo a seguito di incidente.
4. Attendere i soccorsi in un luogo sicuro. Gli aggiornamenti relativi ai tempi di arrivo previsti del soccorso stradale saranno inviati via SMS.

PANORAMICA DEL VEICOLO

PANORAMICA DEL VEICOLO

Esterni

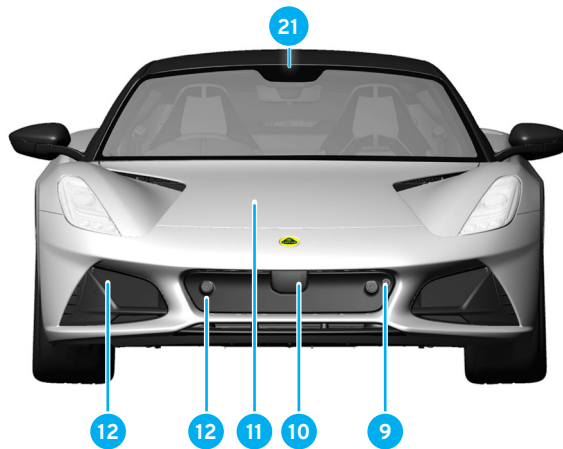
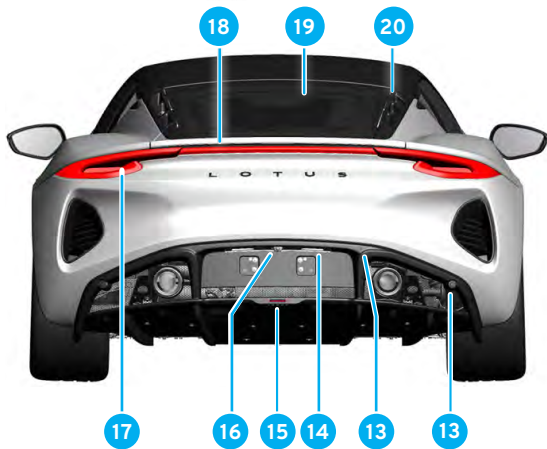
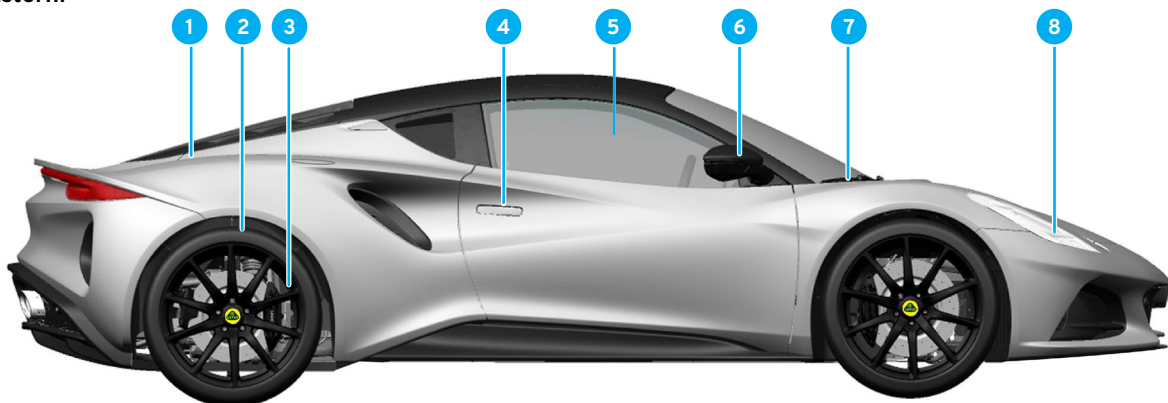

Esterni	Pag.
1 Sportello del serbatoio	205
2 Pneumatici	231
3 Cerchi	238
4 Maniglia portiera	47
5 Cristallo portiera	154
6 Specchietti retrovisori	155
7 Spazzole tergicristalli	226
8 Gruppo ottico anteriore	259
9 Punto di montaggio occhiello di traino	260
10 Radar anteriore (se in dotazione)	119
11 Pannello di accesso anteriore	219
12 Sensori di parcheggio - anteriori (installati sia a destra che a sinistra)	102
13 Sensori di parcheggio - posteriori (installati sia a destra che a sinistra)	102
14 Luci targa	259
15 Luce retromarcia/fendinebbia posteriore	259
16 Telecamera di ausilio al parcheggio posteriore	104
17 Gruppo ottico posteriore	259
18 Luce terzo stop centrale	259
19 Lunotto termico	172
20 Portellone	50
21 Telecamera anteriore (se in dotazione)	119

PANORAMICA DEL VEICOLO

Area di guida dell'abitacolo

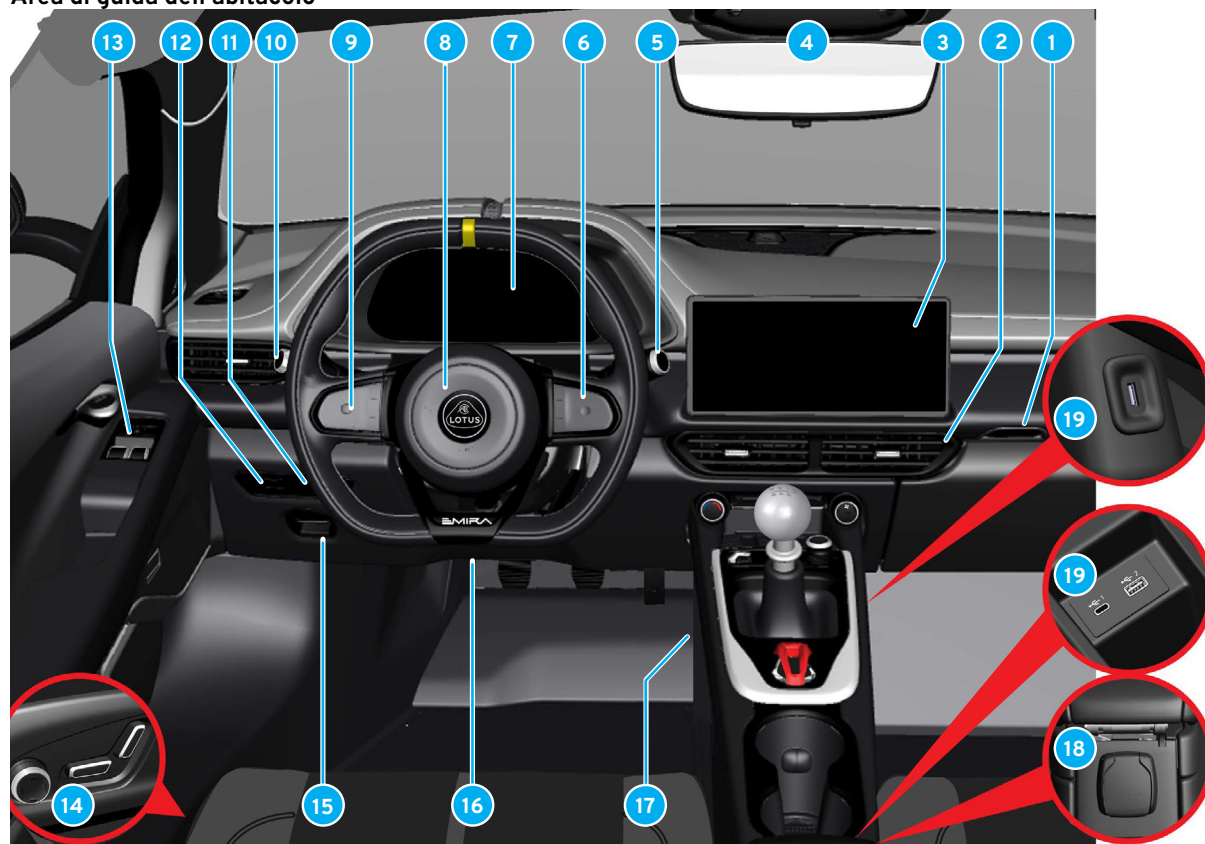

Area di guida dell'abitacolo	Pag.
1 Cassetto portaoggetti	160
2 Bocchette aria	174
3 Display centrale	123
4 Console a padiglione/specchietto retrovisore (con porta USB)	26/157/163
5 Tergi/lavacrystallo	153
6 Tastierino destro	75
7 Display del conducente	61
8 Avvisatore acustico	167
9 Tastierino sinistro	87
10 Luci esterne/reset km parziali A	144/146
11 Sblocco portellone posteriore	50
12 Regolazione illuminazione display	150
13 Pannello comandi portiera	29
14 Comandi del sedile	29
15 Freno di stazionamento elettrico	195
16 Regolazione piantone sterzo	167
17 Comandi console centrale	28
18 Presa di corrente ausiliaria	162
19 Porte USB nel bracciolo e sul lato anteriore della console centrale inferiore	162

PANORAMICA DEL VEICOLO

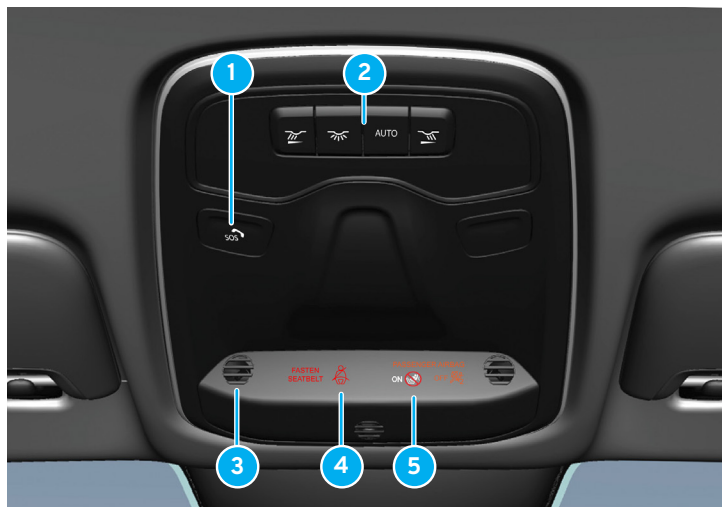

Console a padiglione

- 1 Pulsante di chiamata di emergenza (SOS)*
- 2 Pulsanti per luci interne
- 3 Microfono
- 4 Indicatore di stato airbag passeggero
- 5 Indicatore di stato cintura di sicurezza

Pag.



- 211
- 149
- 82
- 39
- 34

* Se in dotazione.







Interruttori al volante









Pad centrale

- 1  Avvisatore acustico pag. 167
- 2  Airbag lato guida pag. 38

Interruttori tastierino sinistro

- 1  Scorrimento a sinistra/destra Pag. 87
- 2  Ripresa/incremento velocità del veicolo Pag. 88
- 3  Comandi vocali Pag.127
- 4  Cruise control adattivo (se in dotazione) Pag. 89
- 5  Scorrimento e conferma Pag. 87
- 6  Diminuzione velocità veicolo Pag. 88

Interruttori tastierino destro

- 1  Aumento volume Pag. 75
- 2  Opzioni del menu Pag. 75
- 3  Scorrimento su/giù Pag. 75
- 4  Scorrimento e conferma Pag. 75
- 5  Scorrimento a sinistra/destra Pag. 75
- 6  Diminuzione volume Pag. 75

PANORAMICA DEL VEICOLO

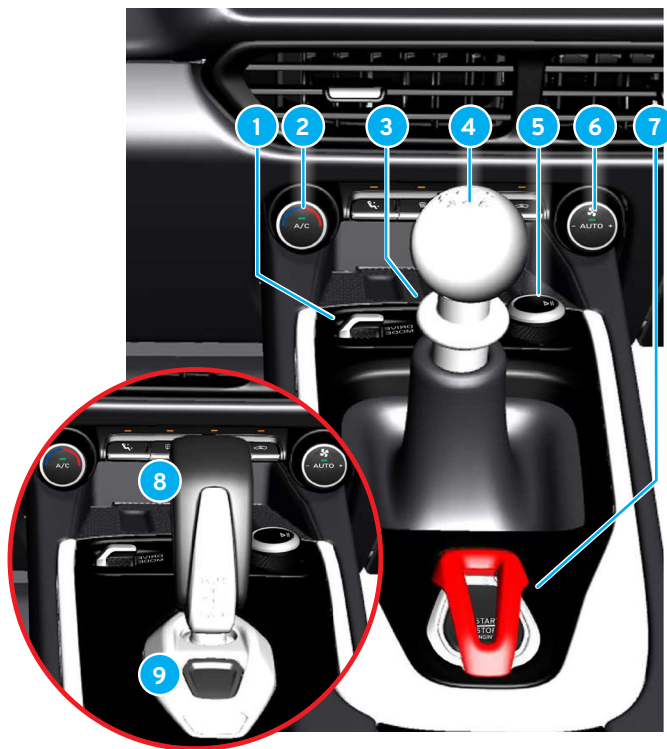

Comandi della console centrale Pag.

- | | | |
|---|---------------------------------------------------------|-----|
| 1 | Interruttore di selezione modalità di guida | 198 |
| 2 | Temperatura aria e interruttore A/C | 170 |
| 3 | Luci di emergenza | 147 |
| 4 | Leva del cambio manuale | 185 |
| 5 | Pulsante volume/riproduci/pausa | 125 |
| 6 | Interruttore ventola e climatizzatore automatico | 173 |
| 7 | Pulsante Start/Stop Engine (accensione/ arresto motore) | 183 |

Selettore trasmissione automatica di Emira V6 ed Emira 4 cilindri

- | | | |
|---|--------------------------------|-----|
| 8 | Selettore di marcia automatico | 186 |
| 9 | Pulsante P - Park | 187 |



Pannello comandi su portiera

- | | | |
|---|----------------------------------------------------------------|---------|
| 1 | Pulsante di blocco portiere | Pag. 48 |
| 2 | Pulsante di sblocco portiere | 48 |
| 3 | Pulsanti/toggle di regolazione specchietti retrovisori esterni | 155 |
| 4 | Interruttori alzacristalli elettrici | 154 |
| 5 | Interruttori di memoria sedili (se in dotazione) | 166 |



SICUREZZA

Cinture di sicurezza

⚠ AVVERTENZA: le frenate brusche possono provocare gravi lesioni personali in caso di mancato utilizzo delle cinture di sicurezza.

Cinture di sicurezza inerziali

Le cinture di sicurezza inerziali consentono il movimento in avanti della parte superiore del corpo in condizioni di guida normali, ma si bloccano automaticamente in caso di frenata, accelerazione, forze laterali in curva o impatto dovuto a collisione. Il bloccaggio avviene anche in caso di inclinazione del veicolo in qualsiasi direzione.

Pretensionatori delle cinture di sicurezza

Un forte impatto frontale sufficiente a far scattare il sistema airbag attiva i pretensionatori di entrambi i riavvolgitori delle cinture di sicurezza anteriori, tendendo le cinture in modo da proteggere meglio gli occupanti.

⚠ AVVERTENZA: gli airbag sono progettati per funzionare unitamente alle cinture di sicurezza. Il mancato utilizzo o l'utilizzo errato di una cintura di sicurezza può compromettere l'efficacia di protezione fornita dall'airbag in caso di collisione.

⚠ AVVERTENZA: a seguito di un forte impatto, è di fondamentale importanza sostituire l'intero gruppo della cintura di sicurezza e controllarne i punti di ancoraggio, anche in caso di danni non evidenti. Sostituire la cintura di sicurezza se il nastro appare sfilacciato, rovinato o danneggiato in altro modo. Ispezionare regolarmente.

⚠ AVVERTENZA: in caso cintura di sicurezza non funzionante, non viaggiare o far viaggiare nessuno sul sedile interessato.

⚠ AVVERTENZA: Il mancato controllo e la mancata manutenzione delle cinture di sicurezza possono comprometterne il corretto funzionamento. Controllare regolarmente le cinture e far riparare immediatamente eventuali anomalie.

⚠ AVVERTENZA: non apportare modifiche o integrazioni alle cinture di sicurezza.

⚠ AVVERTENZA: non inserire corpi estranei nella fibbia. In caso di collisione, le cinture di sicurezza potrebbero non funzionare correttamente.

Utilizzo della cintura di sicurezza

Prima di mettere in marcia il veicolo, conducente e passeggero devono sempre allacciare le cinture di sicurezza assicurandosi di averle indossate correttamente.

Sedersi comodamente e accertarsi che i comandi del veicolo, i pedali e il volante siano agevolmente accessibili; vedere pag 165.

Come allacciare la cintura



1. Sedersi in posizione eretta con la schiena completamente aderente allo schienale. Afferrare la linguetta della cintura di sicurezza e tirarla per estrarre la cintura dal riavvolgitore.
2. Stendere la cintura sul corpo prima di spingere la linguetta della cintura dentro la fibbia, posta sul lato interno del sedile,

SICUREZZA

fino ad avvertire un “click” a conferma dell’avvenuto bloccaggio.

3. Tirare la cintura per verificare il corretto aggancio e assicurarsi che aderisca bene al corpo, senza alcun punto allentato.

La cintura deve posizionarsi sulla parte anteriore del bacino (non sull’addome), sul petto e sulle spalle.

AVVERTENZA: assicurarsi che nessun tratto della cintura sia attorcigliato o impigliato nel meccanismo della portiera o del sedile.

AVVERTENZA: non utilizzare mai una sola cintura per due passeggeri e non consentire che i bambini viaggino seduti in grembo al conducente o al passeggero.

AVVERTENZA: non fissare o agganciare la cintura di sicurezza a ganci o altri accessori interni, poiché ciò impedirebbe alla cintura di tendersi correttamente.

AVVERTENZA: il posizionamento non corretto delle cinture di sicurezza può essere causa di lesioni gravi o anche letali in caso di incidente.

Come slacciare la cintura



Premere il pulsante rosso sulla fibbia della cintura, quindi lasciar riavvolgere la cintura.

Se il nastro non si ritrae completamente, reinserirlo manualmente nell’avvolgitore in modo che non rimanga allentato.

Uso della cintura di sicurezza in gravidanza

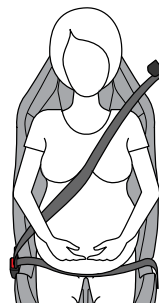

La cintura di sicurezza va sempre indossata anche durante la gravidanza, per proteggere se stesse e il nascituro.

La sezione diagonale della cintura deve avvolgere la spalla e poi essere fatta passare tra i seni e a lato dell’addome.

La parte bassa della cintura va tenuta il più possibile sotto l’addome, evitando che salga verso l’alto. Far tendere bene la cintura, assicurandosi che aderisca il più possibile al corpo.

Le conducenti in stato di gravidanza devono regolare la posizione del sedile e del volante in modo da mantenere la massima distanza possibile tra

l'addome e il volante, assicurandosi però che i pedali e il volante siano facilmente accessibili durante la guida.

Con l'avanzare della gravidanza potrebbe rendersi necessario apportare ulteriori regolazioni al sedile e al volante per consentire il controllo ottimale sul veicolo.

È consigliabile consultare regolarmente un medico circa l'opportunità di guidare durante la gravidanza.

Promemoria portiera/cintura di sicurezza

Il promemoria segnala agli occupanti senza cintura di sicurezza allacciata di indossare la cintura.

Messaggio su

La grafica del display del conducente evidenzia quali sedili sono occupati e se le cinture di sicurezza sono allacciate o slacciate.

Con il motore acceso, il display segnala anche se una portiera, il pannello di accesso anteriore o il portellone posteriore risultano aperti. Se il veicolo si mette in marcia senza che l'accesso indicato sia stato chiuso, la spia diventa rossa.

Per spegnere la spia, premere il pulsante centrale "O"/conferma sul tastierino destro del volante.



Con il veicolo in movimento a velocità inferiori a 10 km/h, sul display del conducente si accende il simbolo informativo.



Con il veicolo in movimento a velocità superiori a 10 km/h, sul display del conducente si accende la spia.

Se sul display compaiono il simbolo grafico con messaggio o la spia, arrestare il veicolo non appena possibile e chiudere l'accesso indicato.

SICUREZZA



Console a padiglione

Un segnale visivo e acustico avverte gli occupanti del veicolo nel caso in cui non abbiano indossato la cintura di sicurezza. L'emissione del segnale acustico dipende dalla velocità del veicolo.

Sicurezza dei bambini

Le statistiche indicano che i bambini sono più al sicuro quando adeguatamente assicurati sui sedili posteriori, opzione non disponibile in questa vettura. Inoltre, la presenza dell'airbag lato passeggero rappresenta un grave rischio per i bambini, in particolare per i neonati e i bambini piccoli. Qualora si volesse far viaggiare un bambino sul sedile del passeggero, si consiglia di osservare le seguenti indicazioni:

Il sedile standard e la cintura di sicurezza vanno utilizzati quando il bambino abbia un'altezza tale da consentire di indossare il tratto addominale e diagonale in maniera corretta, con la cintura posizionata sopra la clavicola e appoggiata al centro del torace.

Tutti i bambini, indipendentemente dall'età e dall'altezza, devono sempre sedere in modo corretto a bordo del veicolo. Mai far viaggiare un bambino seduto sulle ginocchia del passeggero.

Sistemi di ritenuta per bambini

Se la cintura tocca o si posiziona sopra il collo del bambino o qualora sia previsto per legge, si dovrà utilizzare un cuscino di rialzo o un seggiolino idoneo. Il consiglio vale anche per gli adulti di bassa statura.

Seggiolini per bambini idonei

Solo i seggiolini universali sono compatibili con Emira. Vedere pag. 36 per ulteriori informazioni.

Installazione di un seggiolino per bambini

Seggiolino rivolto in avanti

Quando si monta un seggiolino per bambini rivolto verso il senso di marcia, assicurarsi che l'airbag lato passeggero sia attivato, vedere pag. 39.

Seggiolino per bambini rivolto all'indietro

I bambini che non sono in grado di stare seduti da soli senza sostegno devono necessariamente essere trasportati con seggiolino rivolto all'indietro.



Quando si monta un seggiolino per bambini rivolto all'indietro, assicurarsi che l'airbag lato passeggero sia disattivato, vedere pag. 39.

AVVERTENZA: mai utilizzare un seggiolino per bambini rivolto all'indietro sul sedile del passeggero in caso di airbag attivo.



L'etichetta di avvertenza per il sistema airbag del passeggero si trova sul lato passeggero del padiglione, sopra il parabrezza, o sull'eventuale aletta parasole.

AVVERTENZA: i passeggeri (bambini e adulti) non devono mai viaggiare sul sedile del passeggero rivolti verso il lato di marcia in caso di airbag disattivato.

AVVERTENZA: non è permesso viaggiare in piedi o seduti davanti al sedile del passeggero.

AVVERTENZA: la mancata osservanza delle informazioni relative alle cinture di sicurezza, ai seggiolini per bambini e ai sistemi airbag può mettere in pericolo la vita o provocare lesioni anche gravi.

NOTA: quando si utilizzano i dispositivi di sicurezza per bambini, è importante leggere le istruzioni di installazione incluse e installare correttamente i dispositivi. In caso di dubbi sul montaggio dei dispositivi di sicurezza per bambini, contattare il produttore per ulteriori informazioni.

NOTA: non lasciare mai un seggiolino per bambini non fissato a bordo del veicolo. Fissarlo sempre secondo le istruzioni di installazione, anche quando non in uso.

NOTA: l'installazione prolungata di un seggiolino per bambini può causare l'usura del sedile e degli interni del veicolo, che non è coperta dalla garanzia del veicolo.

SICUREZZA

Seggiolini per bambini idonei

Solo i seggiolini universali sono compatibili con Emira. Con “universale” si intende che il seggiolino è approvato per l’installazione su tutte le vetture, sebbene sia necessario verificare che il seggiolino scelto sia adatto al sedile passeggero della tua Emira. La tabella indica le diverse possibilità di installazione di un seggiolino per bambini con omologazione universale fissato mediante la cintura di sicurezza a 3 punti Emira.

Numero posizione sedile	Posizione di seduta								
	1	2	3	4	5	6	7	8	9
Posizione di seduta idonea a cintura universale (sì/no)	Sì	ND	Sì	ND	ND	ND	ND	ND	ND
Posizione di seduta i-Size (sì/no)	ND	ND	ND	ND	ND	ND	ND	ND	ND
Posizione di seduta idonea a fissaggio laterale (L1/L2)	ND	ND	ND	ND	ND	ND	ND	ND	ND
Fissaggio rivolto all’indietro idoneo per categoria massima (R1/R2X/R2/R3)	ND	ND	ND	ND	ND	ND	ND	ND	ND
Fissaggio rivolto in avanti idoneo per categoria massima (F2X/F2/F3)	ND	ND	ND	ND	ND	ND	ND	ND	ND
Fissaggio cuscino di rialzo idoneo per categoria massima (B2/B3)	ND	ND	ND	ND	ND	ND	ND	ND	ND

Prima di fissare un seggiolino per bambini, il sedile del passeggero deve essere portato in posizione completamente arretrata, con l’angolo dello schienale a 25 gradi e il sedile sollevato di 10 mm rispetto alla posizione più bassa.

Numero sedile	Posizione nel veicolo
1	Anteriore sinistra
2	Anteriore centrale
3	Anteriore destra
4	2ª fila a sinistra
5	2ª fila centrale
6	2ª fila a destra
7	3ª fila a sinistra
8	3ª fila centrale
9	3ª fila a destra

Sistema di sicurezza airbag

Insieme all'uso delle cinture di sicurezza, il sistema airbag offre agli occupanti del veicolo una protezione aggiuntiva in caso di grave collisione.

Gli airbag sono progettati per funzionare unitamente alle cinture di sicurezza. Il mancato utilizzo o l'utilizzo errato di una cintura di sicurezza può compromettere l'efficacia di protezione fornita dall'airbag in caso di collisione.

 **AVVERTENZA:** in caso di incidente, gli occupanti del veicolo rischiano lesioni gravi, anche letali, se non indossano la cintura di sicurezza, anche in presenza di airbag.

I componenti principali di un sistema airbag sono:

- Sistema di monitoraggio elettronico (modulo di controllo e sensori SRS).
- Airbag conducente.
- Airbag passeggero.
- Airbag laterali conducente e passeggero.

- Airbag a tendina conducente e passeggero.
- Cinture di sicurezza con pretensionatore.

Spia airbag



L'accensione di questa spia durante la guida segnala la presenza di un guasto agli airbag, con conseguente rischio che uno o più airbag non si attivino in caso di collisione.

 **AVVERTENZA:** se la spia relativa agli airbag non si accende all'accensione del veicolo o rimane accesa per più di qualche secondo, far riparare immediatamente il guasto presso un concessionario autorizzato Lotus. Se si ignora la spia, gli airbag o i pretensionatori delle cinture potrebbero non funzionare all'occorrenza.



AVVERTENZA: non utilizzare apparecchiature di prova elettrica né modificare il cablaggio degli accessori elettrici in prossimità dei componenti o dei cablaggi del sistema SRS. Si potrebbe disabilitare il sistema airbag o causarne l'attivazione involontaria, con conseguente rischio di lesioni agli occupanti.

Pretensionatori delle cinture di sicurezza

Un forte impatto frontale sufficiente a far scattare il sistema airbag attiva i pretensionatori di entrambi i riavvolgitori delle cinture di sicurezza anteriori, tendendo le cinture in modo da proteggere meglio gli occupanti.

SICUREZZA



Airbag conducente e passeggero

L'airbag del conducente è installato al centro del volante. L'airbag del passeggero è installato all'interno di un vano sopra il cassetto portaoggetti. I pannelli di copertura di entrambi gli airbag sono contrassegnati dalla dicitura "AIRBAG".

In caso di forte collisione frontale, gli airbag si gonfiano in una frazione di secondo per proteggere la parte superiore del corpo degli occupanti.

A seconda dell'angolo di collisione (frontale o quasi frontale), gli airbag del conducente e del passeggero potrebbero entrare in funzione senza attivare altri airbag.

Gli airbag si sgonfiano rapidamente a seguito della collisione per non essere di in-

tralcio agli occupanti e per ridurre il pericolo di soffocamento. Mentre si sgonfia, è normale che dall'airbag fuoriesca del fumo.

AVVERTENZA: sedere il più possibile in posizione eretta, con i piedi sul pavimento e la schiena appoggiata allo schienale del sedile riduce al minimo il rischio di lesioni in caso di collisione frontale con attivazione dell'airbag.

Tenere sempre il volante per il bordo esterno. Non appoggiare mai le mani sulla copertura dell'airbag e non attaccare nulla al mozzo del volante.

Non collocare oggetti davanti o sopra il cruscotto in corrispondenza del punto di installazione dell'airbag lato passeggero.

AVVERTENZA: la traiettoria di gonfiaggio dell'airbag deve essere mantenuta libera. La presenza di un oggetto tra l'occupante e l'airbag potrebbe far sì che quest'ultimo non si gonfi correttamente o potrebbe spingere con forza l'oggetto contro l'occupante, con rischio di lesioni gravi o addirittura letali.



Etichetta dell'airbag passeggero

L'etichetta di avvertenza per il sistema airbag del passeggero si trova sul lato passeggero del padiglione, sopra il parabrezza, o sull'eventuale aletta parasole.

AVVERTENZA: mai utilizzare un seggiolino per bambini rivolto all'indietro sul sedile del passeggero in caso di airbag attivo.

AVVERTENZA: i passeggeri (bambini e adulti) non devono mai viaggiare sul sedile del passeggero rivolti verso il lato di marcia in caso di airbag disattivato.



Interruttore dell'airbag passeggero

Nel cassetto portaoggetti è presente un interruttore che consente di disattivare/attivare l'airbag frontale lato passeggero. L'interruttore è accessibile soltanto con cassetto portaoggetti aperto.

A ON - L'airbag è attivo e i passeggeri (bambini e adulti) possono viaggiare in sicurezza sul sedile del passeggero rivolti verso il senso di marcia.

B OFF - L'airbag è disattivato e i bambini possono viaggiare in sicurezza su un seggiolino rivolto all'indietro sul sedile del passeggero.



Disattivazione dell'airbag passeggero

- 1** 1. Tirare l'interruttore verso l'esterno.
- 2** 2. Ruotare da ON a OFF.

Il display del conducente visualizza un messaggio che indica che l'airbag del passeggero non è attivo.

Confermare la presa visione del messaggio premendo il pulsante centrale /di conferma sul tastierino destro del volante; per ulteriori informazioni, vedere pag. 65.

⚠ AVVERTENZA: i passeggeri (bambini e adulti) non devono mai viaggiare sul sedile del passeggero rivolti verso il lato di marcia in caso di airbag disattivato.



Anche la console superiore mostra un messaggio e un simbolo indicanti che l'airbag del passeggero è disattivato.

📘 NOTA: se l'airbag del passeggero è stato disattivato con il veicolo in modalità di accensione I o inferiore, i messaggi appariranno circa 6 secondi dopo l'inserimento della modalità di accensione II.

SICUREZZA



Attivazione dell'airbag passeggero

1 1. Tirare l'interruttore verso l'esterno.

2 2. Ruotare da OFF a ON.

Il display del conducente visualizza un messaggio che segnala che l'airbag del passeggero è attivo.

Confermare la presa visione del messaggio premendo il pulsante centrale /di conferma sul tastierino destro del volante; per ulteriori informazioni, vedere pag. 65.

⚠ AVVERTENZA: non far mai sedere un bambino su un cuscino di rialzo e non utilizzare mai un seggiolino per bambini rivolto all'indietro sul sedile del passeggero in caso di airbag attivo.

⚠ AVVERTENZA: l'airbag del passeggero deve essere sempre attivo quando il passeggero (bambino o adulto) viaggia sul sedile anteriore rivolto verso il senso di marcia.



Anche la console superiore mostra un messaggio e un simbolo indicanti che l'airbag del passeggero è attivo.

📖 NOTA: se l'airbag del passeggero è stato attivato con il veicolo in modalità di accensione I o inferiore, i messaggi appariranno circa 6 secondi dopo l'inserimento della modalità di accensione II.



Airbag laterali

Sul lato esterno di entrambi gli schienali dei sedili è installato un airbag laterale, contrassegnato dalla dicitura "AIRBAG".

In caso di collisione laterale moderata o grave, gli airbag laterali entrano in funzione tra l'occupante e il pannello della portiera.

📖 NOTA: gli airbag laterali potrebbero non gonfiarsi in tutte le situazioni di impatto laterale.

Gli airbag si sgonfiano rapidamente a seguito della collisione per non essere di intralcio agli occupanti e per ridurre il pericolo di soffocamento. Mentre si sgonfia, è normale che dall'airbag fuoriesca del fumo. Contemporaneamente si attivano anche i pretensionatori delle cinture di sicurezza.

AVVERTENZA: non guidare mai con il braccio o la testa fuori dal finestrino, perché in questo modo il braccio, la testa e il collo si collocano nella traiettoria di gonfiaggio dell'airbag laterale.

AVVERTENZA: non collocare alcun oggetto tra l'airbag laterale e la portiera, poiché l'airbag potrebbe non gonfiarsi correttamente o potrebbe spingere con forza l'oggetto all'interno dell'abitacolo causando lesioni gravi o addirittura letali.

AVVERTENZA: non fissare o appoggiare nulla sulla copertura dell'airbag laterale per evitare che l'airbag si gonfi in maniera non corretta.

Airbag laterali e seggiolini per bambini

L'airbag laterale non diminuisce la protezione fornita dal sistema airbag a un bambino che viaggia seduto su un seggiolino o su un cuscino di rialzo.



Airbag a tendina

Lungo entrambi i lati del padiglione è installato un airbag a tendina che contribuisce a proteggere il conducente e il passeggero. I pannelli sono contrassegnati dalla dicitura "AIRBAG".

In caso di collisione frontale moderata o grave, collisione laterale e/o ribaltamento del veicolo, l'airbag a tendina si gonfia per evitare che l'occupante subisca colpi alla testa.

Gli airbag si sgonfiano rapidamente a seguito della collisione per non essere di intralcio agli occupanti e per ridurre il pericolo di soffocamento. Mentre si sgonfia, è normale che dall'airbag fuoriesca del fumo.

NOTA: l'airbag a tendina potrebbe non gonfiarsi in tutte le situazioni di impatto laterale.

AVVERTENZA: non avvitare o installare nulla sul padiglione del veicolo, sui montanti delle portiere o sui pannelli laterali, poiché ciò potrebbe compromettere la protezione prevista.

AVVERTENZA: il vano di carico dietro i sedili non deve essere mai sovraccaricato oltre un livello di 10 cm dal bordo superiore dei finestrini laterali posteriori. Gli oggetti posizionati più in alto di questo livello potrebbero ostacolare il funzionamento dell'airbag a tendina.

SICUREZZA

Modalità di sicurezza

La modalità di sicurezza si attiva nel momento in cui uno o più sistemi di sicurezza, come gli airbag o i pretensionatori delle cinture di sicurezza, entrano in funzione. L'urto potrebbe aver danneggiato una funzione importante del veicolo, quale il sistema di alimentazione/l'impianto frenante o i sensori di uno dei sistemi di sicurezza, ecc.

Se il veicolo ha subito una collisione, ma il display del conducente e l'impianto elettrico del veicolo sono ancora funzionanti, è possibile che sul display del conducente compaiano il messaggio "Modalità di sicurezza, vedere il Libretto di Uso e Manutenzione" e una spia. In Modalità di sicurezza, la funzionalità del veicolo è ridotta.

 **AVVERTENZA:** mai tentare di riavviare il veicolo se si avverte odore di carburante o si notano segni di perdite di carburante. Abbandonare immediatamente il veicolo.

A seconda dei danni subiti dal veicolo, potrebbe essere possibile ripristinare il sistema per avviare e mettere in

marcia il veicolo per la distanza più breve possibile (ad esempio, per allontanarlo da una situazione di traffico pericolosa).

 **AVVERTENZA:** il veicolo deve essere sottoposto, a seguito di qualunque collisione, all'ispezione di un concessionario autorizzato Lotus. Anche se il veicolo sembra non aver riportato danni, alcune funzioni potrebbero essere andate perse.

 **AVVERTENZA:** quando in modalità di sicurezza, il veicolo non deve essere guidato né trainato. Dovrà essere trasportato mediante carro attrezzi con pianale presso un concessionario autorizzato Lotus per ispezione/riparazione.

CHIAVI, SERRATURE E ALLARMI

CHIAVI, SERRATURE E ALLARMI

Chiavi

La vettura ha in dotazione 2 portachiavi che servono a:

- Bloccare/sbloccare il veicolo.
- Attivare/disattivare il sistema di allarme del veicolo, vedere pag. 57.
- Avviare il motore senza chiave quando all'interno dell'abitacolo si trova un portachiavi idoneo, vedere pag. 182.
- Se necessario, bloccare/sbloccare manualmente le portiere utilizzando la chiave a lama estraibile.



Conservazione del portachiavi

Se si utilizza un solo portachiavi, l'altro dovrà essere conservato in un luogo sicuro e, in caso di smarrimento, se ne dovrà richiedere immediatamente una copia.

Ordinazione di portachiavi supplementari

Portachiavi e chiavi a lama supplementari possono essere ordinati e programmati presso un concessionario Lotus.

Smarrimento o furto del portachiavi

In caso di smarrimento di un portachiavi o di una chiave a lama, si dovranno portare da un concessionario Lotus anche gli altri eventuali portachiavi, in modo che il codice della chiave telecomando smarrita venga cancellato dal sistema del veicolo a fini antifurto. Si raccomanda anche la sostituzione della serratura della portiera del veicolo per garantire la massima sicurezza.

 **AVVERTENZA:** disattivare sempre l'accensione e non lasciare il portachiavi nell'abitacolo quando si lascia il veicolo.

 **AVVERTENZA:** non lasciare mai il veicolo incustodito con il portachiavi nell'abitacolo, soprattutto se a bordo ci sono bambini e/o animali non sorvegliati.

 **ATTENZIONE:** non apportare modifiche al portachiavi ed evitare di farlo urtare contro oggetti duri per non comprometterne il funzionamento. Eventuali problemi al portachiavi risultanti da tali atti non sono coperti dalla garanzia del veicolo.

Promemoria relativo al portachiavi

Per attivare le modalità di accensione e avviare il motore, nell'abitacolo del veicolo deve essere presente un portachiavi. Se non viene rilevato alcun portachiavi a bordo, sul display del conducente compare un messaggio.



La chiave non è nell'auto

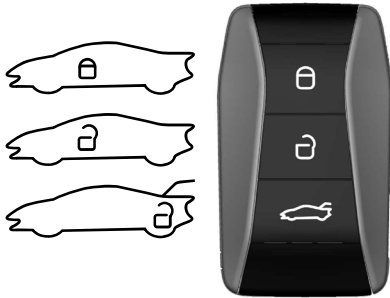

Pulsanti del portachiavi

 **Blocco:** premendo il pulsante si bloccano entrambe le portiere, il portellone posteriore e lo sportello del serbatoio. Si inserisce inoltre l'allarme, vedere pag. 56.

Tenere premuto per chiudere contemporaneamente tutti i finestrini.

 **Sblocco:** premendo il pulsante si sbloccano le portiere, il portellone posteriore e lo sportello del serbatoio. Inoltre, si disinserisce l'allarme, vedere pag. 57.

Una pressione più prolungata apre contemporaneamente tutti i finestrini.

Questa impostazione può essere modificata dal display centrale, vedere pag. 59.



Premendo il pulsante per 1,5 - 2 secondi (circa), si sblocca il portellone posteriore e lo sportello del serbatoio.

Una breve pressione di circa 0,5 secondi sbloccherà invece soltanto lo sportello del serbatoio.

Opzioni di sblocco

È possibile selezionare due diverse opzioni di sblocco.

Entrambe le portiere: premendo una sola volta il pulsante si sbloccano contemporaneamente entrambe le portiere.

Portiera singola: premendo una sola volta si sblocca la portiera del conducente e con una seconda pressione si sblocca anche la portiera lato passeggero.

Questa opzione può essere modificata dal display centrale, vedere pag. 59.

Raggio di azione del portachiavi

Il normale raggio d'azione è di 20 metri massimo dal veicolo, ma può risultare inferiore nei seguenti casi:

- Il veicolo si trova nelle vicinanze di una torre radiotelevisiva o di una centrale elettrica.
- Il portachiavi è vicino ad altre apparecchiature wireless, quali un telefono cellulare, un trasmettitore o una radio.
- Il portachiavi è in contatto con oppure coperto da un materiale metallico.
- Il portachiavi si trova vicino a un dispositivo elettrico, ad esempio un computer.
- La batteria interna del portachiavi si sta scaricando.
- Condizioni ambientali.

Se le portiere non si bloccano/sbloccano quando si preme il pulsante del portachiavi, avvicinarsi al veicolo e riprovare.

CHIAVI, SERRATURE E ALLARMI



Conferma esterna di blocco/sblocco

- Blocco: le luci di emergenza lampeggiano una volta, gli specchietti retrovisori si ripiegano verso l'interno e le luci diurne si spengono. È disponibile anche un feedback acustico di blocco, vedere pag. 59.
- Sblocco: le luci di emergenza lampeggiano due volte e gli specchietti retrovisori si dispiegano. È disponibile anche un feedback acustico di sblocco, vedere pag. 59.

Entrambe le portiere, il portellone posteriore, il cofano e lo sportello del serbatoio devono essere chiusi per bloccare completamente il veicolo e inserire l'allarme.



Indicatore di blocco e allarme

L'indicatore sul cruscotto lampeggia a indicare che il veicolo è bloccato e che l'allarme è inserito, vedere anche pag. 57.

Impostazioni dell'indicazione di blocco

Tramite il menu delle impostazioni sul display centrale è possibile selezionare diverse opzioni relative al feedback di blocco:

Feedback visibile: on - off

Feedback acustico: on - off

È inoltre possibile attivare o disattivare l'opzione di ripiegamento degli specchietti retrovisori, vedere pag. 59.

Blocco



Assicurarsi che entrambe le portiere, il portellone posteriore e lo sportello del serbatoio siano chiusi, quindi premere il pulsante  sul portachiavi.

- Entrambe le portiere sono bloccate.
- Le luci interne (se accese) si spengono.
- Dopo 10 secondi lo sportello del serbatoio si blocca.
- Dopo 45 secondi si inseriscono l'immobilizer del motore e l'allarme.
- A questo punto l'indicatore di blocco/allarme lampeggia una volta ogni 2 secondi.

Se si tenta di bloccare il veicolo in presenza di una portiera non completamente chiusa, non viene emesso alcun feedback visibile o acustico: nessuna delle portiere si bloccherà e l'allarme non verrà inserito.

Se si tenta di bloccare il veicolo con il portellone posteriore aperto, le portiere si bloccano e l'allarme si inserisce, ma quando si sblocca il veicolo le luci di emergenza non lampeggiano.

! **ATTENZIONE:** non lasciare il portachiavi nel bagagliaio quando si chiude il portellone posteriore con il resto del veicolo già bloccato e l'allarme già inserito, poiché la chiusura del portellone posteriore blocca il veicolo completamente. Per sbloccare il veicolo sarà in tal caso necessario utilizzare l'altro portachiavi.

Sblocco



Premere il pulsante  sul portachiavi.

- Entrambe le portiere* e lo sportello del serbatoio si sbloccano.
- L'indicatore di blocco/allarme sul cruscotto smette di lampeggiare**.
- L'allarme si disinserisce e l'immobilizer del motore viene disattivato.
- La luce interna si accende (se impostata sulla posizione "di cortesia"), vedere pag. 149.

* A seconda dell'opzione di chiusura selezionata, vedere pag. 59.

**A meno che non sia stato rilevato un tentativo di furto, vedere pag. 56.

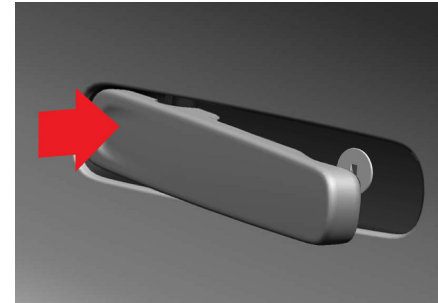

Apertura di una portiera dall'esterno

Con il veicolo sbloccato:

- Premere la parte anteriore della maniglia della portiera.
- La parte posteriore della maniglia ruoterà verso l'esterno.
- Tirare la parte posteriore della maniglia per aprire la portiera.

Riblocco automatico

Il veicolo viene automaticamente ribloccato e l'allarme reinserto se entro 2 minuti dallo sblocco non si apre una portiera o il portellone. Questa funzione evita che il veicolo rimanga inavvertitamente sbloccato.

CHIAVI, SERRATURE E ALLARMI

Blocco automatico

Quando il veicolo raggiunge una determinata velocità, le portiere e il portellone posteriore si bloccano automaticamente; vedere pag. 59 per le opzioni di impostazione.

Il portachiavi non funziona

Provare ad avvicinarsi ulteriormente al veicolo e tentare nuovamente di sbloccarlo.

Se il blocco/sblocco delle portiere con la chiave telecomando non funziona, vedere pag. 55.

Sblocco in caso di incidente

Per facilitare l'accesso al veicolo in caso di incidente con conseguente gonfiaggio degli airbag, le portiere bloccate dall'interno dell'abitacolo si sbloccano automaticamente (se possibile).

Blocco/sblocco delle portiere dall'interno



Interruttori portiere

Le portiere si possono bloccare e sbloccare utilizzando l'interruttore di chiusura centralizzata che si trova sul pannello della portiera del conducente.

Premere il pulsante  per sbloccare entrambe le portiere, vedere anche pag. 45.

Con entrambe le portiere chiuse, premere il pulsante  per bloccarle.

Blocco con veicolo in marcia

Questa opzione, selezionabile, consente di bloccare automaticamente le portiere nel momento in cui il veicolo supera i 5 km/h di velocità. Le portiere rimarranno bloccate fino a quando non si tirerà la maniglia di apertura della portiera interna o non si premerà il pulsante interno  di chiusura centralizzata delle portiere. Questa opzione può essere selezionata dal display centrale, vedere pag 59.

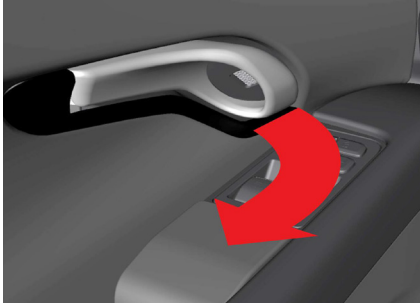

Sblocco - Maniglia di apertura della portiera

Per azionare lo sblocco dall'interno, tirare la maniglia di apertura della portiera e rilasciarla; tirare la maniglia una seconda volta per aprire la portiera.

Apertura del portellone posteriore con il portachiavi



premendo (per 1,5-2 secondi circa) il pulsante  sul portachiavi si sblocca il portellone posteriore e lo sportello del serbatoio.

- Il portellone posteriore può ora essere sollevato.
- Le portiere rimangono chiuse e l'allarme inserito.
- L'indicatore di blocco e allarme sul cruscotto si spegne, a indicare che il veicolo non è completamente bloccato.

Quando si chiude il portellone posteriore, accertarsi che il portachiavi non sia rimasto nel bagagliaio.

Alla chiusura del portellone, il sistema di allarme tornerà allo stato precedente.



NOTA: premendo brevemente, per 0,5 secondi circa, il pulsante  sul portachiavi, è possibile sbloccare lo sportello del serbatoio lasciando il portellone posteriore chiuso.



ATTENZIONE: non lasciare il portachiavi nel bagagliaio quando si chiude il portellone posteriore con il resto del veicolo già bloccato e l'allarme già inserito, poiché la chiusura del portellone posteriore blocca il veicolo completamente. Per sbloccare il veicolo sarà in tal caso necessario utilizzare l'altro portachiavi.

CHIAVI, SERRATURE E ALLARMI



Apertura del portellone posteriore tramite interruttore

Tenere premuto l'interruttore  situato sul lato esterno del piantone dello sterzo per sbloccare il portellone posteriore.

Ora è possibile aprire il portellone posteriore.

! ATTENZIONE: premendo l'interruttore si sblocca il meccanismo di chiusura; pertanto, se l'interruttore viene premuto accidentalmente, il portellone posteriore deve essere chiuso manualmente prima di guidare o bloccare il veicolo.

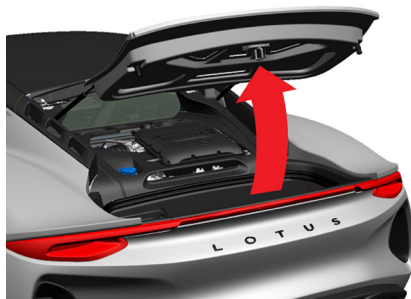

Sollevamento del portellone posteriore

Con il portellone posteriore sganciato, sollevarlo completamente verso l'alto; i montanti facilitano il sollevamento e consentono di tenerlo in posizione una volta sollevato completamente.



AVVERTENZA: le griglie di ventilazione possono surriscaldarsi; fare attenzione per evitare ustioni. Quando si utilizza il bagagliaio posteriore, fare attenzione alle superfici calde esposte nel vano motore.

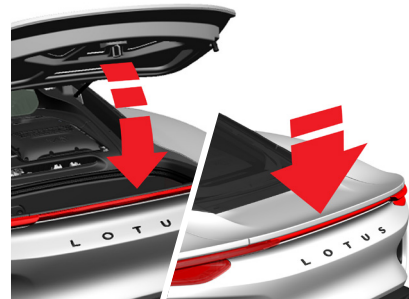

Chiusura del portellone posteriore

Abbassare il portellone posteriore e premere con decisione sulla sezione centrale dello spoiler per assicurarsi che il meccanismo di chiusura si inserisca completamente. Non lasciare il portachiavi nel bagagliaio quando si chiude il portellone posteriore.

Prima di chiudere il portellone posteriore, accertarsi che non rimangano intrappolate persone o oggetti. Assicurarsi inoltre che non vi siano elementi che impediscano la corretta chiusura del portellone posteriore.

Con l'accensione inserita, se il portellone posteriore risulta aperto o non completamente chiuso, all'interno dello schermo del quadro strumenti comparirà un avviso sulla sagoma del veicolo.

Peso del bagaglio

Per tutti i modelli il peso massimo trasportabile nel bagagliaio posteriore è di 50 kg.

AVVERTENZA: il superamento di questi limiti può sovraccaricare i pneumatici e compromettere la maneggevolezza del veicolo, con rischio di incidenti.

NOTA: se necessario, proteggere e/o fissare i bagagli a seconda dei casi. Se si lasciano scivolare o rotolare nel bagagliaio oggetti pesanti o con bordi affilati, si possono causare danni alla carrozzeria non coperti dalla garanzia del veicolo.

ATTENZIONE: non lasciare le portachiavi nel bagagliaio quando si chiude il portellone posteriore con il resto del veicolo già bloccato e l'allarme già inserito, poiché la chiusura del portellone posteriore blocca il veicolo completamente. Per sbloccare il veicolo sarà in tal caso necessario utilizzare l'altro portachiavi.



Maniglie di sblocco di emergenza

All'interno dell'abitacolo

Aprire la portiera di sinistra utilizzando il blocco meccanico, se necessario; vedere pag. 54.

Staccare il pannello di accesso situato all'interno del pannello di rivestimento laterale posteriore sinistro, dietro il sedile sinistro.

Tirare con forza la maniglia verso di sé per sbloccare il meccanismo di chiusura del portellone posteriore.

Dopo aver utilizzato la maniglia di sblocco di emergenza, assicurarsi con estrema attenzione che il portellone posteriore sia completamente chiuso.



All'interno del bagagliaio

(intrappolamento bambini)

È prevista una maniglia di sblocco di emergenza qualora un bambino dovesse rimanere intrappolato nel vano bagagli posteriore.

La maniglia sul retro del vano deve essere tirata verso il lato destro della vettura per sbloccare il meccanismo di chiusura del portellone.

I genitori potranno decidere se mostrare ai propri figli come utilizzare questa funzione.

CHIAVI, SERRATURE E ALLARMI

Rimozione del portachiavi dal veicolo

In caso di rimozione del portachiavi dal veicolo con motore acceso, sul display del conducente si accende una spia e compare una notifica.



La chiave non è nell'auto

Alla chiusura di entrambe le portiere viene emesso anche un segnale acustico.

Il messaggio scompare quando la chiave viene riportata a bordo del veicolo oppure premendo il pulsante  sul tastierino destro del veicolo o quando entrambe le portiere vengono chiuse.

Batteria del portachiavi

La durata della batteria varia a seconda della frequenza di utilizzo del veicolo/della chiave.

Si raccomanda di sostituire le batterie ogni anno. La batteria del portachiavi va assolutamente sostituita se:

- Compaiono la spia  e il seguente messaggio di notifica sul display del conducente.



Batteria scarica chiave telecomando

- Le serrature continuano a non rispondere ai segnali provenienti dai portachiavi nel raggio di 20 metri dal veicolo.



Apertura dell'involucro della batteria

Aprire l'estremità del coperchio della batteria con l'unghia di un dito o del pollice, quindi sollevare il coperchio.



Rimozione della batteria

Sollevando la batteria dal bordo, rimuoverla dal portachiavi.



Installazione di una nuova batteria

Assicurarsi che la batteria sia rivolta con il lato (+) verso l'alto. Con il bordo della batteria leggermente rivolto verso il basso, inserire la batteria nel portabatteria.

! **ATTENZIONE:** evitare di toccare con le dita le superfici di contatto elettrico delle batterie nuove per non comprometterne il funzionamento o ridurne la durata.

! **NOTA:** sostituire solo con una batteria da 3V, tipo CR2032.



Chiusura dell'involucro della batteria

Far scorrere l'estremità uncinata del coperchio della batteria nelle fessure all'estremità dell'involucro del portachiavi, quindi richiudere il coperchio della batteria; un "click" indicherà che il coperchio è stato chiuso saldamente.

! **AVVERTENZA:** verificare che la batteria sia montata correttamente. In caso di inutilizzo della chiave telecomando per lunghi periodi di tempo, rimuovere la batteria per evitare perdite e danni. Le batterie danneggiate o con perdite possono causare lesioni corrosive a contatto con la pelle. Utilizzare sempre guanti protettivi quando si maneggiano batterie danneggiate.

! **AVVERTENZA:** tenere le batterie fuori dalla portata dei bambini e degli animali domestici; rischio di ingestione.

! **AVVERTENZA:** non smontare, cortocircuitare o gettare su fiamme libere le batterie.

! **AVVERTENZA:** non tentare di ricaricare le batterie non ricaricabili; rischio di esplosione.

CHIAVI, SERRATURE E ALLARMI

⚠ AVVERTENZA: prima dell'uso, verificare che la chiave telecomando non sia danneggiata. In presenza di danni, ad esempio in caso di impossibilità di chiudere il coperchio della batteria correttamente, astenersi dall'usare la chiave. Tenere i prodotti difettosi fuori dalla portata dei bambini.



Smaltire la batteria unicamente presso i punti di raccolta ufficiali. Non smaltire con altri rifiuti domestici generici.

Chiave di emergenza a lama

Il portachiavi contiene una lama estraibile che, in caso di guasto del portachiavi o dell'impianto elettrico del veicolo, consente di sbloccare manualmente la portiera laterale sinistra per accedere all'abitacolo.

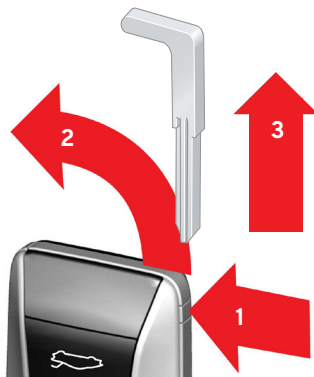

Estrazione della chiave a lama

1 Con un dito o il pollice, premere e tenere premuto il pulsante di sblocco sul lato del portachiavi.

2 Il pannello all'estremità del portachiavi si aprirà.

3 Estrarre la chiave a lama dal portachiavi.

Riposizionamento della chiave a lama

Riposizionare la chiave a lama nell'apposito alloggiamento del portachiavi, facendo scorrere la lama nell'alloggiamento finché non scatta in posizione, quindi chiudere il coperchio terminale.

Utilizzo della chiave di emergenza a lama

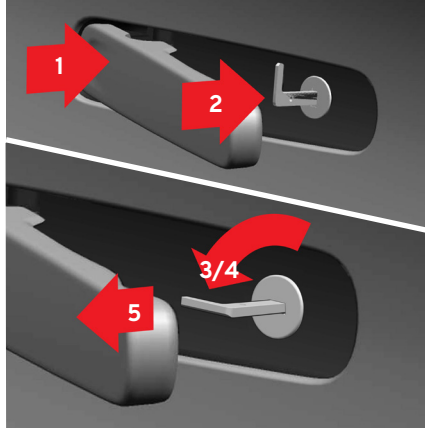

Sblocco della portiera sinistra

- 1 Premere la parte anteriore della maniglia della portiera laterale sinistra e tenere sollevata la parte posteriore della maniglia in modo che la serratura risulti visibile.
- 2 Inserire la chiave a lama nella serratura.
- 3 Ruotare la chiave a lama di un quarto di giro in senso antiorario.
- 4 Ruotare la chiave a lama in senso orario fino alla posizione iniziale.

5 Estrarre la chiave a lama dalla serratura e rilasciare la maniglia in modo che si riappoggi contro la portiera.

- Tirare la maniglia e aprire la portiera.
- Una volta all'interno dell'abitacolo, la portiera laterale destra potrà essere aperta con la maniglia di apertura interna.

Blocco della portiera sinistra

Eeguire i passaggi 1, 2, 4 e 5 come descritto per lo sblocco, ma ruotare la chiave a lama di un quarto di giro in senso antiorario anziché in senso orario come indicato al punto (3).

NOTA: la portiera laterale destra rimarrà nella condizione di blocco o sblocco (a seconda dello stato della chiusura centralizzata al momento del guasto al portachiavi o all'impianto elettrico del veicolo) fino a quando non verrà completamente ripristinato il funzionamento della chiusura centralizzata.



Disattivazione dell'allarme del veicolo

NOTA: l'allarme scatta nel momento in cui si sblocca e si apre la portiera con la chiave di emergenza a lama.

- Posizionare il portachiavi nell'incavo verso la parte posteriore del vano portoggetti all'interno del bracciolo della console centrale.
 - Premere il pulsante di avvio.
 - La sirena dell'allarme si spegne e l'allarme viene disattivato.
- Vedere le pagine 183 per l'avviamento del veicolo.

CHIAVI, SERRATURE E ALLARMI

Allarme

Quando inserito, l'allarme scatta se:

- Viene aperta una portiera o il portellone posteriore.
- Viene rilevato un movimento nell'abitacolo (se dotato di rilevatore di movimento*)
- Il veicolo viene sollevato o trainato (se dotato di rilevatore di inclinazione*)
- I cavi della batteria di avviamento vengono scollegati.
- La sirena viene scollegata.

* Se installato.

Segnali di attivazione dell'allarme

Quando scatta l'allarme:

- La sirena suona per 30 secondi o finché l'allarme non viene disattivato.
- Le luci di emergenza lampeggiano per 5 minuti o fino alla disattivazione dell'allarme.
- Se la causa che ha fatto scattare l'allarme non viene eliminata, il ciclo di attivazione dell'allarme si ripete per un massimo di 10 volte.

Immobilizer

Il sistema di immobilizzazione impedisce l'avvio non autorizzato del veicolo. Il veicolo può essere avviato esclusivamente con il portachiavi corretto.

Il rilevamento di una chiave errata o assente quando si tenta di avviare il motore determina l'accensione di una spia e la comparsa di un messaggio di notifica sul display del conducente.



La chiave non è nell'auto



Indicatore di blocco e allarme

La velocità con cui lampeggia il LED sul cruscotto indica lo stato del sistema di allarme.

Velocità di lampeggio	Stato allarme
Non lampeggiante:	Non inserito.
Ogni 2 secondi:	Inserito
Rapidamente dopo il disinserimento:	Se l'allarme è scattato, il LED lampeggia rapidamente per un massimo di 30 secondi o fino a quando non viene selezionata la posizione di accensione I, vedere pag. 182.

Sensori di movimento e inclinazione

Se installati, questi sensori reagiscono ai movimenti rilevati a bordo o ai tentativi di sollevamento o traino del veicolo.

Il sensore di movimento fa scattare l'allarme nel momento in cui rileva un movimento all'interno dell'abitacolo. Poiché anche le correnti d'aria vengono rilevate come movimento, i finestrini delle portiere devono essere chiusi quando si blocca il veicolo o si inserisce l'allarme.

I sensori di movimento e di inclinazione vanno disattivati quando si trasporta il veicolo (ad esempio tramite carro attrezzi, su treno o traghetto), poiché i movimenti rilevati durante il trasporto possono far scattare l'allarme.

Per disattivare temporaneamente i sensori di movimento e di inclinazione, vedere "Riduzione del livello allarme" a pag. 127.

Guasto del sistema di allarme

Se viene rilevato un guasto al sistema di allarme, sul display del conducente vengono visualizzati una spia e un messaggio di notifica.



Sistema di allarme guasto del sensore

In tal caso, rivolgersi a un concessionario autorizzato Lotus.

Inserimento dell'allarme



Assicurarsi che entrambe le portiere e il portellone posteriore siano chiusi, quindi premere il pulsante  sul portachiavi.

- Entrambe le portiere sono bloccate, l'immobilizer è attivato e l'allarme è inserito.
- L'indicatore di blocco e allarme lampeggia una volta ogni 2 secondi, vedere pag 56.

Disinserimento dell'allarme



Premere il pulsante  sul portachiavi.

- Le portiere si sbloccano*.
- L'indicatore di blocco/allarme sul cruscotto smette di lampeggiare*.
- L'allarme si disinserisce e l'immobilizer del motore viene disattivato.

* A seconda dell'opzione di chiusura selezionata, vedere pag. 59.

CHIAVI, SERRATURE E ALLARMI

**A meno che non sia stato rilevato un tentativo di furto, vedere pag. 56.

Lotus Vehicle Tracker

Se in dotazione, il dispositivo Lotus Vehicle Tracker (localizzatore veicolo) viene fornito con 2 tag identificativi. Se il veicolo viene spostato senza alcun tag presente (in caso di clonazione o furto della chiave) o se la batteria del veicolo viene scollegata, il localizzatore invia una segnalazione al centro di monitoraggio Scorpions, con sede nel Regno Unito, operativo tutti i giorni dell'anno, 24 ore su 24.

In caso di segnalazione, il veicolo viene tracciato in tempo reale e il proprietario del veicolo viene contattato. Per ulteriori informazioni, consultare la guida del dispositivo.

Disattivazione di un allarme scattato



È possibile:

- Premere il pulsante  sul portachiavi.
- Portare il veicolo in modalità di accensione I premendo il pulsante di avviamento, vedere pag. 182.

Reinserimento automatico

Il veicolo viene automaticamente ribloccato e l'allarme reinserito se entro 2 minuti dallo sblocco non si apre una portiera o il portellone. Questa funzione evita che il veicolo rimanga inavvertitamente sbloccato con il sistema di allarme disinserito.

In alcuni mercati, l'allarme si inserisce automaticamente dopo un certo intervallo di tempo dall'apertura e dalla chiusura, ma senza blocco, della portiera lato guida.

Questa impostazione può essere modificata dal display centrale, vedere pag. 59.

Riduzione del livello di allarme

Consente di disattivare temporaneamente i sensori di movimento e inclinazione.

La disattivazione può rendersi necessaria quando si intenda lasciare un passeggero o un animale a bordo, con il veicolo bloccato, o si debba trasportare il veicolo (ad esempio con carro attrezzi, su treno o traghetto), poiché i movimenti rilevati potrebbero far scattare l'allarme.

Questa impostazione può essere modificata dal display centrale, vedere pag. 59.

Se le portiere rimangono chiuse dopo lo sblocco e vengono poi ribloccate, l'allarme continuerà a rimanere nello stato di riduzione del livello di allarme.

Preimpostazioni di allarme/blocco

Dalla barra laterale del display centrale, premere il pulsante Impostazioni generali e Opzioni delle app, quindi selezionare: Veicolo > Sicurezza.

Vedere pag. 123 per ulteriori informazioni.

SCHERMATE, SPIE E INDICATORI

Display del conducente

Schermate delle modalità Tour e Sport

- 1 Opzione del limitatore di velocità o del cruise control selezionata, 87.
- 2 Contagiri (giri/min), 68.
- 3 Indicatore di cambio marcia e Launch Control ad alte prestazioni, 69 e 72.
- 4 Tachimetro, 68.
- 5 Opzioni widget e notifiche, 75.
- 6 Marcia selezionata e modalità di guida, 71 & 71.
- 7 Navigazione dettagliata 81.
- 8 Indicatori di stato e spie, 62. Indicatori di direzione, 146.
- 9 Temperatura aria esterna, 68.
- 10 Temperatura liquido refrigerante del motore, 67.
- 11 Opzioni di assistenza alla guida, 106.
- 12 Indicatore livello carburante, 66.
- 13 Orologio, 67.

Per il display centrale, vedere pag. 123.

Modalità Tour

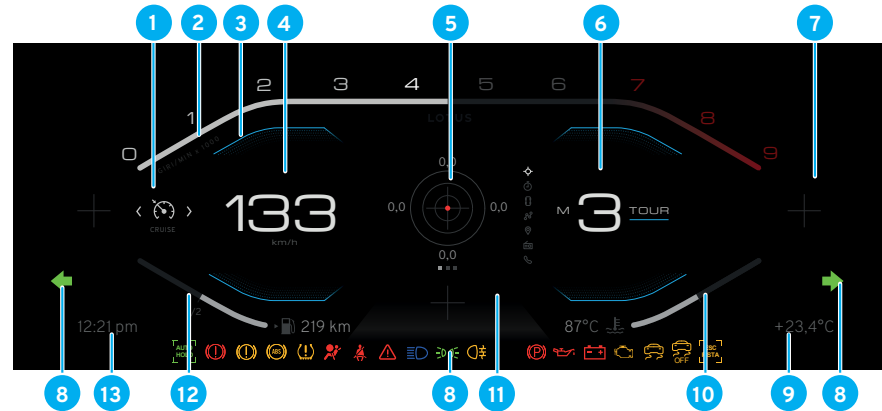

Modalità Sport

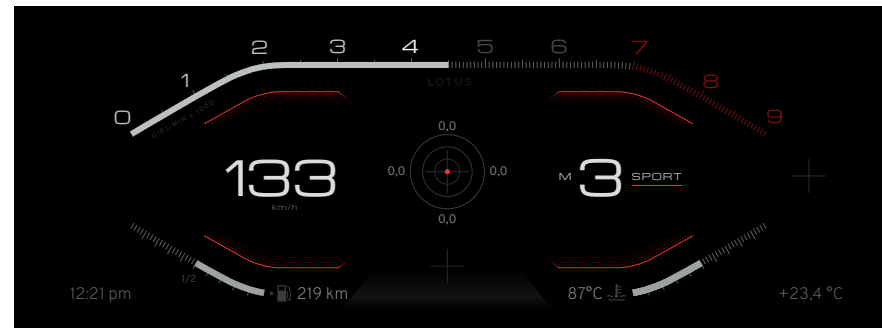

SCHERMATE, SPIE E INDICATORI

Modalità Pista

(Se in dotazione).

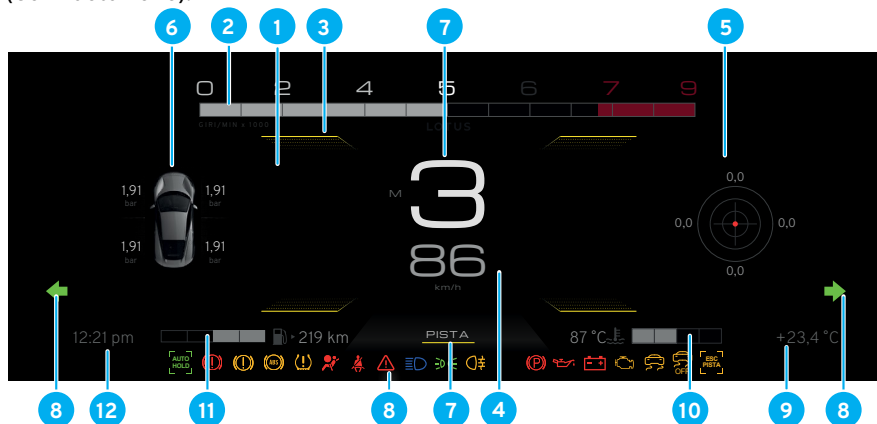

- 1 Menu di supporto conducente, 87.
- 2 Contagiri (giri/min), 68.
- 3 Indicatore di cambio marcia e Launch Control ad alte prestazioni, 68 e 72.
- 4 Tachimetro, 68.
- 5 Opzioni widget e notifiche, 75.
- 6 Widget Pista 77e navigazione dettagliata*.
- 7 Marcia selezionata e modalità di guida, 71 & 71.
- 8 Indicatori di stato e spie, 62. Indicatori di direzione, 146.
- 9 Temperatura aria esterna, 68.
- 10 Temperatura liquido refrigerante del motore, 67.
- 11 Indicatore livello carburante, 66.
- 12 Orologio, 67.

*Consultare la Guida al sistema di infotainment separata.

Simboli degli indicatori

Posizionati all'interno del quadro strumenti, servono a indicare quanto segue:

Stato: dopo selezione di un sistema o comando (ad esempio, indicatori di direzione, cruise control, ecc.).

Avvertenze: potenziali guasti agli impianti del veicolo (ad esempio, basso livello del liquido dei freni, del livello dell'olio motore, ecc.)





Controllo degli indicatori





Per verificare che tutti i sistemi di segnalazione siano operativi, i simboli utilizzati per le spie si illuminano per circa 3-6 secondi quando si seleziona la modalità di accensione II, vedere pag. 182. Qualora uno degli indicatori non dovesse accendersi, contattare immediatamente il proprio concessionario Lotus.





Accensione delle spie

Una spia che lampeggia continuamente o che si accende e rimane accesa durante la guida può indicare un'anomalia nel funzionamento dell'impianto interessato. Non ignorare mai l'accensione di una spia; rivolgersi immediatamente al proprio concessionario Lotus.

Simboli degli indicatori di stato del sistema



Simbolo	Descrizione
	Informazioni/Notifiche Si illumina di giallo ambra insieme al testo e ad altri simboli sul display del conducente
	Freno di stazionamento Si illumina di rosso quando viene inserito il freno di stazionamento. Pag. 195.
	Indicatore di direzione destro e sinistro Lampeggia in verde quando vengono messi in funzione gli indicatori di direzione o le luci di emergenza. Pag. 146.
	
	Luci di posizione e anabbaglianti Si illumina di verde quando si accendono le luci di posizione e gli anabbaglianti. Pag. 144.



Simbolo	Descrizione
	Abbagliante attivo (se disponibile) Si illumina di bianco quando selezionato e di blu quando attivo. Pag. 145.
	Sistema ESC (Electronic Stability Control) Off Si illumina di giallo ambra quando viene disattivato manualmente il controllo elettronico della stabilità (ESC). Pag. 194.
	
	ESC Track Si illumina di giallo ambra quando viene selezionata la modalità di guida su pista. Pag. 198.
	Promemoria cintura di sicurezza Si illumina o lampeggia in rosso in caso di cintura di sicurezza non allacciata. Pag. 33.

Simbolo	Descrizione
	Airbag passeggero On Si illumina di rosso per indicare che l'airbag lato passeggero è attivo e che un adulto può viaggiare in sicurezza sul sedile del passeggero. Non far mai sedere un bambino su un cuscino di rialzo. mai utilizzare un seggiolino per bambini rivolto all'indietro sul sedile del passeggero in caso di airbag attivo. Pag. 39.
	
	Airbag passeggero Off Si illumina di giallo ambra per indicare che l'airbag del passeggero è disattivato e che è possibile far viaggiare in sicurezza sul sedile del passeggero un bambino su seggiolino rivolto all'indietro. Pag. 39.
	Livello carburante basso Si illumina di giallo ambra per indicare un basso livello di carburante nel serbatoio. Pag. 66.



SCHERMATE, SPIE E INDICATORI



Accensione delle spie

Simbolo	Descrizione
	Triangolo di segnalazione generale Si illumina di rosso insieme ad altre spie quando viene rilevato un guasto che potrebbe compromettere la sicurezza o la guidabilità del veicolo. Potrebbe essere accompagnato dalla comparsa di un testo esplicativo sul display del conducente.
	Guasto ai freni Si illumina di rosso quando il livello del liquido dei freni è al minimo o se viene rilevato un guasto nell'impianto frenante.
	Si illumina di giallo ambra per indicare il rilevamento di un'anomalia nel sistema elettronico del freno di stazionamento.

Simbolo	Descrizione
	Sistema antibloccaggio (ABS) Si illumina di giallo ambra se il sistema non funziona. Il normale impianto frenante del veicolo continuerà a funzionare, ma senza l'ABS. Pag. 193.
	Pressione dell'olio Si illumina di rosso. Se la spia non si spegne dopo l'avvio del motore o si accende mentre il motore è in funzione, spegnere il motore immediatamente o non appena sia possibile farlo in sicurezza. Non riavviare il veicolo finché non sia stata eliminata la causa.
	Ricarica della batteria Si illumina di rosso nel caso in cui la batteria non si carichi mentre il motore è in funzione. Fermare il veicolo non appena sia possibile farlo in sicurezza e spegnere immediatamente il motore, poiché anche il raffreddamento del motore potrebbe risultare compromesso, con rischio di rapido surriscaldamento del motore.

Simbolo	Descrizione
	Malfunzionamento Si illumina di giallo ambra. Se si accende e rimane accesa durante la guida, significa che è stato rilevato un guasto nel sistema di emissione del veicolo. Ridurre immediatamente la velocità e rivolgersi subito a un concessionario Lotus. Evitare qualsiasi spostamento non necessario. Lampeggia quando si verifica un guasto che potrebbe causare danni da surriscaldamento al convertitore catalitico. Rallentare immediatamente e prepararsi a fermarsi. Se la spia smette di lampeggiare e resta accesa, procedere con cautela e rivolgersi al concessionario. Se la spia continua a lampeggiare, arrestare il veicolo non appena possibile e spegnere il motore. Rivolgersi a un concessionario Lotus.

Simbolo	Descrizione
	Airbag Si illumina di rosso. Se la spia rimane accesa o si accende durante la guida, è stato rilevato un guasto al sistema airbag o alle cinture di sicurezza pretensionate che richiede immediata riparazione. Pag. 37.
	Temperatura del liquido refrigerante Vedere pag. 67 per ulteriori informazioni.
	Guasto ai tergicristalli Si illumina di rosso quando viene rilevata un'anomalia nel sistema tergicristalli. Pag. 152.

Simbolo	Descrizione
	Sistema di monitoraggio pressione pneumatici Si illumina di giallo ambra in caso di pressione insufficiente degli pneumatici. Le informazioni sui valori correnti di pressione e temperatura possono essere visualizzate anche sul display del conducente, se si è selezionata questa impostazione tra le opzioni widget. Pag. 237. In caso di guasto al sistema di monitoraggio della pressione dei pneumatici, la spia lampeggerà per circa 1 minuto e poi resterà accesa, indicando che il sistema non è in grado di rilevare o segnalare un'eventuale bassa pressione dei pneumatici come previsto.
	Guasto alle luci dei freni Si illumina di giallo ambra quando viene rilevato un guasto nell'impianto luci dei freni.
	Guasto agli indicatori di direzione Si illumina di rosso quando viene rilevato un guasto all'impianto degli indicatori di direzione. Pag. 146.



Messaggi

Alcune spie generano l'emissione di un segnale acustico e la comparsa di un messaggio e di un'icona al centro o sul lato destro del display del conducente.

I messaggi indicano che è stato attivato un sistema del veicolo, che sono disponibili informazioni sul veicolo o che è stato rilevato un guasto del sistema.

Il messaggio comunica al conducente qualsiasi azione da intraprendere, come il rilascio del freno di stazionamento o l'arresto del veicolo, se necessario.

Alcuni messaggi possono apparire solo per breve tempo e vengono quindi salvati come notifiche, ma eventuali spie associate restano accese finché il guasto non viene risolto.

SCHERMATE, SPIE E INDICATORI

In alcuni casi si cancellano automaticamente quando il guasto è stato eliminato o è stata intrapresa un'azione (come il rabbocco del liquido lavacrystalli o l'installazione di una cintura di sicurezza).

I messaggi che indicano un grave errore di sicurezza o di malfunzionamento di un sistema rimarranno visibili finché il conducente non darà conferma di presa visione premendo l'apposito pulsante  sul tastierino destro del volante.

Vedere pag. 83 per la visualizzazione delle notifiche salvate.

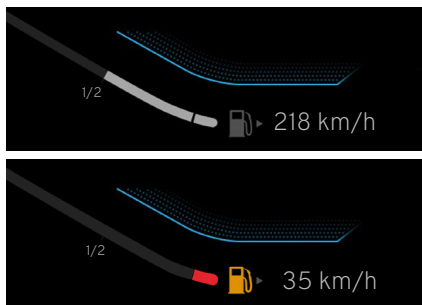

Indicatore del livello di carburante

La zona bianca all'interno della linea dell'indicatore indica la quantità di carburante presente nel serbatoio. Via via che si consuma carburante, la lunghezza della zona bianca (beige) diminuisce.

L'autonomia, ovvero la distanza approssimativa che il veicolo può percorrere in base al carburante disponibile, viene indicata accanto al simbolo . È possibile visualizzare anche il consumo medio e istantaneo di carburante, vedere pag. 76.

Quando rimangono circa 6 litri di carburante, il simbolo  sul quadro strumenti si illumina di giallo ambra e sul display del conducente appaiono messaggi di notifica, vedere anche pag. 63.

Se il simbolo  si illumina, fare rifornimento quando si presenta l'occasione (vedere pag 205). Utilizzare il carburante rimanente solo per le emergenze. L'utilizzo di tale rimanenza può provocare un intermittente malfunzionamento del sistema di alimentazione e potenziali danni al motore. In queste circostanze, è bene modificare lo stile di guida per ridurre al minimo il carico sul motore e le forze laterali in curva.

Per via del carburante residuo nel serbatoio, la quantità di carburante di un pieno potrebbe risultare inferiore alla capacità del serbatoio specificata nella sezione "Dati tecnici".

! **ATTENZIONE:** evitare che il serbatoio si prosciughi completamente per non danneggiare i convertitori catalitici e la pompa del carburante. Tali conseguenze non sono coperte dalla Garanzia sui veicoli nuovi.

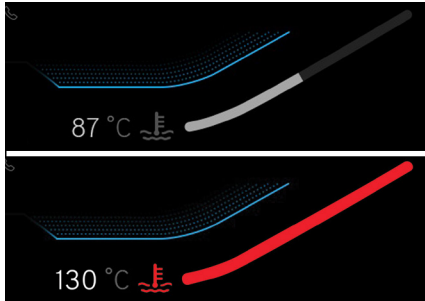

Indicatore della temperatura del liquido refrigerante del motore

La lunghezza della zona bianca aumenta via via che il liquido refrigerante si scalda. La temperatura attuale del refrigerante è indicata anche accanto al simbolo di temperatura .

Se il liquido refrigerante si surriscalda, la linea dell'indicatore diventa rossa, il simbolo  si illumina anch'esso di rosso e sul display del conducente appaiono messaggi di notifica accompagnati da un segnale acustico della durata di 1 secondo 65.

Seguire le istruzioni fornite dai messaggi visualizzati sul display del conducente, che potrebbero richiedere l'arresto immediato del veicolo e lo spegnimento del motore per evitare potenziali danni allo stesso.

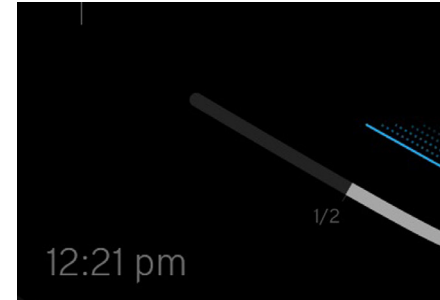

Orologio

L'orologio è visualizzato sia sul display del conducente che su quello centrale.

Sul display del conducente, l'orologio si trova in basso a sinistra dello schermo. Vedere pag. 127 per le opzioni di impostazione di data e ora disponibili.

SCHERMATE, SPIE E INDICATORI

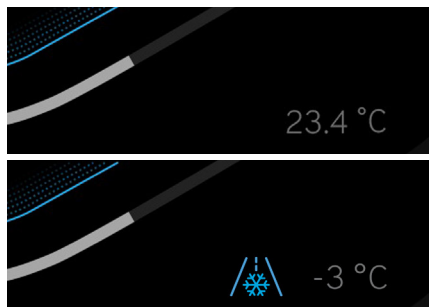

Temperatura dell'aria esterna

La temperatura dell'aria esterna è visualizzata in basso a destra dello schermo. Vedere pag. 127 per le opzioni di impostazione disponibili.

Il valore della temperatura esterna visualizzato potrebbe essere troppo alto se il veicolo rimane fermo.

Con temperatura esterna compresa tra -5°C e +2°C, compare il simbolo del fiocco di neve ❄️ e un messaggio di avvertenza accompagnato da un segnale acustico di 1 secondo.

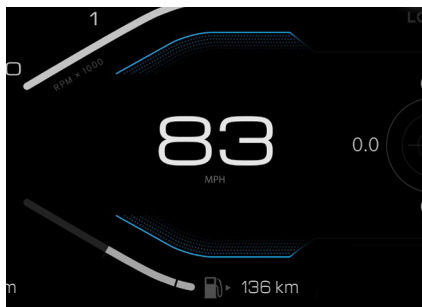

Tachimetro

Le unità di misura della velocità visualizzate sul display principale possono essere cambiate da mph a km/h e viceversa. Per modificare l'unità di misura, selezionarla dal display centrale: Impostazioni generali e opzioni delle app → Sistema → Unità; vedere anche le pagine 127 e 132.

NOTA: l'operazione modificherà anche le unità di misura del contachilometri visualizzate dal widget del computer parziale.

Se si seleziona la doppia unità di misura della velocità dall'opzione widget del computer parziale, sul display del widget verranno visualizzate le due unità di misura in alternanza; vedere pag. 76.

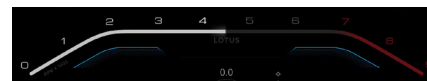

Modalità di guida Tour

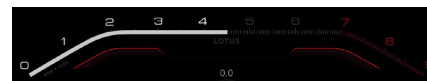

Modalità di guida Sport



Modalità di guida Pista

Contagiri

Visualizza il regime del motore in giri al minuto (giri/min).

Il layout del contagiri cambia a seconda della modalità di guida selezionata.

La zona bianca all'interno della linea dell'indicatore rappresenta il regime attuale del motore. Via via che il regime del motore aumenta, anche la zona bianca si allunga e la cifra che rappresenta il numero di giri al minuto x 1000 si illumina.

Il logo LOTUS inizia a illuminarsi, diventando più luminoso con l'aumentare del regime del motore.



La sezione “zona rossa” del contagiri rappresenta i giri al di sopra del regime di esercizio sicuro del motore.

La visualizzazione del regime massimo può variare a seconda della modalità di guida selezionata.

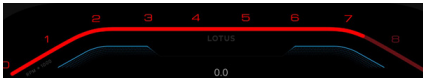

Quando il motore si avvicina o supera il regime massimo di sicurezza, la linea dell'indicatore e tutte le cifre del regime si illuminano di rosso.

Regime motore a freddo

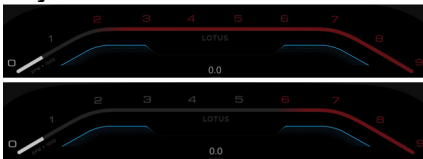

In fase di riscaldamento del motore, il regime massimo è graduato a 6.000 giri/min fino al raggiungimento della normale temperatura di esercizio; durante il riscaldamento, nella zona

rossa del display viene visualizzato il valore del regime massimo modificato in tal senso.

! ATTENZIONE: evitare forti accelerazioni e/o regimi elevati prima che sia stata raggiunta la normale temperatura di esercizio, per ridurre il rischio di danni e usura.

! ATTENZIONE: non far girare il motore continuamente alla massima velocità. Il motore non è protetto da velocità eccessiva dovuta a passaggi di marcia imprecisi o prematuri, che potrebbero causare guasti al motore non coperti dalla garanzia del veicolo.

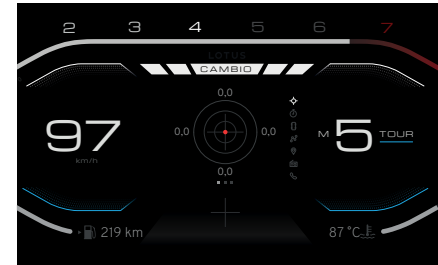

Indicatore luminoso cambio Performance

Questa funzione consente al conducente di visualizzare i punti ottimali di cambio marcia per garantire che motore e trasmissione forniscano la massima accelerazione possibile ad ogni passaggio di marcia, oltre a segnalare il raggiungimento di regimi motore troppo elevati.

! NOTA: sui modelli con cambio automatico questa opzione è disponibile soltanto quando si seleziona la modalità manuale.

Per informazioni su come ridurre i consumi di carburante grazie all'indicatore di cambio marcia, vedere pag. 71.

SCHERMATE, SPIE E INDICATORI

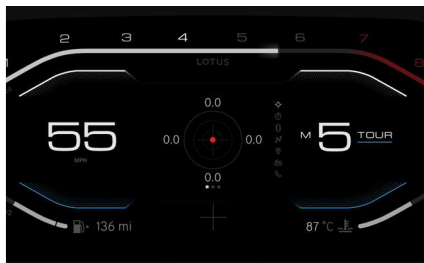

Punti di indicazione per il cambio marcia

Man mano che il regime del motore aumenta e raggiunge il primo livello di cambiata, le linee superiori dell'indicatore di modalità si trasformano in indicatori luminosi di cambio Performance, di colore bianco.

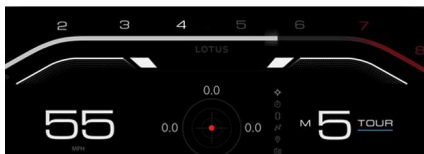

Se il regime del motore continua ad aumentare pur rimanendo nella stessa marcia, si raggiunge il secondo livello di cambiata, indicato dalla comparsa di blocchetti luminosi alle estremità delle linee.

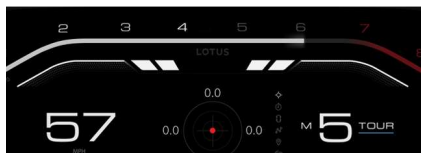

Il continuo incremento di regime senza alcun passaggio di marcia fa illuminare i blocchetti interni, indicanti il terzo livello di cambiata.

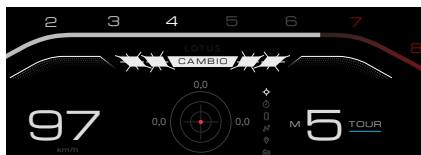

Le linee e i blocchetti di cambio Performance cominciano a lampeggiare lentamente e viene visualizzato **CAMBIO** mentre il regime del motore continua ad aumentare, indicando al conducente che è stato raggiunto il punto di cambio ideale.



Se l'indicazione di cambio marcia viene ignorata e il regime del motore supera il punto di cambiata finale, le linee e i blocchetti iniziano a lampeggiare più velocemente.

Indicatore di marcia

L'indicatore di marcia mostra la marcia innestata al momento.

Modelli con trasmissione manuale

Indicazione marce:

Folle

Retromarcia

Rapporti 1 - 6



Modelli con trasmissione automatica

Visualizzazione modalità automatica:

P - Park (parcheggio)

R - Reverse
(retromarcia)

N - Neutral (folle)

D - Drive (guida)



Visualizzazione modalità manuale:

Rapporti 1 - 6

Compare inoltre 'M', a indicare che è selezionata la modalità manuale.



Indicatore di cambio marcia

Accanto alla marcia attualmente innestata si illumina una freccia verso l'alto per indicare che le prestazioni al momento richieste si possono ottenere con una marcia superiore in modo da ottimizzare i consumi.

Per i modelli con cambio automatico, questa funzione è disponibile soltanto quando si seleziona la modalità manuale; vedere pag. 189.

SCHERMATE, SPIE E INDICATORI

Display della modalità di guida

Il formato e il layout del display del conducente cambiano in base alla modalità di guida selezionata, vedere anche pag. 61.

Tour

L'indicatore luminoso cambio Performance è blu, gli indicatori di contagiri, livello del carburante e liquido refrigerante del motore sono linee piene.



Sport

L'indicatore luminoso cambio Performance è rosso, gli indicatori di contagiri, livello del carburante e liquido refrigerante del motore sono linee graduate.



Pista

L'indicatore luminoso cambio Performance è giallo, determinate informazioni per il conducente sono riproporzionate sullo schermo, e anche gli indicatori di contagiri, livello del carburante e liquido refrigerante del motore hanno formati di visualizzazione diversi.



Vedere anche pag. 62.

SCHERMATE, SPIE E INDICATORI

Launch Control Lotus

Selezionabile solo se il veicolo è dotato di Launch Control Lotus.

Questa funzione è disponibile unicamente sui modelli Emira V6 con cambio automatico o Emira 4 cilindri con trasmissione a doppia frizione a 8 rapporti.

! **ATTENZIONE:** per i modelli Emira, non utilizzare il Launch Control Lotus prima di aver percorso almeno 1600 km. Per ulteriori informazioni, consultare la sezione "Rodaggio" a pag. 203.

Il Launch Control Lotus può essere attivato in ogni modalità di guida sui modelli Emira V6. Sui modelli Emira 4 cilindri si attiva in modalità Sport o Pista.

La coppia motore più elevata possibile per questa funzione è disponibile con il veicolo impostato in modalità Pista, per produrre i massimi livelli di accelerazione nelle partenze da fermi.



AVVERTENZA: non utilizzare mai questa funzione sulle strade pubbliche.

Preparazione del Launch Control Lotus

Per eseguire una partenza con il Launch Control Lotus, devono essere soddisfatte le seguenti condizioni:

- Il veicolo deve essere fermo, con le portiere chiuse.
- Olio motore, liquido refrigerante e olio del cambio rientrano tutti nel normale range delle temperature di esercizio.
- Il volante deve essere in posizione di marcia rettilinea.
- Tutti i pneumatici devono avere la pressione di gonfiaggio raccomandata.
- Non sono presenti guasti di sistema tali da determinare l'accensione della spia che segnala malfunzionamenti o anomalie alla stabilità del veicolo; vedere pag. 64 per ulteriori informazioni.
- Il chilometraggio attuale del veicolo è superiore a 800 km (solo per i modelli Emira V6).



NOTA: sui modelli Emira V6, anche se tutte le altre condizioni risultano soddisfatte, il Launch Control Lotus non può essere utilizzato finché il chilometraggio del veicolo non abbia superato gli 800 km.

Attivazione del Launch Control Lotus

Con il motore al minimo:

1. Rilasciare il freno di stazionamento.
2. Premere con forza il pedale del freno con il piede sinistro.
3. Con il cambio in modalità automatica, selezionare D - Drive (guida).
4. Con il piede sinistro sul pedale del freno, premere rapidamente il pedale dell'acceleratore con il piede destro. Il regime del motore aumenterà fino al limite impostato.

Se non risultano soddisfatte tutte le condizioni di preparazione necessarie per il launch control, sul display del conducente compare un messaggio.



Se tutte le condizioni di preparazione e attivazione risultano soddisfatte, le linee superiori dell'indicatore di modalità di guida diventano bianche, trasformandosi quasi istantaneamente in un timer di lancio.

Il timer di lancio effettua il conto alla rovescia. Quando la modalità di lancio è pronta, compare il simbolo .

Sollevarre il piede sinistro dal pedale del freno continuando a tenere ben premuto il pedale dell'acceleratore. Il veicolo eseguirà una partenza di lancio, fornendo la massima accelerazione. Ulteriori lanci controllati possono essere eseguiti dopo che l'olio motore, il liquido refrigerante e l'olio del cambio saranno rientrati nel normale range delle temperature di esercizio.

Disattivazione del Launch Control

Lotus

In fase di accelerazione

Rilasciare il pedale dell'acceleratore o premere il pedale del freno.

Da fermi

Rilasciare il pedale dell'acceleratore o attendere circa 5-10 secondi fino alla disattivazione del launch control. Sul display del conducente compare il messaggio "Modalità di lancio interrotta".

Oppure







Uno o più parametri necessari per il launch control, come indicato a pag. 72, non risultano più soddisfatti.



WIDGET SUL DISPLAY DEL CONDUCENTE

Opzioni widget

I widget visualizzati sul display del conducente sono gestiti tramite gli interruttori del tastierino destro del volante. Possono essere visualizzati anche sul display centrale, vedere pag. 136.

⚠ AVVERTENZA: non lasciarsi distrarre da queste opzioni di sistema durante la guida. Rischio di incidenti.

Premere i pulsanti su/giù  sul tastierino destro per visualizzare o selezionare le opzioni dei widget del sistema di infotainment sul display del conducente. Utilizzare il pulsante  sul tastierino sinistro per avviare le funzioni di chiamata vocale o di ricerca del navigatore. Per visualizzare tutte le schermate disponibili per una determinata opzione del widget, premere i pulsanti sinistra/destra  oppure far scorrere il dito  sul pulsante . Premere il tasto  per selezionare un'opzione.





Premere  per accedere alle opzioni di impostazione del menu. Se non sono attive altre funzioni, i pulsanti  vengono utilizzati per la regolazione del volume.

Passando il dito verso il basso sui pulsanti si riduce il volume al minimo, mentre passando il dito verso l'alto si imposta il volume sul livello medio.



-  **Prestazioni**
 - Misuratore forza G.
 - Indicatori di performance.
 - Misuratore deportanza.
 - Widget Pista.

-  **Telefono**
 - Accesso alle chiamate recenti.
 - Accesso ai contatti preferiti.
 - Chiamata vocale.

-  **Timer giro**
 - Registrazione tempo sul giro.
 - Registrazione miglior tempo sul giro.
 - Salvataggio sessione.
-  **Computer parziale**
 - Computer parziale A o B.
 - Contachilometri.
 - Consumo istantaneo carburante.
 - Consumo medio carburante.
 - Velocità media o alternativa.
-  **Navigazione**
 - Destinazioni recenti.
 - Vista mappa.
 - Le mie destinazioni.
 - Ricerca vocale.
-  **Stato di salute del veicolo**
 - Pressione pneumatici.
 - Data prossimo tagliando.
 - Livello dell'olio motore (4 cilindri).
 - Notifiche.
-  **Media**
 - Radio.
 - Bluetooth.
 - Proiezione dispositivo.
 - La mia musica.

WIDGET SUL DISPLAY DEL CONDUCENTE

Si vedano le pagine 75 e 77 per informazioni sul funzionamento del tastierino destro del volante e sulle procedure di reset delle applicazioni.

Vedere pag. 136 per informazioni sulle impostazioni del display centrale.



Computer parziale

Schermata del contachilometri

Questa schermata mostra:

Contachilometri

Riporta la distanza totale percorsa dal veicolo; non può essere azzerato.

Km parziali A

Visualizza la distanza percorsa dal veicolo dall'ultima volta che è stato azzerato manualmente.

Km parziali B

Questa impostazione consente di visualizzare la distanza percorsa dal veicolo durante un ciclo di guida o dall'ultimo rifornimento di carburante.

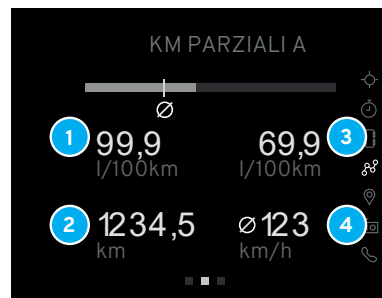

Schermate Km parziali A e B

Queste schermate mostrano:

- 1 Consumo istantaneo carburante.
- 2 Schermata Km parziali A:
Distanza percorsa dall'ultimo azzeramento manuale del contachilometri parziale.
- 2 Schermata Km parziali B:
Distanza percorsa durante il ciclo di guida corrente o dall'ultimo rifornimento di carburante.
- 3 Consumo medio di carburante dall'ultimo azzeramento.
- 4 Velocità media o visualizzazione doppia unità di misura della velocità, vedere anche pag. 68.



Prestazioni

Per visualizzare le schermate menu del widget, utilizzare i comandi del tastierino destro del volante, come illustrato a pag. 75.

Misuratore forza g

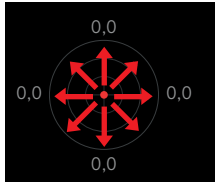

La forza g direzionale al momento esercitata sul veicolo è indicata dal punto rosso in movimento all'interno dei cerchi, che rappresentano i diversi livelli di forza g.

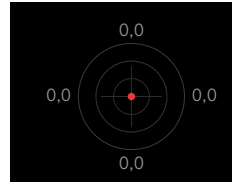

Premendo si visualizzano i valori massimi di forza g (misurati come g) raggiunti durante il ciclo di guida corrente.

- A - Accelerazione.
- B - Frenata.
- L - Sinistra.
- D - Destra.

Indicatori di performance

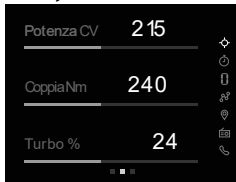

Premere o o per visualizzare i dati sulle prestazioni attuali del motore.
Potenza in BHP.
Coppia in Nm.
Turbo per sovralimentatore.

Misuratore deportanza

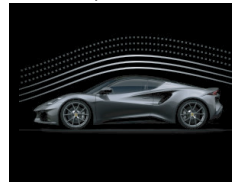

Premere o o per visualizzare la deportanza corrente. Il numero delle linee luminose tracciate sopra la sagoma della vettura aumenta con l'aumentare della deportanza.

Widget Pista



Questo menu è disponibile soltanto se il veicolo è dotato della modalità Pista.
Premere o o per visualizzare il widget Pista.
Premere o , quindi premere per selezionare un'opzione.

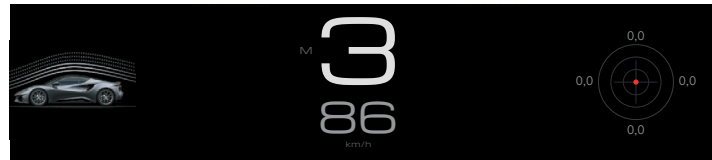

Con il display del conducente in modalità Pista, il widget Pista selezionato compare sulla sinistra dello schermo, mentre sulla destra si trova l'altra opzione menu selezionata.

WIDGET SUL DISPLAY DEL CONDUCENTE



Timer giro manuale

Per visualizzare le schermate menu del widget, utilizzare i comandi del tastierino destro del volante, come illustrato a pag. 75.

Avvio di una sessione



Premendo **O** si avvia una nuova sessione.



Il numero del giro corrente viene visualizzato sopra il timer in funzione.

Registrazione tempo sul giro



Con il pulsante LAP evidenziato, premendo nuovamente **O** si arresta il timer e si registra il tempo sul giro. Se si tratta del primo giro, il tempo verrà registrato come il migliore ottenuto fino a quel momento.

Avvio di un nuovo giro



Con il pulsante LAP evidenziato, premere di nuovo **O** per iniziare un nuovo giro, quindi fermare nuovamente il timer.



Se sul nuovo giro si registra un tempo migliore, viene visualizzata per 10 secondi la differenza tra il tempo sul giro precedente e il miglior tempo appena registrato.

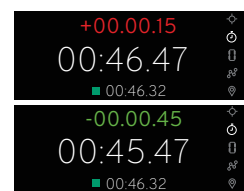

Se il tempo registrato sul giro corrente è peggiore rispetto al miglior tempo sul giro precedente, la differenza viene visualizzata in rosso.

Viceversa, se si ottiene un tempo sul giro migliore, la differenza di tempo viene visualizzata in verde.

Arresto di un giro



Il timer può essere fermato durante un giro e azzerato.

Premere per evidenziare il pulsante FERM.

Premere per arrestare il timer.



Il timer per quel giro viene azzerato e il pulsante FERM. viene sostituito dal pulsante AVVIA.

Con il pulsante AVVIA evidenziato, premere per far ripartire il timer per quel giro.

Fine di una sessione



per evidenziare il pulsante FERM., come mostrato sopra.

Passare nuovamente il dito per evidenziare il pulsante FINE.

Premere per terminare la sessione.

Salvataggio di una sessione



A questo punto compare un messaggio che chiede se si desidera salvare la sessione.

per evidenziare SÌ o NO, quindi premere per selezionare.

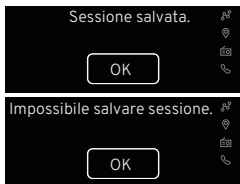

Se si seleziona SÌ, compare un messaggio di conferma dell'avvenuto salvataggio della sessione.

Se si seleziona NO, viene visualizzato un messaggio rapido.

Quando viene salvata una sessione, compare anche una notifica sul display centrale.



Viene visualizzato il menu di avvio del timer giro.

Premere per avviare una nuova sessione.

Premere o per visualizzare un'altra opzione menu.

WIDGET SUL DISPLAY DEL CONDUCENTE



Azzeramento del computer parziale

Visualizzare le schermate menu del widget utilizzando i comandi del tastierino destro del volante, come illustrato a pag. 75.

Km parziali A

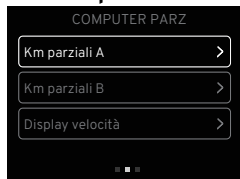

Dal menu del computer parziale, premere <> o o per visualizzare il computer parziale.

Quindi premere o per evidenziare Km parziali A e premere per selezionare.



Premere o o per evidenziare l'opzione di reset e premere per selezionare.

Nota: tutte le opzioni relative ai Km parziali A possono essere azzerate anche premendo il pulsante di reset che si trova all'estremità dell'interruttore luci; vedere pag. 146.

Km parziali B



Dal menu del computer parziale premere o o per evidenziare Km parziali B, quindi premere per selezionare.

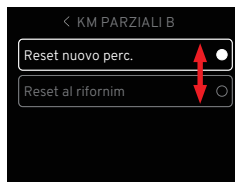

Premere o o per evidenziare l'opzione di reset e premere per selezionare.

Display velocità

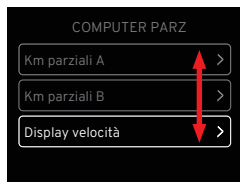

Dal menu del computer parziale premere o o per evidenziare la voce Display velocità e premere per selezionare.



Premere o o per evidenziare l'opzione desiderata relativa alla velocità e premere per selezionare.



Navigazione

Per visualizzare le schermate menu del widget, utilizzare i comandi dei tastierini destro e sinistro del volante, come illustrato a pag. 75. Per maggiori informazioni, consultare il libretto a parte dedicato al sistema di infotainment.

Destinazioni recenti



Premere **<>** o **o** per visualizzare le destinazioni recenti.

Premere **o** per accedere al menu.

Viene visualizzato l'elenco delle destinazioni recenti.

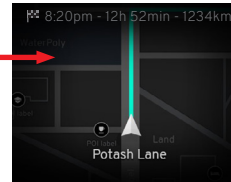
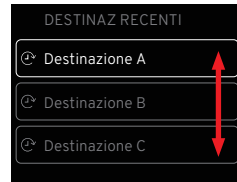

Premere **o** o **o** per visualizzare ed evidenziare un indirizzo, quindi premere **o** per visualizzare:

- Vista mappa.
- Orario di arrivo stimato.
- Tempo per raggiungere la destinazione.
- Distanza dalla destinazione.

Vista mappa

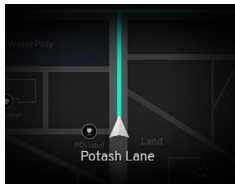

Dalla schermata Tour o Sport, premere **<>** o **o** per visualizzare la vista mappa corrente.

Viene visualizzata una mappa che mostra la posizione del veicolo e il nome della strada che si sta percorrendo.

Passaggio alla vista mappa

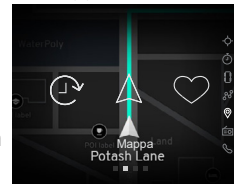

Quando si passa a un'altra opzione del menu di navigazione, compare brevemente l'icona dell'opzione selezionata a conferma dell'avvenuto passaggio.

Le mie destinazioni



Vengono elencate le destinazioni salvate come preferite.

Premere **<>** o **o** per visualizzare le destinazioni preferite.

Premere **o** per accedere al menu.

Viene visualizzato l'elenco delle destinazioni preferite.

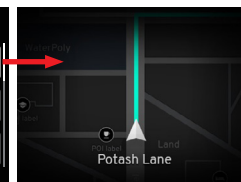

Premere **o** o **o** per scorrere ed evidenziare un indirizzo, quindi premere **o** per visualizzarlo.

WIDGET SUL DISPLAY DEL CONDUCENTE

Ricerca vocale (se disponibile)

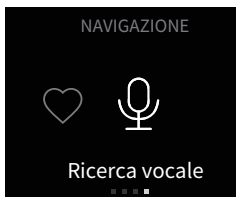

Premere <> o  per visualizzare le destinazioni recenti.

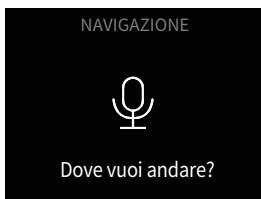

Premere  per accedere al menu.

Premere il pulsante  sul tastierino sinistro del volante.



 Al silenziamento dell'impianto audio, pronunciare il nome della destinazione desiderata.

Verranno visualizzati tutti gli indirizzi salvati corrispondenti a quel nome.

Premere  o  per visualizzare i dettagli dell'indirizzo.

Premere  sull'indirizzo evidenziato per visualizzare la mappa.



Stato di salute del veicolo

Visualizzare le schermate menu usando i comandi del tastierino destro del volante, come illustrato a pag. 75.

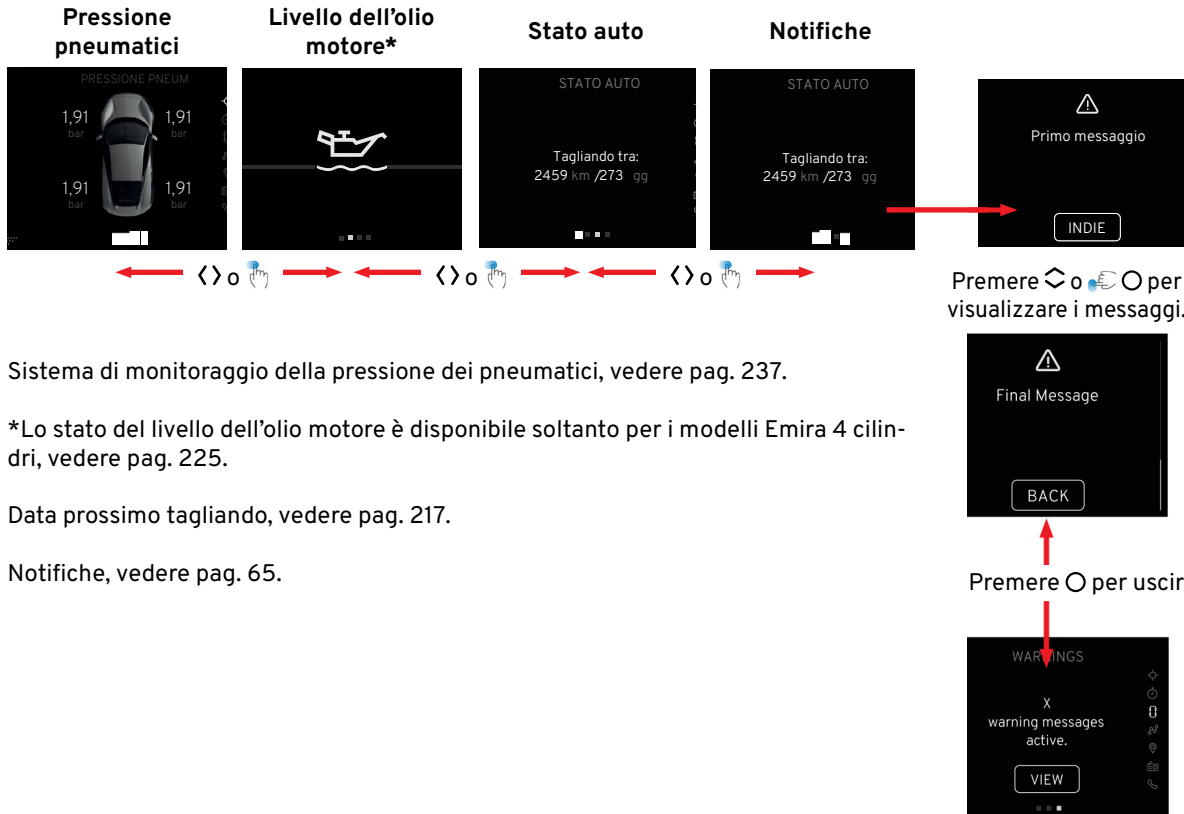

Sistema di monitoraggio della pressione dei pneumatici, vedere pag. 237.

*Lo stato del livello dell'olio motore è disponibile soltanto per i modelli Emira 4 cilindri, vedere pag. 225.

Data prossimo tagliando, vedere pag. 217.

Notifiche, vedere pag. 65.

WIDGET SUL DISPLAY DEL CONDUCENTE



Media

Per visualizzare le schermate menu del widget, utilizzare i comandi del tastierino destro del volante, come illustrato a pag. 75. Per maggiori informazioni, consultare il libretto a parte dedicato al sistema di infotainment. Dal menu dedicato ai supporti multimediali è possibile selezionare:

Radio



Selezionare le stazioni radio AM/FM/DAB radio.

Se disponibili, vengono visualizzati il nome della stazione, il titolo del brano e l'artista.

Bluetooth

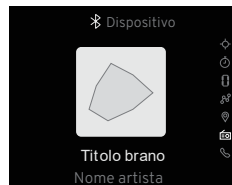

I contenuti multimediali possono essere riprodotti da un dispositivo idoneo collegato tramite Bluetooth.

Se disponibili, vengono mostrati la copertina dell'album, il titolo del brano e il nome dell'artista.

Apple CarPlay

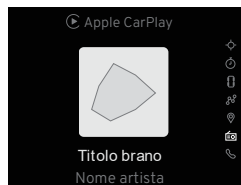

Android Auto

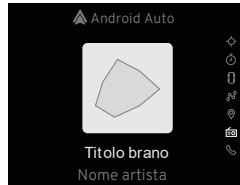

È possibile accedere alle app disponibili su Apple CarPlay o Android Auto utilizzando un dispositivo idoneo dopo averlo associato o collegato tramite connettore USB al sistema di infotainment.

Le informazioni visualizzate sul display del conducente variano a seconda dell'applicazione selezionata.

La mia musica

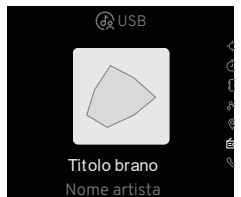

Il sistema di infotainment riproduce tutti i file audio riconosciuti salvati su un dispositivo di memoria USB collegato (unità flash/chiavetta).

Se disponibili, vengono mostrati la copertina dell'album, il titolo del brano e il nome dell'artista.

NOTA: il sistema di infotainment non supporta la riproduzione da lettori MP3 (iPod compreso).

Telefono

Per visualizzare le schermate menu del widget, utilizzare i comandi dei tastierini destro e sinistro del volante, come illustrato a pag. 75. Per maggiori informazioni, consultare il libretto a parte dedicato al sistema di infotainment. Con un telefono compatibile associato al sistema di infotainment, dal menu del telefono è possibile selezionare:

Accesso alle chiamate recenti



Premere <> o o per visualizzare le chiamate recenti.
Premere per accedere al menu.

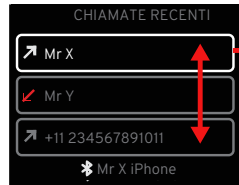

Premere o o per visualizzare i dettagli delle chiamate recenti.
Premere sul contatto evidenziato tra le chiamate recenti per comporre il numero.

Accesso ai contatti preferiti

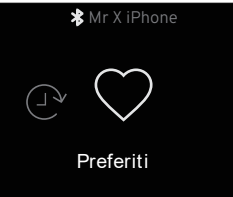

Premere <> o o per visualizzare i contatti preferiti.
Premere per accedere al menu.



Premere o o per visualizzare i dettagli del contatto.
Premere sul contatto evidenziato per comporre il numero.

Chiamata vocale (se disponibile)



Premere <> o o per visualizzare la chiamata vocale.
Premere per accedere al menu.
Premere il pulsante sul tastierino sinistro del volante.

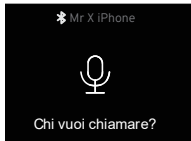

Al silenziamento dell'impianto audio, pronunciare il nome del contatto che si desidera chiamare.

Verranno visualizzati tutti i contatti salvati riconosciuti con quel nome.
Premere o o per visualizzare i dettagli del contatto.
Premere sul contatto evidenziato per comporre il relativo numero.

ASSISTENZA ALLA GUIDA

Cruise control

Il dispositivo cruise control aiuta a mantenere una velocità di marcia uniforme senza usare il pedale dell'acceleratore, il che può essere vantaggioso per il conducente quando guida in autostrada o su lunghi rettilinei con traffico regolare.

⚠ AVVERTENZA: usare solo quando le condizioni della strada e del traffico lo consentono.

I sistemi di assistenza alla guida, quali il cruise control, sono finalizzati a supportare il conducente e non a sostituirne l'attenzione.

La responsabilità della guida del veicolo è interamente a carico del conducente.

Il conducente deve essere pronto ad assumere il controllo della velocità del veicolo per evitare condizioni pericolose o precarie del manto stradale e mantenere la distanza di sicurezza dai veicoli che precedono.



Il dispositivo può essere selezionato a partire da una velocità di 30 km/h.

La velocità del veicolo può essere impostata a incrementi di 5 km/h o 1 km/h. Il sistema cruise control non è utilizzabile in modalità Pista.



Modalità standby

Il sistema cruise control si gestisce tramite gli interruttori del tastierino sinistro del volante.

Premere <> o  per visualizzare il simbolo del cruise control  sul display del conducente.



Se il simbolo  appare bianco, significa che il cruise control è in modalità standby.

Se il simbolo  appare grigio, il cruise control non può essere attivato.



Attivazione

Con il cruise control in modalità standby:

- Accelerare/decelerare fino a raggiungere la velocità di marcia desiderata.
- Premere il pulsante .
- Viene impostata la velocità attuale del veicolo.
- La velocità impostata viene visualizzata accanto al simbolo  che ora appare in verde; il cruise control a questo punto è attivo.
- A questo punto è possibile rilasciare il pedale dell'acceleratore e mantenere la velocità di marcia impostata.

ASSISTENZA ALLA GUIDA

Messaggi di notifica

In caso di cruise control non disponibile o annullato, sul display del conducente viene visualizzato un messaggio, vedere pag. 65.

Aumento della velocità di marcia

La velocità di marcia può essere temporaneamente aumentata con il pedale dell'acceleratore; al rilascio del pedale dell'acceleratore, viene ripristinata la velocità di marcia precedentemente impostata.

Aumento della velocità di crociera

Con il cruise control attivo:

Premere brevemente e rilasciare il pulsante  per aumentare di 5 km/h la velocità impostata. Premendo più a lungo si aumenterà la velocità impostata con incrementi di 1 km/h.

Oppure

Accelerare fino alla velocità desiderata e premere il pulsante .





Riduzione della velocità di crociera

Con il cruise control attivo:

Premere brevemente e rilasciare il pulsante  per diminuire di 5 km/h la velocità impostata. Premendo più a lungo si diminuirà la velocità impostata con incrementi di 1 km/h.

Disinserimento manuale

Premere il pulsante . Il simbolo  e la velocità impostata si illuminano nuovamente di bianco sul display del conducente. Il cruise control è ora tornato in modalità standby e l'ultima velocità di marcia impostata viene salvata per eventuali riutilizzi successivi.





Disinserimento automatico

- La velocità di marcia scende sotto i 32 km/h.
- La velocità di marcia aumenta oltre i 210 km/h circa.
- Viene premuto il pedale del freno.
- Viene attivato il controllo di trazione o il controllo elettronico della stabilità.
- Si seleziona la modalità Pista.
- La velocità di marcia supera quella impostata per più di 1 minuto.

Il simbolo  e la velocità impostata si illuminano nuovamente di bianco sul display del conducente. Il cruise control torna in modalità standby e l'ultima velocità di marcia impostata viene salvata per eventuali riutilizzi successivi.

Ripristino del cruise control

Con il cruise control disattivato (ma non spento):



Premere il pulsante  per riattivarlo. La velocità di crociera e il simbolo  sul display del conducente cambiano colore, passando da bianco a verde, e il veicolo torna alla velocità precedentemente impostata e salvata.





 **AVVERTENZA:** ripristinare il cruise control solo se si desidera tornare alla velocità impostata e se ne conosce l'entità.

Spegnimento

Dalla modalità standby:

Premere il tasto  o  o  per visualizzare un'altra opzione.

Quando attivo:

- Premere il pulsante  per portare il cruise control in modalità standby.
- Quindi premere  o  sul tastierino sinistro del volante per visualizzare un'altra opzione.

Il simbolo  si spegne e la velocità impostata viene cancellata.

Il cruise control rimane attivo quando si passa da una modalità di guida all'altra, ma si annulla quando si spegne il motore.

Cruise control adattivo

(se in dotazione)

Il sistema cruise control adattivo consente di viaggiare a una determinata velocità preimpostata o di mantenere un determinato intervallo di tempo rispetto al veicolo target che precede*.

* L'opzione cruise control adattivo è disponibile soltanto per i modelli Emira V6 con cambio automatico o Emira 4 cilindri con cambio a doppia frizione a 8 rapporti.

Con il cruise control adattivo inserito, quando la telecamera e il sensore radar rilevano che il veicolo target che precede viaggia a una velocità inferiore rispetto alla propria, questa verrà automaticamente adattata in modo da mantenere la distanza preimpostata da quel veicolo. Quando davanti non si hanno più veicoli che procedono a velocità inferiori, Emira tornerà alla velocità di crociera preimpostata.

Il cruise control adattivo serve a regolare la velocità del veicolo in base alla velocità impostata e al traffico rilevato direttamente davanti al veicolo, ma a causa delle limitazioni del sensore radar è possibile che si verifichino frenate impreviste o mancate frenate. È sempre necessario azionare i fre-

ni nelle situazioni che richiedono una frenata immediata. Il cruise control adattivo può essere attivato a velocità del veicolo superiori a 30 km/h e, una volta inserito, può seguire un veicolo che precede da un arresto completo fino a una velocità di 180 km/h.

 **AVVERTENZA:** prima di utilizzare il dispositivo, si consiglia di leggere tutte le informazioni sul sistema cruise control adattivo contenute in questo libretto per conoscerne le limitazioni.

 **AVVERTENZA:** il cruise control adattivo potrebbe non funzionare in determinate condizioni di traffico, meteo o stradali.

 **AVVERTENZA:** i sistemi di assistenza alla guida sono pensati come ausili per il conducente e non per sostituirci l'attenzione alla guida. È sempre responsabilità del conducente guidare il veicolo in modo sicuro, alla velocità adeguata e a una distanza opportuna dagli altri veicoli, in conformità alle norme del codice della strada.

ASSISTENZA ALLA GUIDA

⚠ AVVERTENZA: il cruise control adattivo non è un sistema anticollisione. Il conducente ha sempre la responsabilità di azionare i freni se il sistema non rileva un altro veicolo.

⚠ AVVERTENZA: il cruise control adattivo potrebbe non rilevare persone, animali, biciclette o motociclette. Inoltre, potrebbe non rilevare veicoli in movimento lento, parcheggiati, in avvicinamento o gli oggetti fermi.

Non utilizzare il cruise control adattivo quando:

- Si guida in città o in altre condizioni di traffico intenso.
- Le condizioni della strada sono scivolose.
- C'è molta acqua o fanghiglia sulla strada.
- Sono in atto forti piogge o nevicata.
- La visibilità è scarsa.
- Si viaggia su strade tortuose o su tratti in salita.

La velocità del veicolo viene regolata mediante accelerazione e frenata quando il cruise control adattivo è inserito, pertanto è possibile che i freni emettano un suono quando vengono applicati/rilasciati dal sistema cruise control adattivo, il che è da considerarsi normale.

📘 NOTA: il cruise control adattivo non è disponibile se si seleziona ESC 'Off' o la modalità Pista*.

*In caso di modalità Pista disponibile.



Il cruise control e il cruise control adattivo si azionano con gli interruttori presenti sul tastierino sinistro del volante.

- 1 Aumenta l'intervallo di tempo rispetto al veicolo che precede.
- 2 Diminuisce l'intervallo di tempo rispetto al veicolo che precede.
- 3 - Attiva il sistema dalla modalità standby e ripristina la velocità impostata.
- Aumenta la velocità impostata.
- 4 Diminuisce la velocità impostata.
- 5 Consente di selezionare il cruise control normale o il cruise control adattivo.
- 6 Imposta la velocità di marcia.

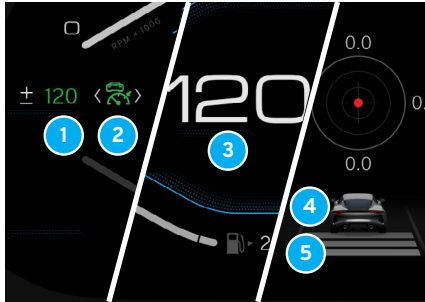

Display del conducente

Con il cruise control adattivo in funzione, sul display del conducente vengono visualizzate le seguenti informazioni.

- 1 Velocità impostata con il cruise control adattivo.
- 2 Simbolo del cruise control adattivo.
- 3 Velocità effettiva del veicolo.
- 4 Veicolo che precede rilevato.
- 5 Intervallo di tempo.

Simboli e immagini

Il colore del simbolo e l'immagine visualizzata nel menu di supporto conducente cambiano a seconda dello stato del cruise control adattivo.

Simbolo/Stato	Immagine
Bianco Inattivo	Nessuna immagine
Grigio Non disponibile	Nessuna immagine
Verde Attivo	Veicolo rilevato*
Bianco Standby	Barre indicanti l'intervallo di tempo oscurate
Verde Escludi	Barre indicanti l'intervallo di tempo nascoste
Verde Interrompi	Veicolo rilevato

*Nessun veicolo raffigurato se non rilevato.

Limitazioni del cruise control adattivo

Le condizioni di funzionamento ottimali del cruise control adattivo si ottengono quando si guida su superfici stradali piane. Il sistema può avere difficoltà a mantenere la distanza corretta dal veicolo che precede quando si percorrono strade collinari in discesa. Il conducente deve essere particolarmente attento e pronto a frenare in queste condizioni.

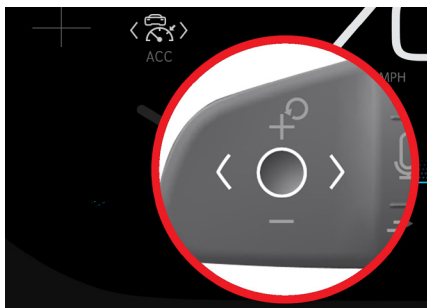

Vedere anche pag. 120 per informazioni sulle limitazioni di telecamere e radar.

ASSISTENZA ALLA GUIDA



Modalità standby

Utilizzando gli interruttori sul tastierino sinistro del volante.

Premere <> o   per visualizzare il simbolo del cruise control adattivo  sul display del conducente.



Se il simbolo  appare bianco, il cruise control adattivo è in modalità standby.

Se il simbolo  risulta grigio, il cruise control adattivo non può essere attivato.



Attivazione

Con il cruise control adattivo in modalità standby:

- Accelerare/decelerare fino a raggiungere la velocità di marcia desiderata.
- Premere il pulsante .
- Viene impostata la velocità attuale del veicolo.
- La velocità impostata viene visualizzata accanto al simbolo  che ora appare in verde; il cruise control adattivo a questo punto è attivo.
- Ora è possibile rilasciare il pedale dell'acceleratore e mantenere la velocità di marcia impostata.

Aumento della velocità di marcia

La velocità di marcia può essere temporaneamente aumentata con il pedale dell'acceleratore; al rilascio del pedale dell'acceleratore, viene ripristinata la velocità di marcia precedentemente impostata.

Aumento della velocità di crociera

Con il cruise control adattivo inserito:

Premere brevemente e rilasciare il pulsante  per aumentare di 5 km/h la velocità impostata. Premendo più a lungo si aumenterà la velocità impostata con incrementi di 1 km/h.

Oppure
Accelerare fino alla velocità desiderata e premere il pulsante .





Riduzione della velocità di crociera

Con il cruise control adattivo inserito:

Premere brevemente e rilasciare il pulsante  per diminuire di 5 km/h la velocità impostata. Premendo più a lungo si diminuirà la velocità impostata con incrementi di 1 km/h.

**Disinserimento manuale**

Premere il pulsante . Il simbolo  e la velocità impostata si illuminano nuovamente di bianco sul display del conducente. Il cruise control adattivo è ora tornato in modalità standby e l'ultima velocità di marcia impostata viene salvata per eventuali riutilizzi successivi.

**Sulla scia di un veicolo**

Se il veicolo target che precede rallenta fino a fermarsi completamente, il cruise control adattivo rallenterà Emira, applicando i freni secondo quanto necessario e fermando la vettura a 3-6 metri di distanza dal veicolo target.

Se il veicolo target riprende a muoversi entro 3 secondi, il cruise control adattivo si rimetterà automaticamente in funzione.

Se il veicolo target si rimette in marcia dopo 3 secondi, sarà necessario premere il pedale dell'acceleratore o azionare il pulsante di ripresa sul tastierino sinistro del volante per riattivare il cruise control adattivo.

Se dopo 10 minuti il veicolo target non si è ancora mosso, verrà automaticamente inserito il freno di stazionamento e disinserito il cruise control adattivo.

Disinserimento automatico

Il cruise control adattivo passa automaticamente alla modalità standby se:

- La velocità del veicolo scende al di sotto di circa 15 km/h e il sistema non è in grado di stabilire se il veicolo che precede sia fermo o se si tratti di un oggetto quale, ad esempio, un dosso, ecc.
- La velocità del veicolo scende al di sotto di circa 15 km/h e il veicolo che precede cambia corsia o svolta, lasciando il sistema senza alcun veicolo target da seguire.
- La portiera del conducente è aperta.
- La cintura di sicurezza del conducente è slacciata.
- Si attiva il controllo di trazione o il controllo elettronico della stabilità oppure si disattiva il controllo elettronico della stabilità.
- Si seleziona la modalità Pista.
- Si preme il pedale del freno.
- Si inserisce il freno di stazionamento.
- Si porta il cambio nelle posizioni di folle, retromarcia o parcheggio.
- La velocità di marcia supera quella impostata per più di 1 minuto.



ASSISTENZA ALLA GUIDA

- Il sensore radar è coperto (ad esempio da neve o forte pioggia).

 **NOTA:** in caso di disattivazione automatica del cruise control adattivo, compare un messaggio o viene emesso un segnale acustico.

Ripresa del cruise control adattivo

Con il cruise control adattivo disattivato (ma non spento):

Premere il pulsante  per riattivarlo. La velocità di crociera e il simbolo  sul display del conducente cambiano colore, passando da bianco a verde, e il veicolo torna alla velocità precedentemente impostata e salvata.



 **AVVERTENZA:** quando si riattiva il cruise control adattivo, si potrebbe verificare un aumento significativo della velocità di marcia.

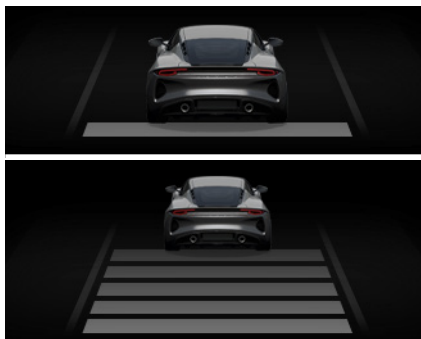



Intervalli di tempo

Gli intervalli di tempo rispetto al veicolo che precede possono essere selezionati dal tastierino sinistro e visualizzati nel menu di supporto del display del conducente sotto forma di 1-5 barre orizzontali. L'immagine di una barra dietro il veicolo target rappresenta un intervallo di tempo di circa 1 secondo, mentre 5 barre equivalgono a circa 3 secondi.

 **NOTA:** l'impostazione predefinita per l'intervallo di tempo è di 3 barre, ma alla riattivazione del sistema viene ripristinato l'intervallo di tempo precedentemente impostato.

Impostazione di un intervallo di tempo
Con il cruise control adattivo inserito:

Premere  per aumentare l'intervallo di tempo.

Premere  per diminuire l'intervallo di tempo.



In determinate condizioni, per seguire il veicolo che precede con la massima stabilità possibile, il cruise control adattivo varierà l'intervallo di tempo.

Se a basse velocità la distanza dal veicolo che precede è breve, il cruise control adattivo aumenterà leggermente l'intervallo di tempo.

 **AVVERTENZA:** quanto più breve è l'intervallo di tempo, tanto più breve sarà il tempo di reazione del conducente al verificarsi di qualsiasi condizione del traffico imprevista. È sempre responsabilità del conducente regolare e mantenere una velocità stradale sicura.

AVVERTENZA: impostare gli intervalli di tempo in modo da rispettare le norme del codice della strada.

NOTA: qualora si noti una scarsa reattività del cruise control adattivo in modalità attiva, la causa potrebbe essere il fatto che l'intervallo di tempo preimpostato rispetto al veicolo che precede non consente di aumentare la velocità.

NOTA: velocità di marcia più elevate comportano una maggiore distanza dal veicolo che precede per un determinato intervallo di tempo.

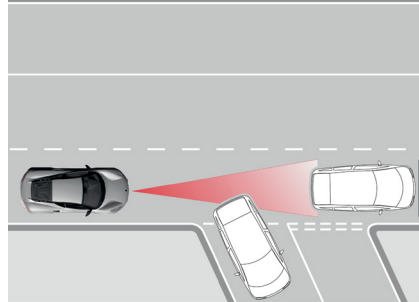

Cambiare veicolo target

Quando il cruise control adattivo è inserito e si segue un altro veicolo a una velocità inferiore a 30 km/h, e il sistema cambia target passando da un veicolo in movimento a uno fermo, verranno automaticamente azionati i freni per arrestare il veicolo.

AVVERTENZA: qualora il cruise control adattivo cambi veicolo target passando da un veicolo in movimento a un veicolo fermo quando si viaggia a una velocità superiore a 30 km/h, il sistema potrebbe non reagire rispetto alla presenza del veicolo fermo e accelerare alla velocità precedentemente impostata.

È necessario azionare manualmente i freni per rallentare o arrestare il veicolo.

Modalità standby automatica quando si cambia veicolo target

Il cruise control adattivo passa in modalità standby se il veicolo che precede cambia corsia o svolta, poiché resta senza veicolo target da seguire.

ASSISTENZA ALLA GUIDA

Messaggi di guasto

In caso di rilevamento di un guasto al sistema, compaiono appositi messaggi di malfunzionamento.

Messaggio	Disponibilità della telecamera
Telecamera anteriore oscurata, parabrezza sporco	Pulire il parabrezza nella zona antistante la telecamera.
Richiesto intervento di assistenza per la telecamera anteriore	La telecamera non funziona correttamente, rivolgersi al proprio concessionario Lotus.
ACC annullato	Il cruise control adattivo è stato annullato.
ACC non disponibile Cintura di sicurezza conducente slacciata	Il cruise control adattivo non è disponibile perché la cintura di sicurezza del conducente non è allacciata.
ACC annullato Sensore radar anteriore ostruito	Pulire il rilevatore dell'unità radar anteriore
ACC annullato	Passare dalla modalità Pista a quella Tour o Sport.

Limitatore di velocità (regolabile)

Il limitatore di velocità impedisce al veicolo di superare una velocità massima preimpostata.

Vedere pag. 99 per il limitatore automatico di velocità.

AVVERTENZA: usare solo quando le condizioni della strada e del traffico lo consentono.

I sistemi di assistenza alla guida, quali il limitatore di velocità, sono finalizzati a supportare il conducente e non a sostituirne l'attenzione.

La responsabilità della guida del veicolo è interamente a carico del conducente.

Il conducente deve essere pronto ad assumere il controllo della velocità del veicolo per evitare condizioni pericolose o precarie del manto stradale e mantenere la distanza di sicurezza dai veicoli che precedono.

Il limitatore di velocità può essere attivato a partire da 30 km/h.

La velocità del veicolo può essere impostata a incrementi di 5 km/h o 1 km/h.



Durante la guida in discesa possono verificarsi scostamenti rispetto alla velocità limitata.

Il limitatore di velocità non può essere utilizzato se si seleziona la modalità Pista.

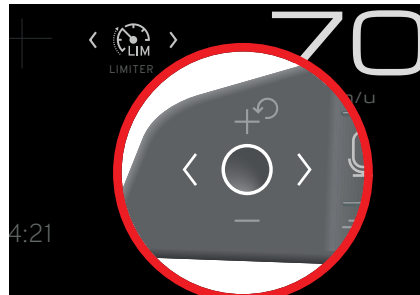
Il limitatore di velocità regolabile si seleziona/deseleziona dai menu Impostazioni veicolo → Supporto conducente → Supporto velocità veicolo sul display centrale, vedere pag. 123.



Modalità standby

Premere <> o  sul tastierino sinistro del volante per visualizzare il simbolo del limitatore di velocità  sul display del conducente.



Se il simbolo  appare bianco, il limitatore di velocità è in modalità standby.

Se il simbolo  appare grigio, il limitatore di velocità non può essere attivato.



Attivazione

Con il limitatore di velocità in modalità standby:

- Premere il pulsante .
- La velocità di marcia massima viene impostata e salvata.
- La velocità di marcia massima viene visualizzata accanto al simbolo , che ora appare in verde; il limitatore di velocità è attivo.
- A questo punto il veicolo potrà accelerare solamente fino alla velocità preimpostata.

ASSISTENZA ALLA GUIDA



Regolazione della velocità massima

Premere i pulsanti +^o o - per aumentare o diminuire la velocità massima.



Premere brevemente e rilasciare i pulsanti +^o o - per aumentare o diminuire la velocità massima di 5 km/h. Con una pressione più lunga si aumenta o diminuisce la velocità massima a incrementi di 1 km/h.

Disattivazione

Premere il pulsante . Il simbolo  e la velocità impostata si illuminano di bianco sul display del conducente. Il limitatore di velocità è ora in modalità standby.



Riattivazione

Con il limitatore di velocità disattivato (ma non spento):



Premere il pulsante +^o per riattivarlo. La velocità impostata e il simbolo del limitatore di velocità  sul display del conducente cambiano colore, passando da bianco a verde.





Il veicolo potrà ora accelerare solamente fino alla velocità preimpostata.

Spegnimento

Dalla modalità standby:

Premere il tasto <> o   per visualizzare un'altra opzione.

Quando attivo:

- Premere il pulsante  per impostare il limitatore di velocità in modalità standby.
- Quindi premere <> o   sul tastierino sinistro del volante per visualizzare un'altra opzione.

Il simbolo  si spegne e la velocità massima impostata viene cancellata. Il limitatore di velocità rimane attivo quando si passa da una modalità di guida all'altra,

ma si annulla quando si spegne il motore.

Disattivazione temporanea del limitatore di velocità

Durante le manovre di sorpasso potrebbe essere necessario arrivare a una velocità di marcia superiore al limite di velocità impostato. Per disattivare temporaneamente il sistema:

- Premere a fondo il pedale dell'acceleratore fino a disattivare temporaneamente il limitatore di velocità.
- A questo punto è possibile procedere al sorpasso.
- Rilasciare completamente il pedale dell'acceleratore al termine dell'accelerazione temporanea.

Il freno motore riporta automaticamente la velocità di marcia al di sotto dell'ultimo valore massimo salvato.

Limitazioni del limitatore di velocità

In presenza di discese ripide, l'effetto frenante del limitatore di velocità potrebbe essere insufficiente e la velocità effettiva del veicolo potrebbe superare la velocità massima salvata.

Limitatore di velocità (automatico) (se in dotazione)

La funzione di limitazione automatica della velocità imposta e mantiene la velocità massima del veicolo alle velocità indicate dai segnali stradali*.

Sempre utilizzando il tastierino sinistro del volante, è possibile passare dal limitatore di velocità normale a quello automatico selezionando l'apposita opzione sul display centrale.

Il limitatore di velocità automatico si seleziona/deseleziona dai menu Impostazioni veicolo → Supporto conducente → Supporto velocità veicolo sul display centrale, vedere pag. 123.

Il limitatore di velocità automatico può essere selezionato anche dal menu del pannello rapido, vedere pag. 130.

*Vedere anche la funzione di riconoscimento segnali stradali a pag. 109.



AVVERTENZA: sebbene il conducente veda chiaramente il cartello stradale relativo alla velocità, le informazioni sulla velocità fornite dal sistema di riconoscimento segnali stradali potrebbero essere errate. In questo caso, il conducente deve intervenire e accelerare o frenare a una velocità adeguata.



AVVERTENZA: prima di utilizzare questo sistema, si consiglia di leggere tutte le informazioni sul limitatore di velocità automatico contenute in questo libretto per conoscerne le limitazioni.





AVVERTENZA: i sistemi di assistenza alla guida sono pensati come ausili per il conducente e non per sostituirne l'attenzione alla guida. È sempre responsabilità del conducente guidare il veicolo in modo sicuro, alla velocità adeguata e a una distanza opportuna dagli altri veicoli, in conformità alle norme del codice della strada.

ASSISTENZA ALLA GUIDA

Attivazione

Selezionare il limitatore di velocità automatico dal display centrale, vedere pag. 123.

Utilizzando il tastierino sinistro del volante, portare il limitatore di velocità in modalità standby, vedere pag. 87.

- In caso di limitatore di velocità automatico disponibile, sul display del conducente viene visualizzato il simbolo bianco .
- Se il simbolo  appare grigio, il limitatore di velocità automatico non può essere attivato.

Premere il pulsante  sul tastierino sinistro per attivare il limitatore di velocità automatico in base alla velocità corrente del veicolo.

La velocità di marcia massima viene visualizzata accanto al simbolo , che ora appare in verde; il limitatore di velocità è attivo.

A questo punto il veicolo potrà accelerare soltanto fino alla velocità preimpostata o al limite massimo di velocità indicato da eventuali cartelli

stradali visualizzati sul display del conducente.

 **NOTA:** anche se il sistema di riconoscimento segnali stradali non è stato attivato, le informazioni sulla segnaletica stradale vengono visualizzate sul display del conducente quando è attivo il limitatore di velocità automatico.

 **NOTA:** entrambi i sistemi di riconoscimento segnali stradali e di limitazione automatica della velocità devono essere disattivati affinché non vengano più mostrate sul display del conducente le informazioni relative alla segnaletica stradale.

Livelli di tolleranza

Il livello di tolleranza viene aumentato nello stesso modo in cui si imposta la velocità per il limitatore di velocità regolabile.

Se la velocità corrente del veicolo è impostata sul limite massimo di velocità indicato da un cartello stradale visualizzato sul display del conducente (ad esempio 70 km/h), sarà possibile aumentare la velocità impostata fino a 10 km/h supplementari.

Regolazione del livello di tolleranza

Tenere premuto il pulsante  o premerlo ripetutamente per aumentare la velocità massima (fino a 10 km/h).



L'aumento della velocità impostata viene indicato accanto al simbolo .

La velocità del veicolo aumenterà fino alla nuova velocità impostata indicata su (80 km/h), sempre che sul display del conducente continuo a essere visualizzati i segnali stradali indicanti il limite di 70 km/h.

Il valore di tolleranza impostato si mantiene fino al superamento di un segnale stradale che indichi un limite di velocità inferiore o superiore, come visualizzato sul display del conducente. La velocità massima del veicolo si adeguerà al nuovo limite di velocità, eliminando anche il livello di tolleranza dal sistema del limitatore di velocità automatico.

Limitazioni del limitatore di velocità automatico

Il limitatore automatico di velocità utilizza le informazioni sulla velocità fornite dal sistema di riconoscimento segnali stradali. Se un cartello stradale non viene riconosciuto o un limite di velocità non viene visualizzato per qualsiasi motivo, il limitatore di velocità automatico si imposta sulla velocità corrente del veicolo o su 30 km/h (a seconda di quale sia il valore più alto).

In tal caso, il conducente deve essere pronto a usare i freni o a decelerare il veicolo a una velocità adeguata. Il limitatore di velocità automatico si riattiva nel momento in cui il sistema di riconoscimento segnali stradali riconosce nuovamente un cartello stradale.



NOTA: se il limite di velocità visualizzato è inferiore a 30 km/h, il limitatore di velocità si imposta su 30 km/h.

ASSISTENZA ALLA GUIDA

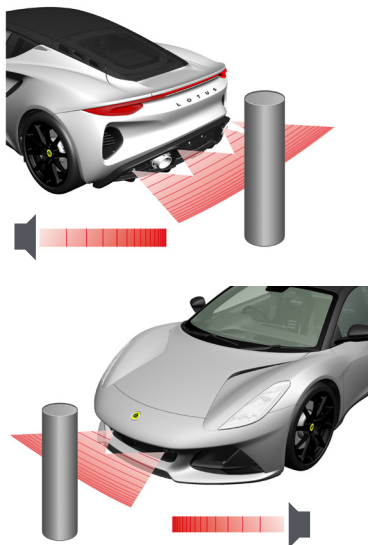

Sistema Park Assist

Il sistema di ausilio al parcheggio (Park Assist System, PAS)* si serve di sensori a ultrasuoni per segnalare la presenza di oggetti in prossimità della parte anteriore e posteriore del veicolo durante il parcheggio o le manovre.

Il sistema PAS si attiva automaticamente all'inserimento della retromarcia, a qualsiasi velocità, e nella

marcia avanti a bassa velocità fino a 12 km/h.

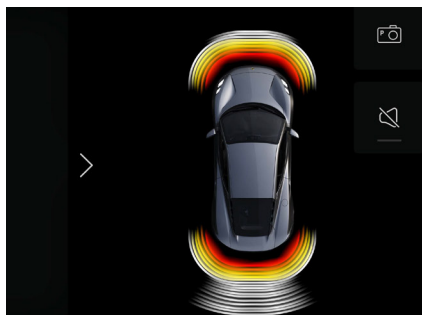

Quando attivo, sul display centrale viene visualizzata un'immagine del veicolo, mentre i campi dei sensori indicano gli oggetti rilevati e la rispettiva vicinanza al veicolo.

In caso di rilevamento di oggetti all'interno della traiettoria del veicolo, viene emesso un segnale di feedback acustico con frequenza crescente.

Il campo del sensore attivo più vicino all'immagine del veicolo cambia colore, passando da bianco, a giallo, a giallo ambra e infine a rosso, man mano che l'oggetto si avvicina.

Tutti gli altri feedback acustici del sistema di infotainment si attenuano per dare priorità alle segnalazioni del sistema PAS.

Toccare il pulsante sul display per attivare o disattivare il segnale acustico a seconda delle esigenze.

A meno che i sensori PAS posteriori non rilevino un oggetto all'interno della zona rossa, il feedback acustico si spegne una volta che il veicolo sia rimasto fermo per 2 secondi.

Il sistema PAS è attivo durante la guida con funzione start/stop, ma si disattiva nel momento in cui si aziona il freno di stazionamento o, in caso di trasmissione automatica, si seleziona P - Park.

*Il sistema PAS è una dotazione optional, quindi potrebbe non essere installato sul veicolo.

AVVERTENZA: queste funzioni costituiscono unicamente un ausilio al parcheggio e non intendono sostituirsi all'attenzione che il conducente deve prestare durante le manovre. È responsabilità del conducente manovrare e guidare il veicolo in sicurezza in ogni momento.

 **AVVERTENZA:** si consiglia di adottare gradualmente il sistema PAS in modo da familiarizzare con i segnali acustici e con le effettive distanze rilevate dal sistema stesso.

 **AVVERTENZA:** il sistema PAS potrebbe non essere in grado di rilevare la presenza di oggetti di piccole dimensioni o in movimento, compresi bambini e animali, pali bassi o stretti, ganci di traino, cordoli e oggetti posti ai lati del veicolo.

 **AVVERTENZA:** per garantire piena funzionalità, i sensori PAS devono essere mantenuti puliti e privi di corpi estranei, compresi neve e ghiaccio.

 **ATTENZIONE:** i sensori PAS non sono in grado di rilevare oggetti posti in alto. Prestare particolare attenzione quando si manovra il veicolo in presenza di oggetti sporgenti, quali banchi di carico, scaffali, ganci, ecc.

Vedere pag. 22 per la posizione dei sensori PAS.

Lavaggio dei sensori del sistema Park Assist

Vedere pag. 263.

Preimpostazioni del sistema Park Assist

Dal display centrale è possibile attivare/disattivare il sistema di ausilio al parcheggio e impostarne il volume. Vedere pag. 127 e 130 per ulteriori informazioni.

ASSISTENZA ALLA GUIDA



Telecamera di ausilio al parcheggio

La telecamera di ausilio al parcheggio (Parking Assist Camera, PAC) mostra al conducente, sul display centrale, l'area retrostante il veicolo.



La telecamera PAC entra in funzione automaticamente a qualsiasi velocità quando si seleziona la retromarcia, ma può anche essere attivata manualmente dal display centrale.

Le linee guida della traiettoria si sovrappongono all'immagine della

telecamera per indicare il livello del fondo stradale dietro il veicolo. Le linee rappresentano la traiettoria all'indietro del veicolo e si adattano alla rotazione del volante.

Vedere pag. 22 per l'ubicazione della telecamera posteriore.

La telecamera PAC funziona insieme al sistema di ausilio al parcheggio (PAS) ed è possibile visualizzarli entrambi contemporaneamente.

AVVERTENZA: queste funzioni costituiscono unicamente un ausilio al parcheggio e non intendono sostituirsi all'attenzione che il conducente deve prestare durante le manovre. È responsabilità del conducente manovrare e guidare il veicolo in sicurezza in ogni momento.

Opzioni del sistema e della telecamera di ausilio al parcheggio

Le opzioni sono visualizzate a lato dello schermo quando la telecamera PAC è in funzione.

P) Attiva/disattiva il sistema PAS, vedere pag. 127.

 Attiva/disattiva le linee guida di traiettoria della telecamera PAC.

 Attiva/disattiva i campi dei sensori PAS.

 Disattiva/riattiva i segnali acustici dei sensori PAS.

Punti ciechi

La telecamera ha un campo visivo limitato. Se un bambino o un oggetto presente nella visuale della telecamera posteriore scompare improvvisamente dal campo visivo, sarà necessario ricontrollare l'area dietro il veicolo prima di proseguire con la retromarcia, poiché potrebbe essere entrato nell'angolo cieco della telecamera.

 **AVVERTENZA:** la telecamera PAC potrebbe non essere in grado di rilevare oggetti piccoli o in movimento, quali bambini, animali, pali bassi o stretti, ganci di traino e oggetti rivolti verso i lati del veicolo.

Illuminazione ambientale

Sebbene l'immagine della fotocamera si adatti automaticamente alle condizioni di illuminazione, una luce ambientale scarsa o, viceversa, molto intensa potrebbe influire sulla qualità dell'immagine visualizzata sul display centrale.

Manutenzione a cura del proprietario

Per garantire piena funzionalità, l'obiettivo della telecamera PAC deve essere mantenuto pulito e privo di corpi estranei, compresi terra, neve e ghiaccio.

Lavaggio dell'obiettivo della telecamera di ausilio al parcheggio

Vedere pag. 263.

Messaggi di guasto

I messaggi vengono visualizzati sul display centrale in caso di rilevamento di un guasto nel sistema della telecamera di ausilio al parcheggio.

Messaggio

Telecamera di parcheggio temporaneamente non disponibile.

La telecamera di parcheggio non risponde.

Disponibilità della telecamera

La telecamera di ausilio al parcheggio sarà temporaneamente non disponibile in caso di rilevamento di un'anomalia che ne impedisca il funzionamento per un periodo di tempo limitato.

Manutenzione necessaria! La telecamera di ausilio al parcheggio sarà permanentemente non disponibile fino a quando non verrà effettuata una riparazione o la sostituzione.

ASSISTENZA ALLA GUIDA

Allarme affaticamento (se in dotazione)

L'allarme affaticamento è un ausilio che serve ad avvisare il conducente nel caso in cui cominci a guidare in modo meno regolare, come se fosse distratto o stesse per addormentarsi.

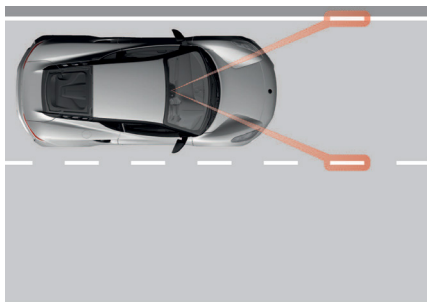

Una telecamera montata dietro la parte superiore del parabrezza monitora qualsiasi segnaletica stradale disponibile, confrontando la traiettoria della strada con il movimento del volante.

Se selezionato, l'allarme affaticamento si attiva quando il veicolo supera i 65 km/h, rimanendo attivo se la velocità del veicolo non scende sotto i 60 km/h.



Quando la funzione di allarme affaticamento rileva un andamento irregolare del veicolo, sul display del conducente compare questo simbolo accompagnato dal messaggio "Avviso conducente - È ora di fare una pausa".

AVVERTENZA: l'allarme affaticamento non è inteso come ausilio al prolungamento dei tempi di guida. È sempre bene programmare delle soste per garantire una guida vigile.

AVVERTENZA: non ignorare l'allarme affaticamento, poiché può capitare che non ci si accorga di essere effettivamente affaticati. Fermarsi non appena possibile e riposare.

AVVERTENZA: talvolta la stanchezza non ha effetti sullo stile di guida; in tal caso non comparirà alcun messaggio di avvertenza. Pertanto, è importante fare pause regolari, indipendentemente dal fatto che sia stato attivato il sistema di allarme affaticamento o sia comparso un messaggio di avvertenza.



AVVERTENZA: i sistemi di assistenza alla guida sono pensati come ausili per il conducente e non per sostituirne l'attenzione alla guida. È sempre responsabilità del conducente guidare il veicolo in modo sicuro, alla velocità adeguata e a una distanza opportuna dagli altri veicoli, in conformità alle norme del codice della strada.

Limitazioni dell'allarme affaticamento

L'allarme affaticamento può emettere segnalazioni anche in assenza di guida irregolare, come ad esempio in caso di:

- Forti venti trasversali.
- Superfici stradali dissestate.

Vedere anche pag. 120 per informazioni sulle limitazioni della telecamera.

L'allarme affaticamento si seleziona/deseleziona dai menu Impostazioni veicolo → Supporto conducente del display centrale, vedere pag. 123.

NOTA: se lo si deseleziona, il sistema si riattiverà al successivo ciclo di guida, come da impostazione di fabbrica.

Avviso di allontanamento corsia (se in dotazione)

Mediante delle linee di colore variabile ai lati della strada visualizzata nel menu Supporto conducente, nella parte centrale inferiore del display del conducente, l'avviso di allontanamento corsia segnala visivamente l'eventuale uscita del veicolo dalla corsia occupata su un'autostrada o strada simile.

Se selezionata, la funzione si attiva a una velocità del veicolo compresa tra 65 e 180 km/h su strade con segnaletica di corsia ben visibile.

L'avviso di allontanamento corsia passa in modalità standby e risulta non disponibile sulle strade strette o sulle grandi arterie che presentino strisce di corsia sbiadite oppure non visibili. Il sistema torna a essere disponibile nel momento in cui la strada si allarga e le strisce di corsia risultano visibili.

Quando si utilizzano gli indicatori di direzione, sul display del conducente non compaiono le segnalazioni di allontanamento corsia.

Immagine di visualizzazione della strada

Nessuna striscia di corsia rilevata

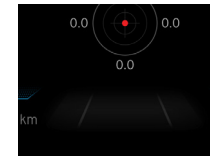

Non sono state rilevate strisce di corsia o il sistema è in standby.

Strisce di corsia rilevate

Segnalazione lato sinistro

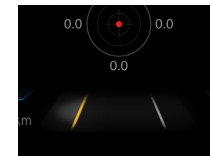

Il veicolo si sta allontanando dalla propria corsia sulla sinistra.

Segnalazione lato destro

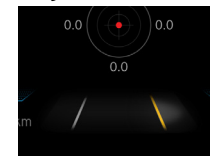

Il veicolo si sta allontanando dalla propria corsia sulla destra.

ASSISTENZA ALLA GUIDA

AVVERTENZA: l'avviso di allontanamento corsia è un sistema supplementare di assistenza alla guida, studiato per rendere più sicura la guida, ma non può funzionare in determinate condizioni di traffico, meteorologiche o stradali.

AVVERTENZA: prima di utilizzare questo sistema, si consiglia di leggere tutte le informazioni sulla funzione di avviso allontanamento corsia contenute in questo libretto per conoscerne le limitazioni.

AVVERTENZA: i sistemi di assistenza alla guida sono pensati come ausili per il conducente e non per sostituirne l'attenzione alla guida. È sempre responsabilità del conducente guidare il veicolo in modo sicuro, alla velocità adeguata e a una distanza opportuna dagli altri veicoli, in conformità alle norme del codice della strada.

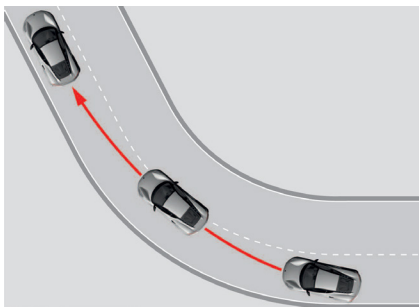

In alcune situazioni, ad esempio quando il veicolo attraversa le linee di demarcazione della corsia attivando gli indicatori di direzione o quando taglia la strada in curva, la funzione non emette alcun avviso.

Limitazioni dell'avviso di allontanamento corsia

In determinate condizioni il sistema di allontanamento corsia potrebbe non essere in grado di fornire assistenza al conducente; si raccomanda di disattivare la funzione quando si guida in presenza delle seguenti condizioni:

- Lavori in corso.
- Condizioni invernali sulla strada.
- Fondo stradale dissestato.

- Stile di guida sportivo.
- Ridotta visibilità dovuta a maltempo.
- Strade con strisce di corsia poco chiare o assenti.
- Bordi netti o linee diverse dalle strisce di corsia.

NOTA: l'avviso di allontanamento corsia non è in grado di rilevare barriere, binari o altri ostacoli simili ai lati della carreggiata.

Vedere anche pag. 120 per informazioni sulle limitazioni della telecamera.

L'avviso di allontanamento corsia si seleziona/deseleziona dai menu Impostazioni veicolo → Supporto conducente nel display centrale, vedere pag. 127

La funzione si può anche selezionare/deselezionare dal pannello rapido, vedere pag. 130.

NOTA: se lo si diseleziona, il sistema si riattiverà al successivo ciclo di guida, come da impostazione di fabbrica.



Riconoscimento segnali stradali

Utilizzando la telecamera anteriore, con visualizzazione delle immagini sul display del conducente, il sistema di riconoscimento della segnaletica stradale può servire a segnalare il limite di velocità e alcune norme vigenti sulla strada che si sta percorrendo. Il sistema può anche essere utilizzato come dispositivo di allerta se si supera il limite di velocità riconosciuto.

AVVERTENZA: la funzione di riconoscimento segnali stradali è un sistema di assistenza alla guida supplementare, pensato rendere più sicura la guida, ma non può funzionare in determinate condizioni di traffico, meteorologiche o stradali.

AVVERTENZA: prima di utilizzare il sistema, si consiglia di leggere tutte le informazioni sulla funzione di riconoscimento segnali stradali contenute in questo libretto per conoscerne le limitazioni.

AVVERTENZA: i sistemi di assistenza alla guida sono pensati come ausili per il conducente e non per sostituirne l'attenzione alla guida. È sempre responsabilità del conducente guidare il veicolo in modo sicuro, alla velocità adeguata e a una distanza opportuna dagli altri veicoli, in conformità alle norme del codice della strada.

NOTA: la funzione di riconoscimento segnali stradali utilizza le informazioni provenienti dalla telecamera e potrebbe non riconoscere eventuali cartelli parzialmente coperti da altri veicoli o alberi.

NOTA: il sistema di riconoscimento segnali stradali funziona tra 0 e 250 km/h.

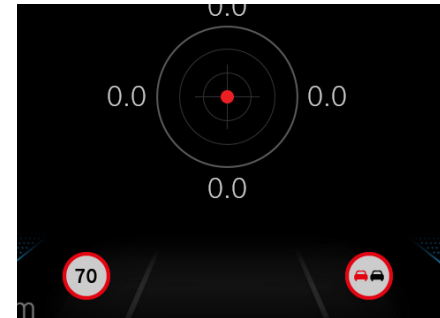

Con questa funzione attivata, una volta che il veicolo superi un segnale stradale riconoscibile, questo viene visualizzato sotto forma di simbolo nella parte inferiore centrale del display del conducente.

Il sistema mostra al massimo 1 cartello stradale per lato.

L'eventuale cartello di limite di velocità visualizzato sul display del conducente lampeggerà se la velocità del veicolo supererà di oltre 5 km/h il limite in questione.

- 1 Segnale limite di velocità
- 2 Segnale supplementare

ASSISTENZA ALLA GUIDA

La funzione di riconoscimento segnali stradali si seleziona/deseleziona dal menu Impostazioni veicolo → Supporto conducente del display centrale, vedere pag. 127.

NOTA: se lo si diseleziona, il sistema si riattiverà al successivo ciclo di guida, come da impostazione di fabbrica, con il livello di sensibilità precedentemente impostato.

Limitazioni della funzione di riconoscimento segnali stradali

Il sistema di riconoscimento segnali stradali può avere difficoltà a leggere i cartelli che sono:

- Sbiaditi.
- Posizionati in curva.
- Ruotati o danneggiati.
- Posizionati in alto rispetto alla strada.
- Completamente/parzialmente oscurati o mal posizionati.
- Completamente o parzialmente coperti da ghiaccio, neve e/o sporcizia.

Il riconoscimento dei segnali stradali si avvale della telecamera del veicolo, che presenta alcune limitazioni di carattere generale, vedere pag 120.

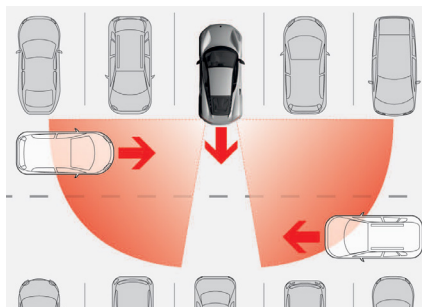

Allarme presenza veicoli nell'area retrostante

Questa funzione si attiva in fase di retromarcia, o quando il veicolo arretra, per segnalare al conducente la presenza di altri veicoli nell'area retrostante.

È pensata per il rilevamento dei veicoli, ma è in grado di rilevare anche biciclette e altri oggetti più piccoli.

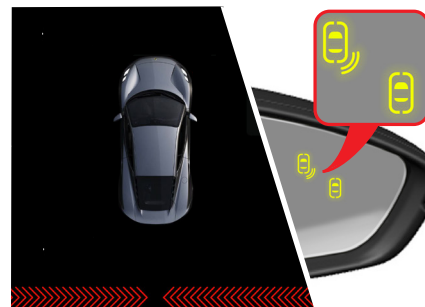

Quando rileva un oggetto in avvicinamento dalla zona retrostante il veicolo, la funzione attiva le seguenti segnalazioni:

Immagine del sistema Park Assist sul display centrale

Compare il simbolo grafico  quando si sta avvicinando un oggetto dal lato sinistro.

Compare il simbolo grafico  quando si sta avvicinando un oggetto dal lato destro.

Compare il simbolo grafico  quando sono in avvicinamento oggetti da entrambi i lati.

Segnale acustico/su specchietto

Veicolo in movimento: un singolo segnale acustico e il simbolo  che lampeggia nello specchietto retrovisore lato conducente.

Veicolo fermo: Non viene emesso alcun segnale acustico, ma il simbolo  nello specchietto retrovisore lato conducente lampeggia.

 **AVVERTENZA:** prima di utilizzare il sistema, si consiglia di leggere tutte le informazioni sulla funzione di riconoscimento segnali stradali contenute in questo libretto per conoscerne le limitazioni.

 **AVVERTENZA:** l'allarme presenza veicoli nell'area retrostante è un sistema di assistenza alla guida supplementare, che non si sostituisce a un'attenta osservazione a 360 gradi da parte del conducente. Il conducente ha la responsabilità di effettuare manovre, guidare e fare retromarcia sempre in piena sicurezza.

 **NOTA:** l'allarme presenza veicoli nell'area retrostante si attiva o disattiva automaticamente in concomitanza con l'attivazione o la disattivazione del sistema di ausilio al parcheggio. Solo il volume può essere modificato in maniera indipendente.

Per modificare il volume del segnale acustico, vedere Impostazioni veicolo → Supporto conducente nei menu del display centrale; vedere pag. 127.

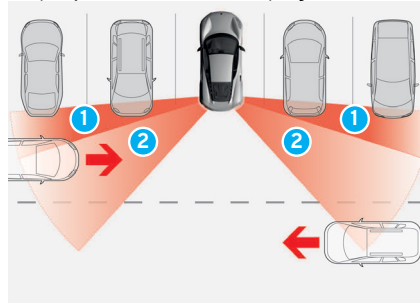

Limitazioni dell'allarme presenza veicoli nell'area retrostante

Quando il veicolo si trova in posizione molto avanzata all'interno dello spazio di parcheggio, il campo visivo dei sensori viene indicato come zona 1

sarà bloccato dagli altri veicoli parcheggiati di fianco.

Pertanto verranno rilevati soltanto i veicoli in avvicinamento all'interno della zona 2.

Questo è solo un esempio di limitazione: l'allarme presenza veicoli nell'area retrostante potrebbe non funzionare in tutte le situazioni. E anche se si presume che il sistema sia in funzione, il conducente è comunque tenuto a effettuare la manovra di retromarcia in totale sicurezza.

Il sistema di allarme presenza veicoli nell'area retrostante si serve dei radar posteriori, che presentano alcune limitazioni generali; vedere a pag. 120.

ASSISTENZA ALLA GUIDA

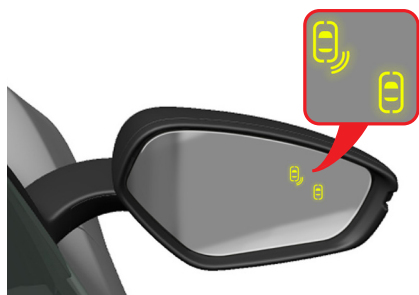

Rilevamento punti ciechi

La funzione di rilevamento dei punti ciechi ha lo scopo di segnalare la presenza di altri veicoli in avvicinamento da dietro, negli angoli morti del veicolo. La funzione è abbinata al sistema di avviso veicoli in avvicinamento, che avvisa il conducente nel caso in cui un altro veicolo si stia avvicinando rapidamente da dietro, nella corsia adiacente, e vi sia rischio di collisione qualora il conducente decidesse di cambiare corsia.

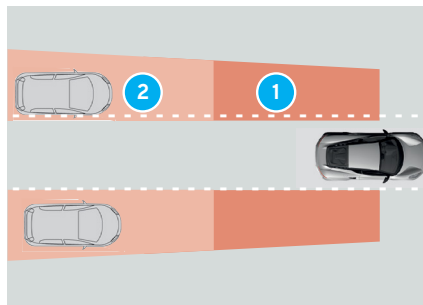

Zona Ubicazione/Stato del veicolo

- 1 Rilevamento punti ciechi.
- 2 Avviso veicolo in avvicinamento

Quando il sistema di rilevamento punti ciechi rileva un veicolo nella zona 1, nello specchietto retrovisore del lato interessato si accende il simbolo

Quando invece rileva l'avvicinamento rapido di un altro veicolo nella zona 2, si accende il simbolo

Se poi si utilizza l'indicatore di direzione sul lato interessato dalla segnalazione, il simbolo

AVVERTENZA: prima di utilizzare il sistema, si consiglia di leggere tutte le informazioni sulla funzione di rilevamento punti ciechi contenute in questo libretto per conoscerne le limitazioni.

AVVERTENZA: i sistemi di assistenza alla guida sono pensati come ausili per il conducente e non per sostituirne l'attenzione alla guida. È sempre responsabilità del conducente guidare il veicolo in modo sicuro, alla velocità adeguata e a una distanza opportuna dagli altri veicoli, in conformità alle norme del codice della strada.

AVVERTENZA: questa funzione è un sistema supplementare di assistenza alla guida, studiato per rendere più sicura la guida, ma non può funzionare in determinate condizioni di traffico, meteorologiche o stradali.

AVVERTENZA: il sistema di rilevamento punti ciechi non interviene quando si percorrono curve strette.

- Il rilevamento punti ciechi si attiva dal momento in cui il veicolo supera i 10 km/h di velocità.
- La funzione non interviene se la velocità di un veicolo in transito supera di oltre 15 km/h quella a cui si sta guidando.
- La funzione di rilevamento dei punti ciechi potrebbe non rilevare motocicli e oggetti di piccole dimensioni.

Impostazione del volume dei segnali acustici

Il volume dell'avviso di allontanamento di corsia può essere disattivato e impostato su diversi livelli.

Il rilevamento dei punti ciechi si serve delle unità radar posteriori, che presentano alcune limitazioni generali, vedere pag. 120.

La funzione di rilevamento punti ciechi si seleziona/deseleziona dai menu Impostazioni veicolo → Supporto conducente del display centrale, vedere pag. 127.

Il rilevamento punti ciechi si può anche selezionare/deselezionare dal menu del pannello rapido, vedere pag.130.

NOTA: se lo si diseleziona, il sistema si riattiverà al successivo ciclo di guida, come da impostazione di fabbrica, con il livello di sensibilità precedentemente impostato.

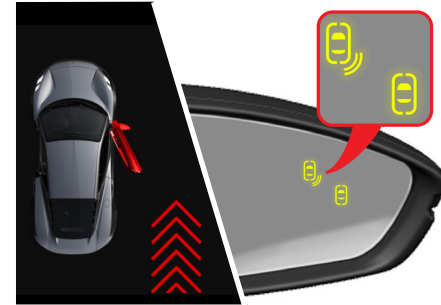

Avviso apertura portiera

A veicolo fermo, questa funzione segnala la presenza di eventuali veicoli (paralleli alla direzione del traffico) in avvicinamento da dietro quando si apre la portiera.

Al rilevamento di un veicolo che possa entrare in collisione con la portiera in apertura, il conducente viene avvisato mediante i seguenti segnali:

- Avviso visivo nella parte inferiore centrale del display del conducente.
- Segnale acustico.
- Simbolo giallo lampeggiante  nello specchietto retrovisore lato conducente o passeggero, a seconda dei casi.

ASSISTENZA ALLA GUIDA

AVVERTENZA: l'avviso apertura portiera non elimina la necessità che gli occupanti del veicolo verifichino visivamente le condizioni circostanti e controllino la presenza di traffico attorno al veicolo per poter aprire le portiere in sicurezza. È responsabilità degli occupanti accertarsi che l'apertura delle portiere avvenga in totale sicurezza.

AVVERTENZA: la funzione segnala unicamente il traffico in avvicinamento da dietro, non quello in avvicinamento da davanti.

AVVERTENZA: questa funzione è un sistema supplementare di assistenza alla guida, studiato per rendere più sicura la guida, ma non può funzionare in determinate condizioni di traffico, meteorologiche o stradali.

AVVERTENZA: l'avviso apertura portiera non funziona quando il veicolo è in movimento.

AVVERTENZA: prima di utilizzare questo sistema, si consiglia di leggere tutte le informazioni sulla funzione di avviso apertura portiera contenute in questo libretto per conoscerne le limitazioni.

NOTA: il sistema di avviso apertura portiera è costantemente attivo e non può essere disattivato.

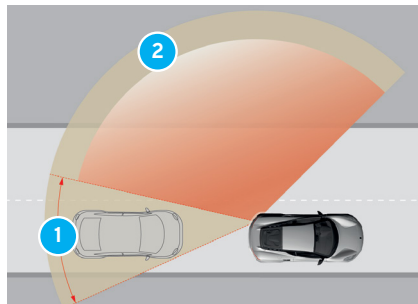

Limitazioni della funzione di avviso apertura portiera

Zona Ubicazione/Stato del veicolo

- 1 Radar punti ciechi.
- 2 Campo visivo rilevabile del radar.

Se un oggetto ostruisce la visuale del radar (indicato come zona 1), gli oggetti in movimento di conseguenza non visibili non verranno rilevati. Verranno rilevati soltanto gli oggetti in avvicinamento da dietro (indicati come zona 2).

Avviso collisioni anteriori

L'avviso collisioni anteriori funziona in sinergia con il sistema di frenata di emergenza autonoma e segnala al conducente la presenza di un elevato rischio di impatto con un altro veicolo che precede o con un pedone, azionando automaticamente i freni qualora il conducente non fosse in grado di reagire con sufficiente rapidità.

AVVERTENZA: questa funzione è un sistema supplementare di assistenza alla guida, studiato per rendere più sicura la guida, ma non può funzionare in determinate condizioni di traffico, meteorologiche o stradali.

Il sistema è attivo tra gli 8 e i 180 km/h e fino a 65 km/h per i pedoni. Come misura di sicurezza, la riduzione massima della velocità è di 48 km/h.

L'avviso di collisione si seleziona/deseleziona dal menu Impostazioni veicolo → Supporto conducente → Sistema anticollisione → Avviso collisioni anteriori sul display centrale, vedere pag. 127.

AVVERTENZA: deselezionando il sistema di avviso collisioni anteriori si annulla anche il sistema di frenata di emergenza autonoma, vedere pag. 116.

NOTA: i sistemi di avviso collisioni anteriori e di frenata di emergenza autonoma non sono disponibili se si seleziona ESC 'Off' o la modalità Pista, vedere pag. 199.

**Avviso collisioni sul display del conducente**

Sul display del conducente compaiono le seguenti immagini quando il sistema di avviso collisioni è attivo e rileva una collisione imminente.

- 1 La parte superiore del display diventa rossa.
- 2 Compare il veicolo target con un contorno rosso*.

*È possibile che sia già visualizzato il veicolo target in caso di cruise control adattivo in funzione.

*Viene sempre visualizzato un veicolo, anche nel caso in cui il sistema rilevi un pedone.

ASSISTENZA ALLA GUIDA

 **NOTA:** è presente anche un segnale acustico e, in caso di attivazione, qualsiasi supporto audio in riproduzione viene silenziato.

Impostazione del livello di segnalazione e della distanza

Il livello di segnalazione selezionato determina la reattività del sistema e stabilisce la distanza alla quale intervengono i segnali visivi e acustici.

Selezionare e attivare la funzione di avviso collisioni anteriori dal display centrale, vedere pag. 127, quindi selezionare il livello di sensibilità desiderato.

Livello Distanza di segnalazione

Basso: Se la distanza di segnalazione è breve, è necessario applicare una forza frenante maggiore del normale.

Normale: Distanza di segnalazione normale; è richiesta una forza frenante normale.

Alto: Se la distanza di segnalazione è elevata, è necessaria una forza frenante minore rispetto al normale; ma se le segnalazioni risultano troppo frequenti, passare al livello NORMALE.

 **AVVERTENZA:** nessun sistema automatizzato può garantire un funzionamento corretto al 100% in tutte le situazioni. Pertanto, non testare mai il sistema di avviso collisioni anteriori/frenata di emergenza automatica guidando intenzionalmente verso una persona o un oggetto. Rischio di lesioni gravi, anche letali.

 **AVVERTENZA:** anche se il sistema è impostato sul livello alto, è possibile che le segnalazioni vengano percepite come tardive, ad esempio se la differenza di velocità è notevole o se il veicolo che precede frena improvvisamente.

 **AVVERTENZA:** l'avviso collisioni anteriori è in grado di segnalare un rischio di collisione, ma non di ridurre il tempo di reazione del conducente.

 **AVVERTENZA:** per rendere l'avviso collisioni anteriori il più efficace possibile, si consiglia di impostare il sistema sul livello di sensibilità alto.

Frenata di emergenza autonoma

Quando interviene la funzione di frenata di emergenza autonoma, vengono attuate le seguenti misure per cercare di evitare l'impatto con un veicolo o un oggetto che precede il veicolo:

- **Avviso di collisione:** in caso di potenziale collisione con un veicolo che precede o con i pedoni, viene emesso un segnale acustico e visivo, come indicato a pag. 115.
- **Assistenza alla frenata:** se necessario, la pressione esercitata dal conducente sul pedale del freno viene potenziata dal sistema di frenata di emergenza autonoma.
- **Frenata automatica:** per evitare una collisione, se possibile, o per ridurre la velocità nel punto d'impatto, il sistema di frenata di emergenza autonoma applica automaticamente la massima forza frenante qualora il sistema di avviso collisioni anteriori rilevi un pericolo imminente di collisione. Quando interviene la frenata automatica, le luci dei freni cominciano a lampeggiare, vedere pag.147.

Limitazioni dei sistemi di frenata di emergenza autonoma e di avviso collisioni anteriori

Per funzionare, entrambi i sistemi utilizzano la telecamera anteriore e il radar e possono presentare funzionalità limitata o ridotta in determinate situazioni:

- **Guida su superfici scivolose:** l'allungamento dello spazio di frenata sulle strade sdruciolevoli può ridurre la capacità della frenata di emergenza autonoma di evitare una collisione.
- **Intensa illuminazione esterna:** luce solare abbagliante, riflessi e forte contrasto luminoso possono rendere difficile la visione del segnale visivo di avvertimento, limitando la capacità della telecamera di rilevare veicoli o pedoni.
- **Temperatura dell'abitacolo:** se la temperatura a bordo è molto alta, la telecamera potrebbe essere temporaneamente fuori uso, con conseguente mancata emissione dei segnali.
- **Maltempo:** nevicata intense, bufere di neve, pioggia, nebbia fitta e polvere sul parabrezza e sul paraurti anteriore possono ridurre la visibilità funzionale del sistema.

- **Campo visivo limitato:** la telecamera e il radar hanno un campo visivo limitato e in alcune situazioni potrebbero non rilevare in tempo un veicolo o un pedone o non rilevarlo affatto.
- **Retromarcia:** il sistema è disattivato durante la retromarcia.
- **Bassa velocità di marcia:** il sistema non interviene quando la velocità del veicolo è inferiore a 10 km/h circa.
- **Intervento del conducente:** il sistema potrebbe non reagire o reagire più tardi del previsto laddove il conducente azioni attivamente i freni del veicolo.



AVVERTENZA: la funzione di rilevamento pedoni del sistema di frenata di emergenza autonoma non è in grado di rilevare:

- Pedoni parzialmente oscurati, con indumenti che impediscono una chiara visione dei contorni del corpo della persona.
- Pedoni con poco contrasto rispetto allo sfondo immediatamente vicino. L'avviso o la frenata potrebbero verificarsi tardi o non verificarsi affatto.
- Pedoni che trasportano oggetti di grandi dimensioni.

È sempre responsabilità del conducente guidare il veicolo in sicurezza.





AVVERTENZA: le segnalazioni vengono emesse soltanto se il rischio di collisione è probabile o imminente. Prima di utilizzare il veicolo, è necessario essere consapevoli delle limitazioni del sistema.



AVVERTENZA: le segnalazioni e la frenata automatica per i pedoni sono disattivate quando il veicolo procede a una velocità superiore a 80 km/h.

ASSISTENZA ALLA GUIDA

 **AVVERTENZA:** il sistema di frenata di emergenza autonoma può aiutare a prevenire una collisione o a ridurre la velocità dell'impatto, ma è sempre necessario azionare i freni, anche se interviene la frenata automatica.

 **AVVERTENZA:** mantenere la velocità e la distanza corretta rispetto al veicolo che precede è sempre responsabilità del conducente. Non aspettare mai un avviso di collisione o l'intervento del sistema di frenata di emergenza autonoma prima di intervenire.

Per funzionare, entrambi i sistemi utilizzano la telecamera anteriore e il radar, che presentano alcune limitazioni generali, vedere pag. 120.

Messaggi di guasto

Quando sul display del conducente viene visualizzato il messaggio **Sensore radar anteriore bloccato - Vedere Libretto di Uso e Manutenzione** o **Telecamera anteriore bloccata - Vedere Libretto di Uso e Manutenzione**, la telecamera/radar anteriore non è in grado di rilevare il veicolo o i pedoni che precedono.

Possibile causa Il parabrezza o il paraurti anteriore sono sporchi o coperti di neve o ghiaccio.

La presenza di mulinelli d'acqua o di neve sulla strada possono interferire con i segnali radar.

La pioggia battente o la neve interferiscono con i segnali del radar o della telecamera.

Il parabrezza o il paraurti anteriore sono puliti, ma il messaggio permane sul display del conducente.

Soluzione suggerita Pulire/spazzare il parabrezza/paraurti anteriore.

Nessuna azione possibile. Un manto stradale molto bagnato o innevato può compromettere il funzionamento del radar.

Nessuna azione possibile. Pioggia o neve intensa possono compromettere il funzionamento del radar/della telecamera.

Attendere qualche minuto. Potrebbero essere necessari diversi minuti prima che il radar/la telecamera rilevi che non vi sono più ostacoli.

Se i messaggi non scompaiono o continuano a ripresentarsi, contattare il concessionario autorizzato Lotus di fiducia.

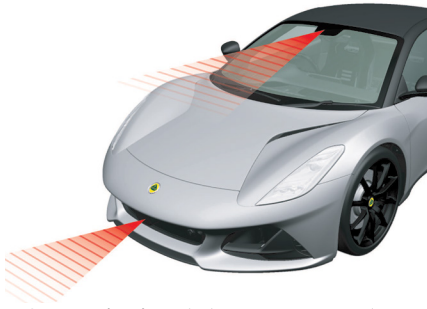

Informazioni su telecamera e radar

Molti dei sistemi di assistenza alla guida utilizzano una telecamera posizionata dietro la parte superiore del parabrezza e unità radar posizionate dietro la parte centrale del paraurti anteriore e sul lato posteriore destro e sinistro del veicolo.

Limitazioni

Di seguito vengono elencate alcune condizioni esterne che possono limitare la funzionalità della telecamera e del radar.

Modifiche

Eventuali oggetti collocati all'interno o all'esterno del parabrezza, davanti o intorno alla telecamera o sui paraurti intorno alle unità radar* potrebbero interferire con il funzionamento

della telecamera e del radar. Tale interferenza potrebbe compromettere alcune funzioni di assistenza alla guida e determinare interventi errati o la disattivazione dei sistemi.

*Questo non vale solo per le modifiche permanenti, ma anche per il vinyl wrapping, l'inserimento di adesivi o le modifiche alla verniciatura delle zone che ospitano i radar nei paraurti anteriore e posteriore.

Temperature elevate

Per proteggere i componenti elettronici della telecamera e del radar da temperature ambientali elevate, è possibile che i sistemi risultino non disponibili per circa 15 minuti dall'accensione del motore, finché la temperatura non sia scesa sufficientemente.

Danni al parabrezza o ai paraurti

Un parabrezza o un paraurti anteriore/posteriore danneggiati possono ridurre alcune funzionalità di assistenza alla guida, fornire risposte errate o causare la disattivazione dei sistemi.

Qualora compaia sul parabrezza, davanti al campo visivo della

telecamera, un graffio, un'incrinatura o una scheggiatura da pietrisco estesa per circa 0,5 × 3,0 mm o più, sarà necessario sostituire il parabrezza.

Non è consigliabile riparare incrinature, graffi o scheggiature da pietrisco nella zona della telecamera; si dovrà, bensì, sostituire l'intero parabrezza.

Fare installare esclusivamente parabrezza o tergicristalli approvati da Lotus.

Dopo la sostituzione del parabrezza, la telecamera dovrà essere ricalibrata per garantire la funzionalità di tutte le opzioni di assistenza alla guida che dipendono dalla telecamera. Se necessario, contattare il proprio concessionario Lotus per ulteriore assistenza.

I danni ai paraurti dovranno essere valutati da un concessionario Lotus per accertare che le prestazioni del radar non siano compromesse.

ASSISTENZA ALLA GUIDA

Pulizia e manutenzione

Le zone dei radar devono essere tenute libere da sporcizia, ghiaccio, neve e devono essere pulite regolarmente, vedere anche pag. 263.



Posizione delle unità radar posteriori. Mantenere pulita la zona indicata sia sul lato destro che su quello sinistro del veicolo.

Limitazioni della telecamera e del radar

Di seguito sono elencate alcune delle condizioni di guida e meteorologiche che possono comportare limitazioni nel funzionamento del radar e della telecamera.

Radar paraurti anteriore Velocità veicolo

La capacità dell'unità radar di rilevare un veicolo che precede risulta notevolmente ridotta se il veicolo viaggia a una velocità molto diversa dalla propria.

Interferenza da parte di altre sorgenti radar o forti riflessi radar.

Campo visivo

L'unità radar ha un campo visivo limitato e in alcune situazioni potrebbe non rilevare un altro veicolo o non rilevarlo in tempo.



L'unità radar potrebbe tardare a rilevare i veicoli a distanza ravvicinata, ad esempio un veicolo che si frappone tra il proprio e quello che precede.

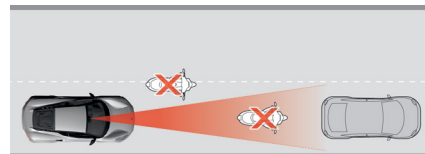

I veicoli di piccole dimensioni, come le motociclette, o quelli che non viaggiano al centro della strada potrebbero non essere rilevati.

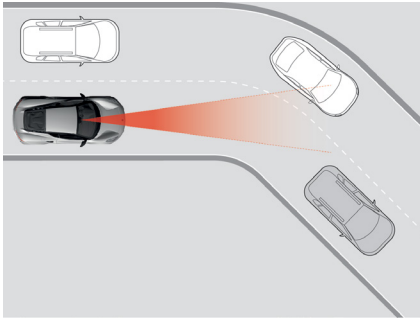

di corsia poco chiara possono limitare significativamente il funzionamento della telecamera quando utilizzata per l'acquisizione di informazioni sulla segnaletica stradale.

In curva, l'unità radar potrebbe rilevare un veicolo diverso da quello previsto o perdere di vista un veicolo rilevato.

Telecamera Visuale ridotta

La visuale della telecamera potrebbe risentire di intense nevicate o piogge, nebbia fitta, forti tempeste di polvere e raffiche di neve. Tali condizioni possono compromettere alcune delle funzionalità di assistenza alla guida che dipendono dalla telecamera, determinare interventi errati o la disattivazione delle funzioni.

Luci intense, riflessi sulla carreggiata, neve o ghiaccio sul manto stradale, superfici stradali sporche o segnaletica

DISPLAY CENTRALE

Panoramica del display centrale

Il sistema di Infotainment, alcuni comandi/widget/applicazioni e menu del veicolo, nonché le impostazioni personalizzate, sono accessibili dal display centrale. Alcuni pulsanti del display cambiano aspetto e funzione a seconda dell'applicazione o della schermata di menu visualizzata.

AVVERTENZA: non lasciarsi distrarre dal display centrale durante la guida. Rischio di incidenti. Si consiglia di arrestare il veicolo prima di utilizzare alcune delle applicazioni disponibili, come l'uso della tastiera, l'inserimento di indirizzi, contatti, ecc.

NOTA: alcune funzioni saranno disattivate quando il veicolo è in movimento.

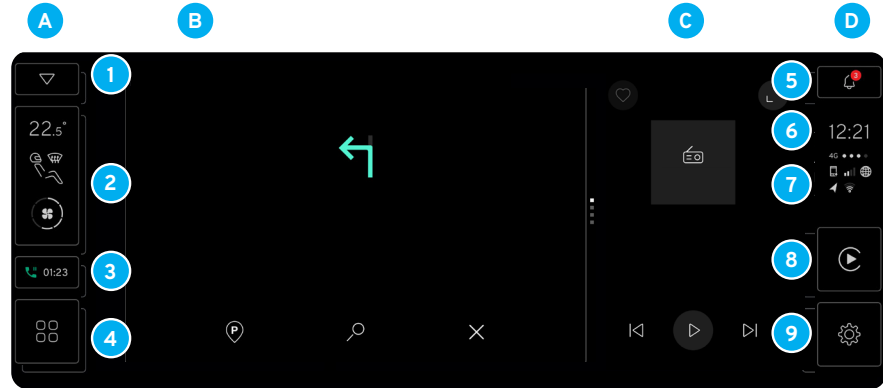

B Visualizzazione widget di sinistra Visualizzazione widget di destra C

A Barra di navigazione

- 1 Pannello rapido.
- 2 Climatizzatore.
- 3 Durata telefonata.
- 4 Launcher delle app/Home.

Barra laterale D

- 5 Centro notifiche.
- 6 Orologio.
- 7 Stato dispositivo*
- 8 Proiezione dispositivo.
- 9 Impostazioni generali/opzioni delle app.

*Consultare la Guida al sistema di infotainment separata.

DISPLAY CENTRALE

Navigazione sul display

Toccando un'opzione su una delle barre laterali o sulla barra di navigazione, si può accedere direttamente a quell'opzione oppure visualizzare le relative pagine menu.

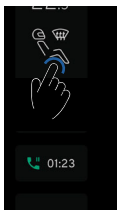

Toccare il pulsante Indietro < all'interno di una schermata con le opzioni del menu secondario per tornare alla schermata menu precedente.



Il pulsante Home  risulta disponibile sulla barra di navigazione quando un'applicazione o il launcher delle app sono aperti. Toccare per tornare alla schermata iniziale.

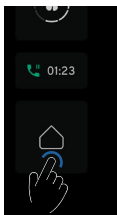

Funzionamento del display

Il display e le opzioni menu hanno funzionalità touch e rispondono in base al movimento del dito.

Azione



Un tocco.



Due tocchi rapidi.



Premere e tenere premuto.



Panning - Trascinare da una parte all'altra dello schermo.



Flick - Spostare rapidamente un dito da un punto all'altro, quindi staccarlo dallo schermo.



Trascinare e rilasciare.



Pizzicare - Avvicinare le dita, quindi staccarle dallo schermo.



Allargare - Allargare le dita, quindi staccarle dallo schermo.

Risultato

Evidenziare un elemento/confermare la selezione/attivare una funzione.

Ingrandire e rimpicciolire un elemento.

Afferrare un elemento/spostare app/mappare punti sulla mappa.

Scorrere una mappa o spostare un elemento.

Scorrere rapidamente o rimuovere una pagina.

Spostare un elemento.

Rimpicciolire.

Ingrandire.

Attivazione/disattivazione automatica

Il display si attiva/disattiva automaticamente quando si apre/chiede la portiera lato guida. Il display può anche spegnersi automaticamente per evitare di scaricare la batteria.

Disattivazione manuale

Se necessario, è possibile disattivare l'area di visualizzazione dei widget tenendo premuto per 5 secondi il pulsante del volume sulla console centrale, lasciando illuminate solo alcune opzioni sulle barre laterali e di navigazione. Un'altra breve pressione del pulsante del volume consentirà di riaccendere la visualizzazione dei widget.

Luminosità

Il livello di luminosità del display diminuisce automaticamente quando il sensore luce del cruscotto rileva un calo sufficiente del livello di luminosità ambientale. In questo caso, il livello di illuminazione può essere regolato manualmente con l'apposita ghiera; vedere pag. 150.

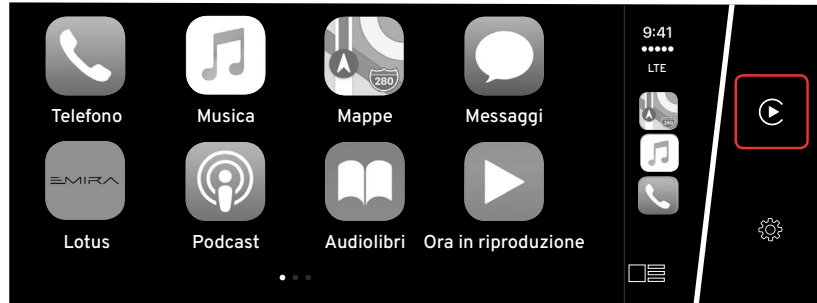



Proiezione del dispositivo

Il simbolo di proiezione compare sul display quando si collega un dispositivo mobile al sistema di infotainment con l'app Apple CarPlay o Android Auto.

In assenza di questa applicazione sul dispositivo collegato, o in caso di dispositivo non associato per la funzione di proiezione, l'icona non compare.

Accesso alla schermata di proiezione dispositivo



Se disponibile, toccare il pulsante  o  sulla barra laterale per visualizzare le eventuali applicazioni mobili disponibili.

Per ulteriori informazioni, consultare il libretto a parte dedicato al sistema di infotainment e le eventuali istruzioni del dispositivo.

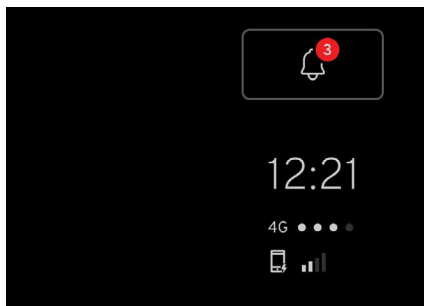

DISPLAY CENTRALE



Centro notifiche

Il centro notifiche consente di visualizzare nuovamente i messaggi a comparsa relativi alle chiamate perse o le notifiche di sistema precedentemente mostrate e ignorate sul display del conducente e su quello centrale.

Accesso al Centro notifiche

 Toccare il pulsante .

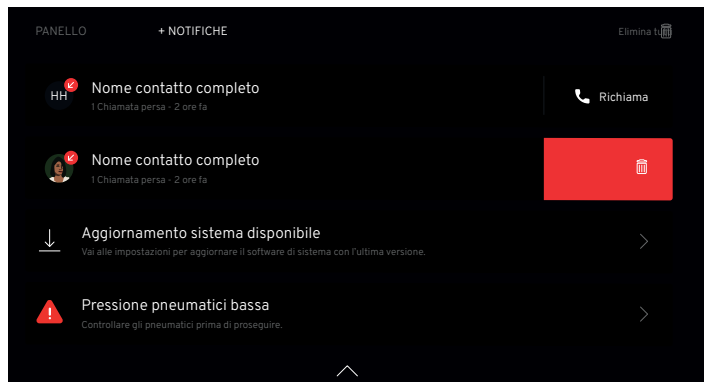

Messaggi



Scorrere per visualizzare tutti i messaggi.



Per i messaggi telefonici, toccare il simbolo  per richiamare.



Per eliminare tutti i messaggi, toccare il pulsante  nella parte superiore della schermata.



Per eliminare i singoli messaggi, far scorrere il dito verso sinistra sul messaggio per visualizzare il pulsante  e toccare il pulsante, oppure far scorrere il dito sul messaggio fino all'estremità dello schermo.

Chiusura del Centro notifiche



Passare il dito verso l'alto in qualsiasi punto all'esterno dell'elenco dei messaggi.



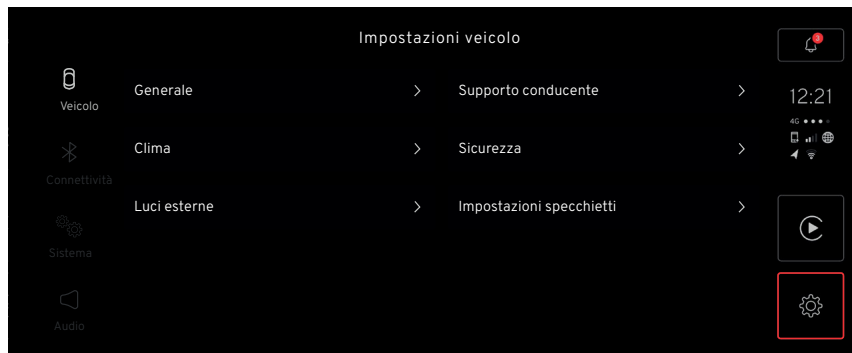

Toccare il simbolo  in fondo alla schermata.

Impostazioni generali e opzioni delle app
 È possibile impostare o regolare il funzionamento di alcune funzioni del veicolo.



Accesso alle impostazioni generali e alle opzioni delle app

 Toccare il pulsante  dalla schermata iniziale per attivare la barra laterale delle impostazioni.

Impostazione Opzioni del menu

Veicolo:	Generale, Clima, Luci esterne, Supporto conducente, Sicurezza e Impostazioni degli specchietti.
Connettività:	Collegamento dei dispositivi, Bluetooth, Wi-fi e nome del veicolo; consultare il libretto a parte dedicato al sistema di infotainment.
Sistema:	Lingue per schermate display e tastiera, unità di misura, formati orologio/data, opzioni per comandi vocali.
Audio:	Regolazione volume, ottimizzazione suono, impostazioni equalizzatore, compensazione in base a velocità veicolo e impostazioni suoneria; per ulteriori informazioni, consultare il libretto a parte dedicato al sistema di infotainment.

DISPLAY CENTRALE

Impostazione	Menu	Opzioni
Generale >	Freno di stazionamento elettrico:	Attivazione/disattivazione automatica
	Informazioni veicolo:	Indicazione attivazione RMS e V.I.N. (numero di identificazione veicolo)
	Ripristina opzioni veicolo:	Le impostazioni del veicolo vengono riportate a quelle di fabbrica.
Clima >	Timer ricircolo:	Annullamento automatico dopo 30 minuti.
	Modalità automatica intensità ventola:	Scelta tra intensità bassa, media e alta.
	Sbrinalunotto:	Il lunotto termico si attiva automaticamente al di sotto dei 7°C.
	Avvio automatico riscaldamento sedili:	Selezione dei sedili.
	Timer per avvio automatico riscaldamento sedili:	Impostazione del periodo di durata del riscaldamento automatico dei sedili.
Impostazioni specchietti >	Livello di oscuramento automatico:	Selezione livelli "chiaro", "normale" e "scuro".
	Inclinazione specchietti retrovisori esterni:	Inclinazione del vetro degli specchietti retrovisori all'inserimento della retromarcia.
	Feedback di sblocco visibile:	Attivazione/disattivazione feedback tramite indicatori di direzione.
	Chiudi specchietti alla chiusura:	Attivazione/disattivazione del ripiegamento degli specchietti.

Impostazione	Menu	Opzioni
Supporto conducente >	Sistema anticollisione:*	Attivazione/disattivazione dei sistemi Park Assist e Allarme presenza veicoli nell'area retrostante, e regolazione del volume di segnalazione acustica. Attivazione/disattivazione del sistema anticollisione e regolazione dei livelli di sensibilità.
	Avviso corsia:*	Attivazione/disattivazione dei dispositivi di avviso corsia e rilevamento punti ciechi e regolazione dei livelli di sensibilità.
	Riconoscimento segnali stradali:*	Attivazione del dispositivo di riconoscimento dei segnali stradali.
	Avviso segnali stradali:*	Attivazione del dispositivo di avviso.
	Supporto velocità veicolo:*	Selezione del limitatore di velocità regolabile o automatico e del cruise control normale o adattivo.
	Allarme lieve affaticamento:*	Attivazione allarme di lieve affaticamento.
Sicurezza >	Feedback di blocco/sblocco visibile:	Attivazione/disattivazione degli indicatori di direzione quando si blocca o si sblocca il veicolo.
	Blocco automatico portiere durante la guida:	Attivazione/disattivazione della funzione di blocco automatico delle portiere.
	Riduci livello allarme	Disattivazione dei sensori di inclinazione e interni.
Luci esterne >	Tripla sequenza di flash:	Gli indicatori di direzione lampeggiano 3 volte.
	Luci di benvenuto:	Vedere illuminazione di avvicinamento.
	Luci di cortesia esterne:	Impostazione durata del timer.
	Abbaglianti automatici:*	Selezione del tempo di attivazione: lento, medio o veloce.

* Se disponibile

DISPLAY CENTRALE

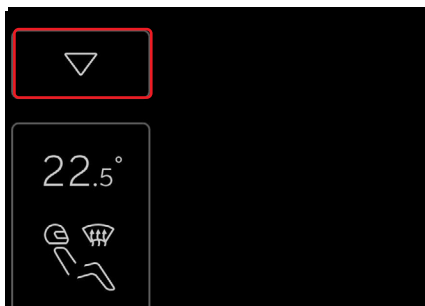



Pannello rapido

Il pannello rapido offre scorciatoie per l'accesso a determinate opzioni e impostazioni del veicolo.

Apertura del pannello rapido

Per accedere al pannello rapido dalla schermata iniziale:

 Toccare il pulsante rapido  che si trova nella parte superiore della barra di navigazione.

Dal pannello rapido è disponibile anche l'opzione notifiche.





Opzioni del pannello rapido

ESC "Off".





Sistema di ausilio al parcheggio.

 **NOTA:** a seconda delle specifiche del veicolo o del mercato possono essere disponibili altre opzioni.

Selezione delle opzioni

-  Toccare il pulsante desiderato. Compare un messaggio che descrive l'opzione selezionata o eventuali azioni ulteriori richieste.
-  Qualora siano disponibili dei livelli preimpostati, toccare il pulsante per selezionare il livello desiderato.
-  Toccare il pulsante per deselezionare l'opzione.

Chiusura del pannello rapido

-  Far scorrere il dito verso l'alto su qualsiasi punto dello schermo.
-  Toccando l'icona della maniglia in fondo alla schermata, compare un'animazione che mostra che è necessario far scorrere il dito verso l'alto per chiudere il pannello.
-  Accedere al centro notifiche passando il dito da destra a sinistra in un punto qualsiasi dello schermo.
-  Toccare "Notifiche" per aprire la schermata delle notifiche.

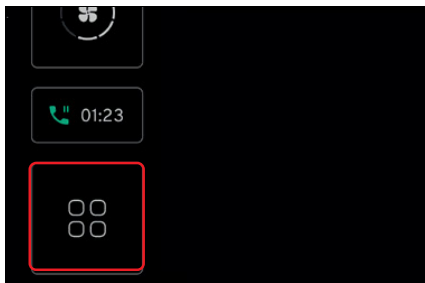



Launcher delle app

Consente di accedere ad alcune opzioni di menu e impostazioni visualizzate dal display del conducente e gestite dal tastierino destro del volante, cui si accede anche tramite il pulsante di avvio delle app.



Nella schermata iniziale, il pulsante Home è sostituito dal pulsante di avvio delle applicazioni (Launcher).

Accesso al Launcher delle app

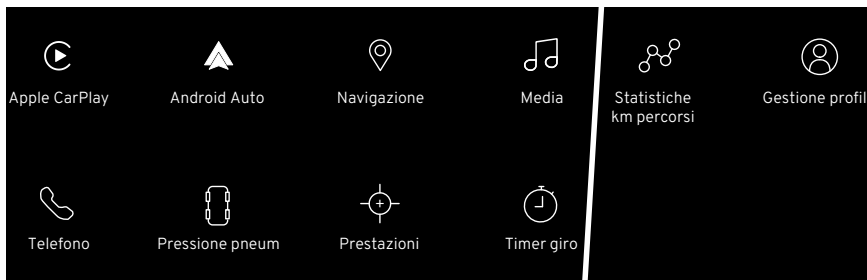
 Toccare il pulsante delle app  nella parte inferiore della barra di navigazione.



Selezione delle applicazioni

-  Scorrere lo schermo per visualizzare tutte le app disponibili.
-  Toccare il pulsante desiderato.
-  Toccare e tenere premuta un'applicazione per spostarla sullo schermo in modo da riorganizzare la disposizione delle applicazioni in base alle preferenze.

Opzioni

- Apple Carplay*
 - Android Auto*
 - Navigazione
 - Media
 - Telefono
 - Pressione pneumatici
 - Prestazioni
 - Timer giro
 - Statistiche km percorsi
 - Gestione profilo
- *Con dispositivo idoneo collegato.

DISPLAY CENTRALE

Impostazioni di sistema

Da questa schermata è possibile gestire alcune impostazioni del veicolo.

Accesso alle Opzioni di sistema

Dalla schermata iniziale, toccare il pulsante  per aprire l'applicazione delle impostazioni.

Dalla barra laterale delle impostazioni toccare il pulsante  per visualizzare le impostazione di sistema.

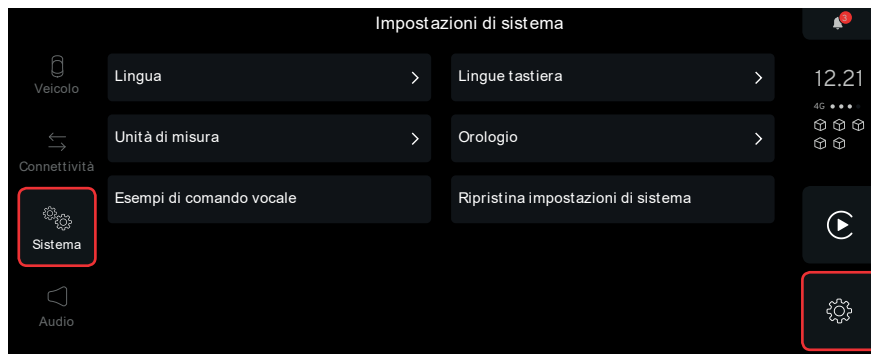

Impostazione di sistema: opzioni

Lingua

È possibile scegliere tra 12 lingue per il display del conducente e per quello centrale.

Unità di misura

Selezionare le unità di misura preferenziali per consumo di carburante, temperatura ambiente, tachimetro e contachilometri parziale e totale.

Voce vocali

Alcune funzioni del veicolo, quali media, navigazione, climatizzatore e uso del telefono collegato via Bluetooth, possono essere attivate tramite comandi vocali.

Tastiera Lingua

È possibile scegliere tra 12 lingue per le funzioni della tastiera.

Orologio

Modificare i formati di data e ora e impostare manualmente la data e l'ora.



Ripristina Sistema Impostazioni

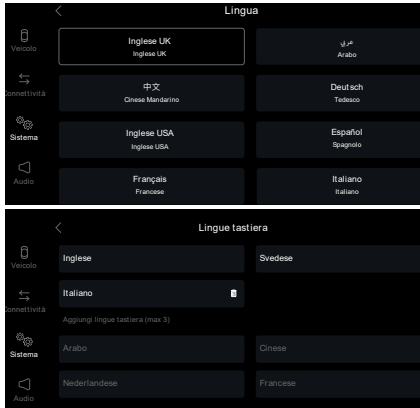

Selezionare le impostazioni specifiche del sistema che si desidera riportare alle impostazioni di fabbrica.



Impostazioni lingua

È possibile cambiare la lingua per il display del conducente, il display centrale e la tastiera.

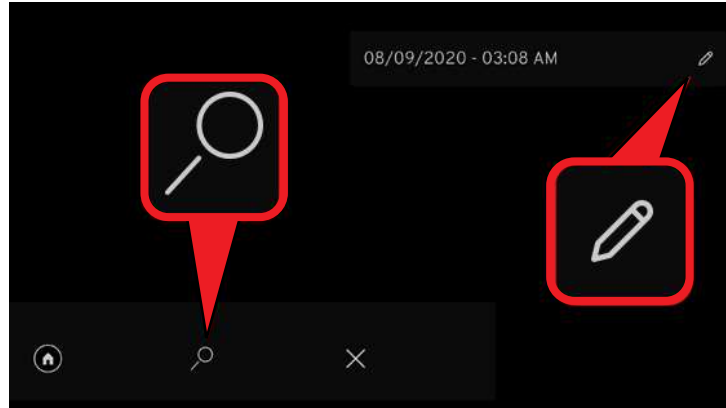

 Toccare l'opzione "Lingua" dalla schermata delle impostazioni di sistema . La lingua attualmente selezionata compare nella parte superiore sinistra della schermata.

  Per cambiare la lingua, far scorrere la schermata, se necessario, e toccare l'opzione desiderata.



Tastiera

La tastiera permette di scrivere, inserire password o altre informazioni salvate nel sistema di infotainment e tra i dati del veicolo.

La tastiera può essere attivata soltanto quando sono visualizzate le icone di ricerca  o di modifica .

DISPLAY CENTRALE

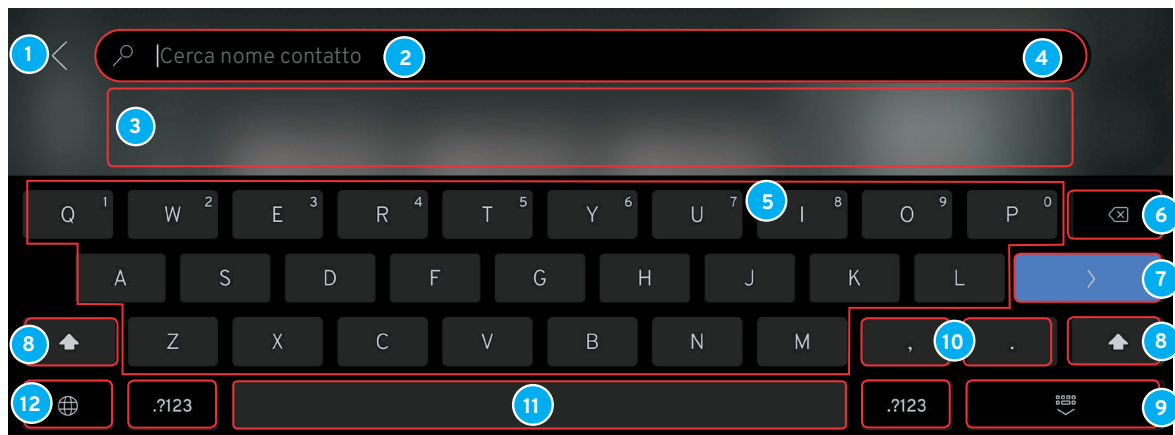

Funzioni della tastiera

- | | |
|---------------------------------------------------------------------------------|--------------------------------------------------------------------------------|
| 1 Annulla - torna alla schermata precedente. | 7 Invio. |
| 2 Campo di inserimento e visualizzazione caratteri digitati. | 8 Shift/Blocco Maiuscole (doppio tocco per il blocco delle lettere maiuscole). |
| 3 Visualizzazione risultati di ricerca (toccare un risultato per selezionarlo). | 9 Nascondi tastiera. |
| 4 Cancella tutto quanto inserito. | 10 Tieni premuto per caratteri speciali come @ o .com. |
| 5 Caratteri della tastiera. | 11 Barra spaziatrice. |
| 6 Backspace, tieni premuto per cancellare più caratteri. | 12 Selettore lingua. |

Questa è una panoramica della tastiera. I tasti mostrati e il loro aspetto possono variare a seconda della lingua selezionata o del metodo di utilizzo della tastiera.

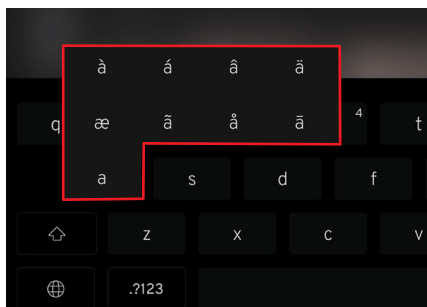
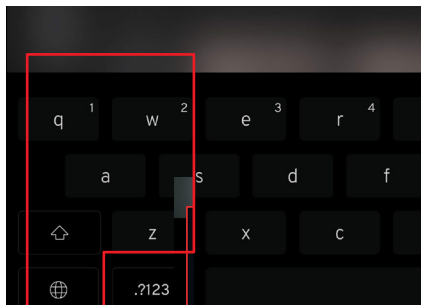
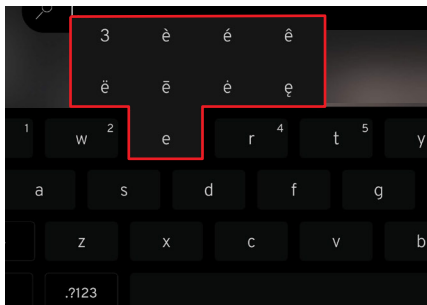

Lingue tastiera



Toccare e tenere premuto il pulsante  per richiamare l'elenco a comparsa delle lingue. È possibile selezionare una delle 3 lingue disponibili o toccare “Impostazioni lingua” per accedere all'opzione della lingua tramite le impostazioni di sistema.

Tasti a comparsa



Toccano e tenendo premuti alcuni tasti, si possono richiamare e selezionare dei tasti che corrispondono a funzioni o caratteri di tastiera aggiuntivi. Toccare un punto qualsiasi all'esterno del tasto a comparsa per chiuderlo.

DISPLAY CENTRALE



Widget

A seconda dell'opzione selezionata, nell'area di visualizzazione del display i widget vengono mostrati in grande e in piccolo.



Dalla schermata iniziale, sfogliare i widget sullo schermo per scorrere verso l'alto o verso il basso in modo da visualizzare le opzioni disponibili.



Profili conducente

Molte delle impostazioni selezionabili dal display centrale possono essere salvate come preferenze nel menu del profilo conducente.

Se è attivo un profilo conducente, il salvataggio di molte delle impostazioni avviene automaticamente.

È possibile creare fino a 4 profili “Personal”, oltre al profilo “Ospite”.

Impostazioni del profilo

Personal Si tratta di impostazioni che possono essere salvate per qualsiasi profilo conducente attivo e che riguardano funzioni quali navigazione, sistema audio/media, lingua e comandi vocali.

Generali

Si tratta di impostazioni che possono essere modificate, ma che non vengono salvate in un profilo conducente specifico. Se si modifica un'impostazione generale, la modifica verrà estesa a tutti i profili conducente.

Le impostazioni relative al layout della tastiera sono generali. Se a un profilo viene aggiunta una lingua per l'uso della tastiera, quella lingua risulterà disponibile anche quando si utilizza un profilo diverso.

Ospite Si tratta di un profilo locale che, se utilizzato, salva le impostazioni locali effettuate e le utilizza alla successiva selezione del profilo ‘Ospite’.

Se il profilo conducente selezionato per ultimo non è protetto da PIN, al successivo sblocco del veicolo risulterà attivo quel profilo. Se, invece, l'ultimo profilo selezionato è protetto da PIN, al successivo sblocco del veicolo sarà selezionato automaticamente il profilo “Ospite”.

Profilo predefinito per un nuovo veicolo

Il profilo “Ospite” viene selezionato in automatico poiché non vi sono altri profili collegati a un nuovo veicolo.

DISPLAY CENTRALE



Aggiunta di un nuovo profilo

☞ Toccare il pulsante delle app  in fondo alla barra di navigazione, vedere pag. 131.

☞ Toccare l'opzione  Gestione profilo.

☞ Toccare  Aggiungi nuovo profilo.

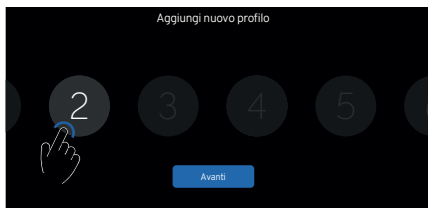

☞ Toccare per selezionare un profilo, quindi toccare Avanti.

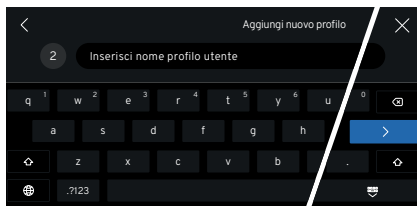

☞ Inserire il nome utilizzando la tastiera, quindi toccare il tasto di invio.

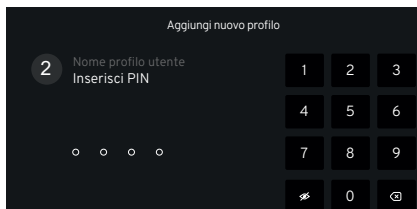

☞ Seguendo le istruzioni sulla schermata, inserire e confermare un codice PIN di 4 cifre a scelta utilizzando la tastiera.



Una volta confermato il pin, compare la schermata di modifica del profilo.

☞ Toccare  per modificare il nome utente e il codice PIN, se necessario.

☞ Toccare  per impostare eventualmente la richiesta del PIN per l'accesso al profilo.

☞ Toccare "Esci" per tornare al menu di selezione del profilo.

☞ Oppure toccare il pulsante Home  sulla barra di navigazione per tornare alla schermata iniziale del display centrale.

Eliminazione di un profilo

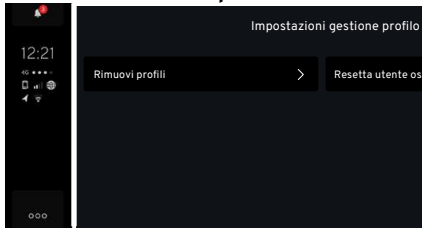

Da una schermata di gestione dei profili, toccare il pulsante delle impostazioni sulla barra di navigazione.

Toccare il pulsante “Rimuovi profili”.



Toccare il profilo da eliminare.

Toccare “Rimuovi”.

Codice PIN errato



Il profilo del conducente viene disabilitato dopo 5 tentativi errati di inserimento del codice PIN. In questo caso, toccare il pulsante “Usa profilo ospite”.

Le impostazioni del veicolo torneranno alle impostazioni locali già definite.

NOTA: non è possibile recuperare un profilo conducente disabilitato. Rimuovere il profilo e crearne uno nuovo; vedere le pagine 139 e 138.

Modifica di un profilo



Immagine schermata di modifica
Toccare l'icona dell'immagine del profilo per accedere alla schermata “Aggiungi nuovo profilo”.



Toccare una qualsiasi immagine evidenziata (disponibile), quindi toccare il pulsante “Avanti”.

Il display torna alla schermata del profilo attivo.

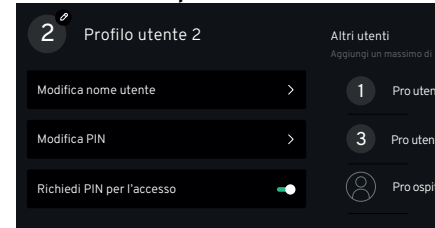
DISPLAY CENTRALE



Se necessario, il nome utente e il codice PIN possono essere modificati come indicato a pag. 139.

Assistente vocale (se disponibile)

Impartendo specifici comandi vocali tramite il microfono del sistema di infotainment, è possibile gestire con l'assistente vocale alcune funzioni di determinati sistemi del veicolo, come il climatizzatore, i media, il telefono collegato via Bluetooth e la navigazione.

Anche l'assistente vocale può rispondere con messaggi vocali oltre a mostrare informazioni sul display del conducente.

Si consiglia di imparare i comandi vocali specifici per poter utilizzare in maniera efficiente da subito l'assistente vocale.

I comandi possono essere impartiti in olandese, inglese, francese, tedesco, italiano, portoghese e spagnolo; per le impostazioni della lingua, vedere anche pag. 133.



Utilizzo dell'assistente vocale

 **NOTA:** dopo il segnale acustico, parlare con voce e velocità normali.

- Non parlare mentre l'assistente risponde (l'assistente non è in grado di cogliere i comandi mentre risponde).
- Chiudere i finestrini e le porte per evitare rumori di fondo nell'abitacolo.

Per modificare il volume dell'audio dell'assistente vocale, ruotare la manopola del volume mentre l'assistente parla.

Utilizzo del display del conducente

 Toccare il pulsante  sul tastierino sinistro del volante per attivare l'assistente vocale.

L'assistente vocale funziona dal display del conducente se si tocca il pulsante  quando sul display del conducente sono visualizzate le schermate di ricerca vocale/chiamata vocale per le funzioni del navigatore o del widget Telefono; vedere le pagine 81 e 85.

L'emissione di un segnale acustico e la comparsa di messaggio sullo schermo indicano che l'assistente è attivo e in attesa di un comando vocale.

NOTA: i comandi impartiti dal display del conducente si limitano alle funzioni del navigatore e del telefono.

Utilizzo del display centrale

Assicurarsi che le schermate di ricerca vocale/chiamata vocale per le opzioni del navigatore o del widget Telefono non siano visualizzate sul display del conducente.

Comandi disponibili

- Media*
- Disattivazione/attivazione volume dei media*
- Navigazione*
- Telefono*
- Climatizzatore, pag. 180.

*Vedere la guida al sistema di infotainment.

NOTA: solo determinate funzioni dei sistemi di bordo possono essere gestite tramite assistente vocale.

Toccare il pulsante  sul tastierino sinistro del volante per attivare l'assistente vocale.



Si sentirà un segnale acustico e sul display centrale si aprirà una schermata a comparsa con un messaggio. L'assistente è ora in ascolto ed è possibile pronunciare il comando.

Annullamento dell'assistente vocale

Dal tastierino del volante:

Toccare brevemente il pulsante  e pronunciare "Annulla"; oppure

Toccare e tenere premuto il pulsante  finché non si sentono due bip. In questo modo si annulla il sistema anche se l'assistente vocale sta parlando.

Dal display centrale:

- Se sulla schermata è presente una freccia , toccare la freccia per annullare l'assistente vocale.
- Toccare un punto all'esterno della schermata a comparsa dell'assistente vocale; oppure

Far scorrere il dito da sinistra a destra sulla schermata a comparsa dell'assistente vocale per trascinarla fuori dal display centrale; oppure

Mentre l'assistente è in ascolto, toccare il pulsante  sul tastierino destro del volante o pronunciare "Annulla".



Disattivazione automatica dell'assistente vocale

L'assistente vocale si disattiva automaticamente (indipendentemente dallo stato) in assenza di input vocali o tattili per più di 5 secondi.

DISPLAY CENTRALE

Si annulla anche nel caso in cui venga interrotto da un'altra applicazione o da una notifica di sistema (ad esempio, se si riceve una chiamata in arrivo mentre si sta parlando).



Per interrompere un comando vocale, toccare il pulsante  sul tastierino del volante o toccare  e quindi impartire un nuovo comando, a seconda dei casi.

ILLUMINAZIONE

ILLUMINAZIONE

Luci esterne



Interruttore luci

Ruotare la ghiera che si trova sulla leva alla sinistra del volante.

○ Luci spente

In questa posizione tutte le luci sono spente, tranne quelle diurne.

Luci diurne

Le luci diurne anteriori e posteriori si accendono quando l'accensione è in modalità II o il motore è in funzione (con l'interruttore delle luci in qualsiasi posizione). L'intensità varia a seconda dell'opzione di illuminazione selezionata.

☞ Luci di posizione

Con l'interruttore luci in questa posizione si attivano anche le luci diurne. Utilizzare questa impostazione per accendere le luci diurne con l'accensione in modalità O o I.

! **NOTA:** se il veicolo è in modalità di accensione II, si accendono invece le luci diurne.

Le luci di posizione possono essere accese indipendentemente dalla modalità di accensione selezionata.

Con motore acceso ma veicolo fermo, la ghiera può essere portata su ☞ da qualsiasi altra impostazione per accendere soltanto le luci di posizione.

Dopo un breve periodo di guida o quando il veicolo acquista velocità, le luci di posizione anteriori vengono sostituite dalle luci diurne.

Se non già accese, le luci di posizione posteriori si accendono nel momento in cui si apre il portellone in condizioni

di scarsa illuminazione ambientale.

☞ Sul display del conducente si illumina questo simbolo quando si attivano le luci di posizione o le luci diurne.

☞ Anabbaglianti

Con il motore acceso o con il veicolo in modalità di accensione II, la leva portata su questa posizione attiva gli anabbaglianti, le luci di posizione anteriori e posteriori e la luce della targa posteriore.

AUTO Gli anabbaglianti, le luci di posizione e quelle del quadro strumenti si accendono o si spengono automaticamente a seconda delle condizioni di illuminazione ambientale.

AVVERTENZA: il sistema AUTO non è in grado di rilevare le condizioni di illuminazione ambientale in ogni situazione (ad esempio, nebbia o pioggia). Il conducente deve sempre assicurarsi di aver selezionato le opzioni di illuminazione esterna corrette in base alle condizioni di guida e in conformità alle norme del codice della strada.

Abbaglianti attivi (se in dotazione)

Sfruttando la telecamera sul parabrezza, questa funzione accende o spegne automaticamente gli abbaglianti quando si guida al buio a una velocità superiore a 20 km/h, rilevando i fari dei veicoli che sovrappiungono sulla carreggiata opposta o le luci posteriori di un veicolo che precede.

Il simbolo si illumina di bianco sul display del conducente quando la funzione si attiva, mentre si illumina di blu quando gli abbaglianti sono accesi. Quando la funzione si disattiva, le luci tornano a essere anabbaglianti.

L'abbagliante attivo potrebbe non essere disponibile in determinate condizioni, quali pioggia forte o nebbia fitta.

In caso di funzione abbagliante attiva non disponibile, sul display del conducente compaiono dei messaggi che richiedono la commutazione manuale tra fari abbaglianti e anabbaglianti fino a quando gli abbaglianti attivi non risultino disponibili. Vedere anche pag.120 per informazioni sulle limitazioni della telecamera.

AVVERTENZA: gli abbaglianti attivi sono un ausilio per l'utilizzo ottimale del sistema di illuminazione del veicolo in condizioni ambientali adeguate.

AVVERTENZA: è sempre responsabilità del conducente provvedere alla commutazione manuale tra abbaglianti e anabbaglianti se le condizioni del traffico o meteorologiche lo rendono necessario.



Abbaglianti/anabbaglianti

- 1** Lampeggio abbaglianti: tirare la leva all'indietro verso di sé.
- 2** Abbaglianti fissi: con la ghiera su AUTO o in posizione , spingere la leva in avanti.
- 3** Per disattivare, tirare la leva all'indietro.

 Questo simbolo si illumina sul display del conducente a indicare l'attivazione degli abbaglianti.

ILLUMINAZIONE



Fendinebbia posteriore

Si attiva con il veicolo in modalità di accensione II e con la ghiera in posizione o AUTO.

Premere il pulsante sul lato anteriore della leva per accendere o spegnere il fendinebbia.

Questo simbolo si illumina sul display del conducente a indicare l'attivazione del fendinebbia posteriore.

L'interruttore si disattiva ogni volta che si spengono i fari o l'accensione.

NOTA: le norme sull'uso dei fendinebbia posteriori possono variare da un Paese all'altro.



Indicatori di direzione

1 Lampeggio breve: spostare la leva verso l'alto o verso il basso finché non si avverte resistenza, quindi rilasciare. Gli indicatori lampeggeranno tre volte*.

2 Lampeggio continuo: spostare la leva verso l'alto o verso il basso oltre il punto di resistenza fino alla posizione finale; la leva rimarrà in questa posizione.

I simboli corrispondenti si illuminano sul display del conducente durante il funzionamento.

La leva rimane in posizione fino a quando non viene spostata indietro manualmente o automaticamente per effetto del movimento del volante.

*Se si disattiva la funzione dal display centrale, le spie lampeggiano una volta, vedere pag. 149.





Reset km parziali A

Premendo il pulsante di reset all'estremità dell'interruttore delle luci, si azzerano tutte le informazioni salvate dal contachilometri parziale A (distanza percorsa, consumo medio di carburante e velocità media). Sul display del conducente appare brevemente un messaggio di notifica che indica che il contachilometri parziale 1 è stato azzerato.

Vedere anche pag. 76 per ulteriori informazioni sulle opzioni del contachilometri parziale e su come resettarlo dal tastierino destro del volante.



Luci di emergenza

Attivazione: premere il simbolo  sulla console centrale. L'interruttore, gli indicatori di direzione e i simboli   sul display del conducente lampeggeranno.

Disattivazione: premere una seconda volta per disattivare le luci.

 **AVVERTENZA:** in caso di arresto d'emergenza, spostare il veicolo dalla carreggiata, accendere le luci di emergenza e segnalare il veicolo con altri dispositivi, se a disposizione, per ridurre il rischio di collisioni.

 **NOTA:** l'uso delle luci di emergenza può essere soggetto alle norme del codice della strada locale.

Luci dei freni

Le luci dei freni si accendono quando si preme il pedale del freno, vedere anche pag. 193.

Luci di arresto di emergenza

In caso di brusche frenate a velocità superiori a 50 km/h, sufficienti ad attivare il sistema antibloccaggio, oppure in caso di improvvisa decelerazione, si attivano le luci di arresto di emergenza. Le luci dei freni iniziano a lampeggiare invece di rimanere accese continuamente. Le luci dei freni torneranno all'accensione fissa al momento della partenza o quando la decelerazione diminuisce. Vedere anche pag. 193.

ILLUMINAZIONE

Luce di retromarcia

Quando la leva del cambio è in posizione R, si accende la luce di retromarcia e si attiva il sistema di ausilio al parcheggio posteriore; vedere anche le pagine 259 e 104.

Illuminazione di avvicinamento

L'illuminazione di avvicinamento si attiva quando si sblocca il veicolo premendo il pulsante  sul portachiavi. Si attivano le luci di posizione, di cortesia e del pavimento. In condizioni di scarsa illuminazione ambientale, si attivano anche la luce della targa e quella delle maniglie esterne, il cui fascio luminoso è rivolto verso il suolo.

Se non si apre alcuna portiera, l'illuminazione di avvicinamento rimane accesa per circa 2 minuti. Se entro questo intervallo di attivazione si apre una portiera, il tempo di accensione delle luci interne e delle maniglie esterne viene prolungato.

La funzionalità dell'illuminazione di avvicinamento si imposta dal display centrale, vedere pag 149.



Luci di cortesia esterne

Alcune delle luci esterne possono essere mantenute accese anche dopo il blocco del veicolo.

1. Spegnerne il motore.
2. Spostare in avanti la leva sul lato sinistro del piantone, quindi rilasciarla.
3. Uscire dal veicolo e bloccare  le porte.

Sul display del conducente si illumina un simbolo, a indicare che la funzione è attivata, e si accendono le luci di posizione, gli anabbaglianti e le luci della targa.

La durata di accensione si imposta dal display centrale, vedere pag 149.



Guasto alle luci

In caso di rilevamento di un guasto alle luci esterne, il simbolo  si accende sul display del conducente. Sullo schermo compare anche un messaggio con le informazioni sul guasto, vedere anche pag. 65.

Preimpostazioni delle luci esterne

Dalla barra laterale del display centrale, premere il pulsante Impostazioni generali e Opzioni delle app, quindi selezionare: Veicolo > Luci esterne.



Vedere pag. 127 per ulteriori informazioni.

Luci interne



Interruttori sulla console a padiglione

Premere i pulsanti per:

-  Accendere/spegnere la luce di lettura anteriore sinistra.
-  Accendere/spegnere tutte le luci interne.
- AUTO Attivare/disattivare la modalità cortesia delle luci interne.

In modalità cortesia tutte le luci interne:

- Si accendono con il veicolo sbloccato e l'accensione disinserita.
- Si spengono a motore acceso e veicolo bloccato.
- Si accendono o si spengono quando si apre o si chiude una portiera.
- Rimangono accese per 2 minuti se si lascia aperta una portiera.

- L'indicatore luminoso sul pulsante si accende quando è attiva la funzione AUTO.

 Premere per accendere la luce di lettura anteriore destra.

Luci interne

Le luci di lettura sono posizionate a padiglione accanto a entrambe le alette parasole.

Le luci principali si trovano sul padiglione sopra entrambi i sedili anteriori.

Illuminazione del cassetto portaoggetti

La luce all'interno del cassetto portaoggetti si accende/spegne quando si apre o si chiude il cassetto, vedere pag 160.

Illuminazione dello specchietto di cortesia

Le luci all'interno delle alette parasole (se in dotazione) si accendono/spengono all'apertura o chiusura delle alette, vedere pag. 158.

ILLUMINAZIONE

Illuminazione del bagagliaio

Le luci all'interno del bagagliaio si accendono/spengono quando si apre o si chiude il portellone posteriore, vedere pag. 50.

Illuminazione ambientale

Le strisce luminose installate nelle portiere, sul quadro strumenti, nella console centrale e nei portabicchieri si accendono quando il veicolo è sbloccato, l'accensione inserita o il motore è in funzione.

Per regolare l'intensità di illuminazione, utilizzare l'apposito comando, vedere pag. 150.

Illuminazione di cortesia

Con l'opzione "Auto" selezionata sulla console a padiglione, la luce nel vano piedi e sul tetto si accende automaticamente quando:

- Si sblocca il veicolo.
- Si spegne il motore.
- Si apre una portiera.

L'illuminazione di cortesia si spegne automaticamente quando:

- Si blocca il veicolo.

- Si avvia il motore.
- Si chiude una portiera.
- Una portiera resta aperta per più di 2 minuti.

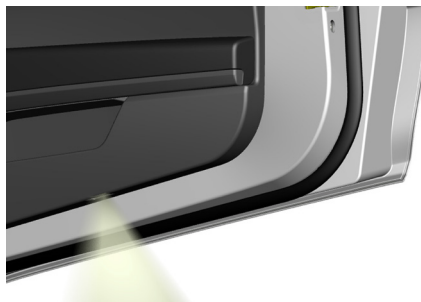

Illuminazione a pavimento

La luce a pavimento si accende in condizioni di scarsa luminosità ambientale quando si apre una portiera e si spegne quando la si chiude.



Regolazione della luminosità

Ruotare la ghiera di regolazione ☀️ posizionata sul lato esterno del piantone dello sterzo per regolare i livelli di luminosità del quadro strumenti, delle luci ambientali e delle luci d'atmosfera.



NOTA: la luminosità può essere regolata con l'apposita ghiera soltanto quando i livelli di illuminazione ambientale esterna sono sufficientemente bassi da attivare la modalità notturna del sistema di illuminazione, che abbassa automaticamente i livelli di luminosità della strumentazione, delle luci ambientali e delle luci d'atmosfera.

PARABREZZA, FINESTRINI, SPECCHIETTI E ALETTE PARASOLE

PARABREZZA, FINESTRINI, SPECCHIETTI E ALETTE PARASOLE

Tergicristalli/lavacrystalli



Tergicristalli

Per azionare la funzione, portare la leva che si trova sul lato destro del volante sull'impostazione desiderata.

○ Tergicristalli non in funzione.

▽ Passaggio singolo: premere la leva verso il basso dalla posizione 0 e rilasciarla; il tergicristalli effettuerà un passaggio a bassa velocità sul parabrezza. Tenere la leva verso il basso per effettuare ulteriori passaggi lenti fino al rilascio.

⚠ **ATTENZIONE:** prima di utilizzare i tergicristalli, verificare che la spazzola non sia congelata e rimuovere neve o ghiaccio dal parabrezza.



Funzionamento a intermittenza

AUT Impostare l'intervallo di azionamento delle spazzole ruotando la ghiera all'estremità della leva: verso l'alto per aumentarlo, verso il basso per diminuirlo.

⚠ **ATTENZIONE:** controllare regolarmente le condizioni delle spazzole tergicristalli. Se usurata o danneggiata, la gomma delle spazzole potrebbe non pulire il parabrezza in maniera adeguata.



Funzionamento continuo

- △ I tergicristalli funzionano continuamente a velocità normale.
- △ I tergicristalli funzionano continuamente ad alta velocità.

Tergicristalli con sensore pioggia

I tergicristalli si attivano automaticamente in base all'intensità della pioggia rilevata sul parabrezza.

Il sensore pioggia si attiva con l'accensione in modalità I o II e la leva del tergicristallo in posizione AUT.

Il simbolo del sensore pioggia si accende sul display del conducente quando la funzione è attivata.

Ruotare la ghiera all'estremità della leva: verso l'alto per una maggiore sensibilità e verso il basso per una minore sensibilità. Ruotando la ghiera verso l'alto, le spazzole tergicristalli effettuano un passaggio supplementare.

AVVERTENZA: non utilizzare la funzione di rilevamento pioggia se vi è il rischio che la pioggia o il liquido lavavetri si congelino sul parabrezza, il che potrebbe limitare la visibilità.

Impianti di autolavaggio

ATTENZIONE: negli impianti di autolavaggio, i tergicristalli potrebbero entrare in funzione e danneggiarsi. Assicurarsi che la funzione del sensore pioggia sia disattivata quando il motore è in funzione o quando l'impianto elettrico del veicolo è in posizione di accensione I o II. Il simbolo  sul display del conducente si spegne quando il veicolo si trova in un impianto di autolavaggio.



Lavacrystalli

Tirare la leva dei tergicristalli verso di sé per attivare i lavacrystalli. Le spazzole tergicristalli effettueranno più passaggi sul parabrezza.

ATTENZIONE: per pulire il parabrezza con i tergicristalli, utilizzare liquido lavavetri in abbondanza. Il parabrezza deve essere bagnato quando i tergicristalli sono in funzione.

Livello del liquido lavavetri



La comparsa sul display del conducente di questo simbolo e di un messaggio di notifica indica che il liquido lavavetri ha raggiunto un livello minimo nel relativo serbatoio; vedere anche pag. 226.

PARABREZZA, FINESTRINI, SPECCHIETTI E ALETTE PARASOLE



Alzacristalli elettrici

È possibile azionare entrambi gli alzacristalli elettrici del veicolo utilizzando gli interruttori che si trovano sul pannello comandi della portiera lato guida. Il passeggero può azionare il proprio finestrino utilizzando l'interruttore situato sul pannello della rispettiva portiera.

1 Azionando leggermente gli interruttori verso l'alto o verso il basso, i finestrini si alzano o si abbassano per tutto il tempo in cui si tengono in posizione gli interruttori.

2 Spostando gli interruttori completamente verso l'alto o verso il basso e poi rilasciandoli, i finestrini si alzano o si abbassano automaticamente fino alla posizione di arresto finale.

AVVERTENZA: non lasciare senza sorveglianza i bambini a bordo del veicolo.

AVVERTENZA: prima di chiudere un finestrino, verificare sempre che non vi sia il rischio che rimangano intrappolati persone o oggetti.

AVVERTENZA: l'utilizzo incauto dei finestrini può essere pericoloso, soprattutto per i bambini. Assicurarsi che anche i passeggeri siano consapevoli di questo pericolo.

AVVERTENZA: non lasciare mai bambini o animali a bordo di un veicolo parcheggiato con i finestrini completamente chiusi quando fa caldo.

Per azionare gli alzacristalli elettrici, il veicolo deve essere in modalità di accensione I o II. In modalità di accensione 0, è possibile azionare gli alzacristalli elettrici per alcuni minuti (ma non dopo l'apertura di una portiera). Si può azionare soltanto un interruttore alla volta.

Discesa/salita automatica

Per facilitare la chiusura della portiera e ottimizzare la tenuta dei vetri contro le guarnizioni della portiera, il finestrino - se completamente sollevato - si abbassa automaticamente di poco all'apertura della portiera per poi risalire dopo la chiusura della stessa.

Protezione anti-pinch

Se uno dei due finestrini incontra un ostacolo in fase di apertura o chiusura, il movimento si arresta e inverte automaticamente di 50 mm circa la direzione della corsa dalla posizione di arresto (o di apertura completa).

Per escludere la protezione anti-pinch quando il movimento di chiusura è stato annullato, ad esempio in caso di formazione di ghiaccio, continuare a premere l'interruttore alzacristalli nella direzione desiderata.

In caso di interruzione dell'alimentazione elettrica da batteria, le funzioni di discesa one-touch, discesa automatica e protezione anti-pinch non possono azionarsi, con conseguente maggior rischio di danni alle guarnizioni dei finestrini.

Ripristino delle funzioni di discesa/salita automatica/protezione anti-pinch

- Far salire completamente ciascun finestrino; una volta sollevato, tenere premuto l'interruttore per 2 secondi fino a quando non si sente un click.
- Quindi abbassare completamente ciascun finestrino; una volta abbassato, tenere premuto l'interruttore per 2 secondi finché non si sente un click.

! **NOTA:** non è possibile aprire i finestrini a velocità superiori a 180 km/h circa, ma si possono chiudere a qualsiasi velocità.



Specchietti retrovisori

È possibile azionare entrambi gli specchietti retrovisori del veicolo e regolare la posizione dei vetri mediante gli interruttori e il joystick che si trovano sul pannello comandi della portiera lato guida.

! **AVVERTENZA:** i vetri degli specchietti sono convessi per offrire un campo visivo più ampio, ma al tempo stesso fanno sembrare gli oggetti più piccoli e lontani.

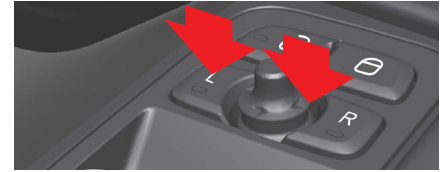

Regolazione del vetro degli specchietti retrovisori

- Premere il pulsante L per lo specchietto retrovisore sinistro o il pulsante R per lo specchietto retrovisore destro.
- La spia del pulsante premuto si accende.
- Regolare la posizione del vetro dello specchietto utilizzando il joystick.
- Premendo nuovamente il pulsante, la luce si spegne.

Ripiegamento/spiegamento degli specchietti retrovisori

Gli specchietti retrovisori possono essere ripiegati verso l'interno per parcheggiare o guidare in spazi ristretti*.

PARABREZZA, FINESTRINI, SPECCHIETTI E ALETTE PARASOLE

Ripiegamento degli specchietti retrovisori

- Selezionare la modalità di accensione I o superiore.
- Premere contemporaneamente gli interruttori L e R.
- Rilasciandoli dopo circa 1 secondo, entrambi gli specchietti retrovisori si fermeranno automaticamente in posizione di ripiegamento completo.

Spiegamento degli specchietti retrovisori

- Premere di nuovo contemporaneamente gli interruttori L e R.
- Gli specchietti si fermano automaticamente in posizione completamente dispiegata.

*Accessorio in opzione.

Ripiegamento automatico al blocco del veicolo

È possibile impostare il piegamento/spiegamento automatico degli specchietti retrovisori quando si blocca/sblocca il veicolo con la chiave telecomando.

L'opzione preimpostata per questa funzione è accessibile dal display centrale; per ulteriori informazioni, vedere pag. 127.



NOTA: se si ripiegano gli specchietti verso l'interno utilizzando i pulsanti L e R, per dispiegarli si dovrà procedere manualmente.

Ripristino della posizione neutra

Nel caso in cui una forza esterna sposti gli specchietti retrovisori, sarà necessario ripristinare la posizione originaria elettricamente affinché la ritrazione/estensione elettrica funzioni correttamente*.

- Ripiegare gli specchietti retrovisori premendo contemporaneamente i pulsanti L e R.
- Dispiegarli premendo di nuovo contemporaneamente i tasti L e R.
- Qualora necessario, ripetere la procedura sopra descritta per riportare gli specchietti alla rispettiva posizione originaria.

*Accessorio in opzione.

Angolazione manuale durante le manovre di parcheggio

I vetri degli specchietti retrovisori possono essere inclinati verso il basso per consentire al conducente di vedere il lato della strada durante il parcheggio*.

- Con la retromarcia inserita, premere l'interruttore L o R a seconda delle esigenze.
- È possibile che sia necessario premere due volte gli interruttori, a seconda che siano già stati preselezionati.
- L'interruttore lampeggia quando i vetri degli specchietti retrovisori risultano inclinati verso il basso.
- Con la retromarcia disinnestata, i vetri degli specchietti retrovisori iniziano a riposizionarsi automaticamente dopo 3 secondi e raggiungono la posizione di partenza dopo circa 8 secondi.

*Solo in caso di sedili elettrici con funzione memoria.

Angolazione automatica durante le manovre di parcheggio

I vetri degli specchietti retrovisori si inclinano automaticamente verso il basso quando si seleziona la retromarcia.

Questa funzione si imposta dal display centrale; per ulteriori informazioni, vedere pag. 127.

 **NOTA:** premendo due volte gli interruttori L o R, il vetro torna alla posizione originaria.



Retrovisore interno

Oscuramento manuale

Il retrovisore interno può essere oscurato con la leva posta alla base dello specchietto.

- Per oscurare il retrovisore, spostare la leva verso di sé.
- Tornare alla visione normale spostando la leva verso il parabrezza.

 **NOTA:** la funzione di oscuramento manuale non è disponibile sui retrovisori con oscuramento automatico.

Retrovisore con oscuramento automatico

La luce intensa proveniente da dietro il veicolo, riflessa dagli specchietti retrovisori interno ed esterni, si oscura automaticamente*.

La funzione di oscuramento automatico è sempre attiva, eccetto quando l'accensione è disinserita o è selezionata la retromarcia.

I livelli di oscuramento preimpostati si selezionano dal display centrale; per ulteriori informazioni, vedere pag. 127.

*Se in dotazione.

 **NOTA:** la funzione di oscuramento del retrovisore interno e degli specchietti retrovisori esterni risulta limitata se i sensori vengono oscurati dalla presenza di oggetti, quali permessi di parcheggio, transponder o alette parasole, che possono impedire alla luce di raggiungere i sensori.

PARABREZZA, FINESTRINI, SPECCHIETTI E ALETTE PARASOLE



Alette parasole

Le alette parasole (se in dotazione) si trovano a padiglione davanti ai sedili. All'occorrenza si possono aprire e anche sganciare dai supporti interni e ruotare, se necessario.

Con le alette parasole in posizione abbassata, gli specchietti di cortesia si illuminano quando si sollevano le relative coperture.

VANI PORTAOGGETTI E PRESE DI CORRENTE

VANI PORTAOGGETTI E PRESE DI CORRENTE



Cassetto portaoggetti

Situato sul lato passeggero del cruscotto, il cassetto portaoggetti si apre con l'apposito pulsante. Per richiuderlo, spingere fino a completa chiusura per innestare il meccanismo di aggancio.

Console centrale

La console centrale è dotata di diversi vani portaoggetti.



Bracciolo



Portabicchieri



Sotto gli interruttori del climatizzatore

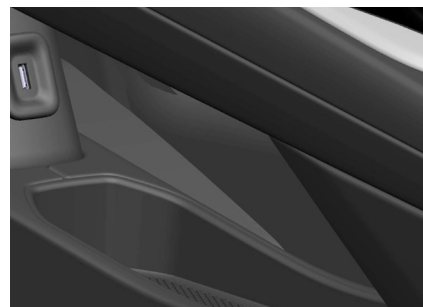

Sotto il selettore di marcia

(L'immagine mostra la console centrale dei modelli con cambio automatico; sulle versioni con cambio manuale, il vano portaoggetti della console centrale è più piccolo).



Tasche portiere

Reti di carico

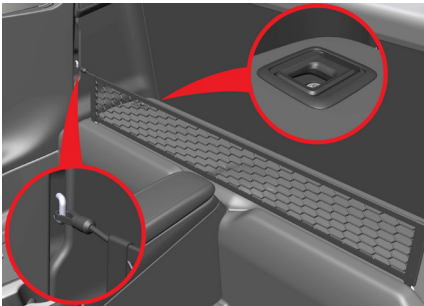

Rete abitacolo posteriore
(se in dotazione).



AVVERTENZA: il peso di carico massimo è di 20 kg. Qualsiasi bagaglio trasportato deve essere completamente racchiuso all'interno della rete per evitare spostamenti pericolosi durante la guida.

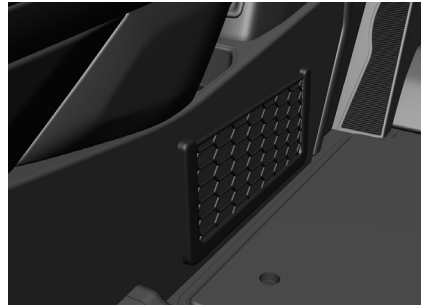

Rete consolle centrale
(se in dotazione).

VANI PORTAOGGETTI E PRESE DI CORRENTE

Prese di corrente



Preso di corrente da 12 Volt

Nella parte posteriore della console centrale si trova una presa di corrente, utilizzabile quando il veicolo è in modalità di accensione I o II.

Con il motore spento e il veicolo bloccato, la presa di corrente e le portiere USB sono disattivate. Se il motore è spento ma il veicolo non è bloccato, la presa e le porte USB continuano a essere attive per altri sette minuti.

AVVERTENZA: non lasciare i bambini piccoli senza sorveglianza a bordo del veicolo, per evitare il pericolo che maneggino involontariamente le prese di corrente.

AVVERTENZA: non utilizzare accessori che possano causare interferenze ai sistemi radio o elettrici del veicolo.

AVVERTENZA: qualsiasi accessorio collegato deve essere posizionato in modo che non rischi di ferire gli occupanti del veicolo in caso di frenata brusca o collisione.

AVVERTENZA: controllare spesso eventuali accessori collegati in quanto possono generare calore e rischiare di provocare ustioni agli occupanti o bruciature ai rivestimenti interni.

ATTENZIONE: l'utilizzo delle prese ausiliarie o delle porte USB quando il motore è spento può scaricare la batteria.

ATTENZIONE: non utilizzare accessori che superino i 10 ampere. Verificare l'ampereaggio di qualsiasi accessorio prima di collegarlo alla presa di corrente.

Porte USB



Bracciolo

Due porte USB (tipo A e C) sono installate all'interno del bracciolo della console centrale. Le porte consentono il collegamento al sistema di infotainment per il trasferimento dati e la proiezione del telefono.

ATTENZIONE: la tensione di uscita della porta USB è di 5V e la corrente massima è di circa 2,5A. Non collegare alle porte USB dispositivi quali ventilatori o luci.



Lato anteriore della console centrale
Davanti al vano portaoggetti inferiore della console centrale è presente una singola porta USB di tipo A, che serve unicamente per la ricarica dei dispositivi.

È inoltre possibile far passare un cavo USB attraverso un foro presente sul lato inferiore della console superiore fino al vano portaoggetti che si trova sotto gli interruttori del climatizzatore. Il tappetino in gomma nel vano portaoggetti è dotato, inoltre, di una funzione che trattiene il cavo USB in posizione.



Retrovisore
(se in dotazione).
Nella parte anteriore del rivestimento del retrovisore interno si trova una porta USB destinata all'alimentazione di un videoregistratore di bordo.

SEDILI E VOLANTE

Sedili

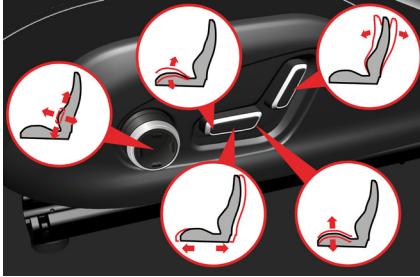

Sedili elettrici



Regolare il supporto lombare premendo la parte superiore/inferiore/anteriore/posteriore dell'interruttore.



Regolare l'angolo del cuscino del sedile spostando la parte anteriore dell'interruttore verso l'alto/il basso.



Regolare l'altezza del cuscino del sedile spostando la parte posteriore dell'interruttore verso l'alto/il basso.



Regolare l'angolo dello schienale spostando il comando in avanti/indietro.



Spostare il sedile in avanti o indietro spostando il comando in avanti/indietro.

Reclinazione del sedile

Vedere pag. 167.



AVVERTENZA: per scongiurare il rischio di lesioni personali dovute a una frenata improvvisa, assicurarsi che il sedile sia bloccato in posizione prima di mettersi alla guida.



AVVERTENZA: sedere il più lontano possibile dal volante, assicurandosi però di riuscire a premere il pedale del freno fino in fondo e a mantenere il pieno controllo del veicolo.



AVVERTENZA: assicurarsi che durante la regolazione del sedile non rimangano intrappolati persone o oggetti.



AVVERTENZA: non tentare di regolare la posizione del sedile durante la guida per non rischiare di perdere il controllo del veicolo.



NOTA: non è possibile utilizzare contemporaneamente due o più interruttori di regolazione del sedile elettrico.



NOTA: i sedili elettrici sono dotati di un sistema di protezione da sovraccarico che si attiva nel momento in cui il movimento del sedile viene limitato dalla presenza di un oggetto. In tal caso, rimuovere l'oggetto e procedere nuovamente alla regolazione del sedile.

SEDILI E VOLANTE



Interruttori di memoria per sedili/ specchietti

I pulsanti di memoria si trovano sul pannello della portiera lato guida (modelli dotati di sedili elettrici). La funzione memoria consente di salvare due diverse impostazioni per il sedile di guida e gli specchietti retrovisori.

Salvataggio in memoria delle impostazioni

Per salvare una posizione sedile/specchietti col pulsante di memoria 1:

- Portare il veicolo in modalità di accensione 1 oppure avere il motore acceso, vedere pag. 182.
- Regolare il sedile e gli specchietti retrovisori nella posizione desiderata, vedere le pagine 165 e 155 .
- Premere il pulsante M e rilasciarlo. La spia del pulsante si accende.
- Entro pochi secondi, tenere premuto il pulsante 1 fino a quando la spia del pulsante M non si spegne e non si sente un segnale acustico.



NOTA: utilizzare il pulsante 2 allo stesso modo per memorizzare un'altra combinazione di posizioni per sedile/specchietti.

Attivazione di un'impostazione memorizzata

Con la portiera del conducente aperta:

Premere il pulsante 1 e rilasciarlo. Il sedile e gli specchietti retrovisori si spostano automaticamente nella posizione memorizzata.

Con la portiera del conducente chiusa:

Tenere premuto il pulsante 1 finché il sedile/gli specchietti non cessano di muoversi.



AVVERTENZA: non utilizzare la funzione memoria né regolare il sedile quando il veicolo è in movimento. Rischio di perdita di controllo del veicolo.



AVVERTENZA: la funzione di regolazione del sedile di guida è disponibile anche con il veicolo in modalità di accensione 0, pertanto si raccomanda di non lasciare mai i bambini incustoditi a bordo.



ATTENZIONE: eventuali ostacoli al movimento del sedile potrebbero danneggiare il sedile stesso.



NOTA: l'impostazione della posizione lombare non viene memorizzata.

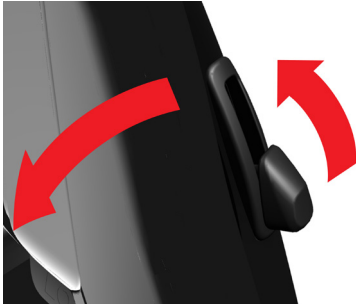

Reclinazione del sedile

Tirare la leva sul lato esterno posteriore del sedile per abbassare lo schienale e spostare il sedile in avanti. Al rilascio della leva, il sedile torna alla posizione originaria.

Comandi vocali

Vedere pag. 176.



Avvisatore acustico

Per azionare l'avvisatore acustico, premere l'area del pad centrale del volante.

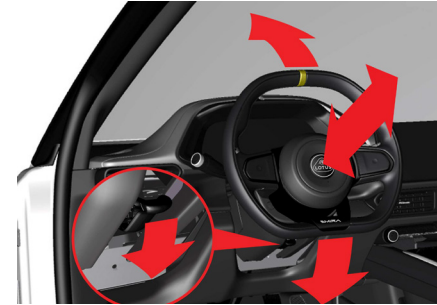

Regolazione del volante

Il volante può essere regolato sia in altezza che in profondità.

1. Per sbloccare il volante, spingere la leva di bloccaggio del piantone verso il basso.
2. Regolare il volante in base all'altezza e alla profondità ideali.
3. Per bloccare il volante in posizione, tirare indietro la leva del piantone.
4. Provare a muovere il volante verso l'alto, verso il basso, verso l'interno e verso l'esterno per assicurarsi di aver saldamente bloccato il piantone.

SEDILI E VOLANTE

 **AVVERTENZA:** prima di mettersi alla guida, accertarsi che il volante sia in posizione corretta e saldamente bloccato. Non regolare mai il volante durante la guida.

Anche gli specchietti retrovisori e il sedile del conducente vanno regolati su una posizione sicura e confortevole prima della guida; vedere le pagine 155 e 165.

Blocco elettronico piantone dello sterzo

Con l'accensione in modalità 0 e il veicolo fermo, il blocco elettronico del piantone dello sterzo si attiva (bloccaggio) in presenza delle seguenti condizioni:

- Il veicolo viene bloccato con la chiave telecomando.
- È trascorso un certo lasso di tempo con l'accensione in modalità 0.
- Il veicolo non viene avviato entro un certo periodo di tempo dallo sblocco del veicolo.

CLIMATIZZATORE

CLIMATIZZATORE

Impianto del climatizzatore

Il climatizzatore può essere selezionato in modalità manuale o automatica. Lo speciale impianto di climatizzazione Lotus fornisce riscaldamento, ventilazione, raffreddamento e deumidificazione dell'aria all'interno dell'abitacolo.

Le opzioni del climatizzatore si selezionano tramite gli appositi interruttori sulla consolle centrale e anche dai pulsanti touch del display centrale.

Per sfruttare al meglio il climatizzatore:

- I finestrini devono essere chiusi, in modo da assicurare prestazioni ottimali.
- Eliminare neve, ghiaccio o altre ostruzioni dalla presa d'aria posta davanti al parabrezza per permettere al sistema di funzionare al meglio.

NOTA: per mantenere l'impianto di climatizzazione in buone condizioni e il compressore sempre lubrificato, si consiglia di mettere in funzione l'aria condizionata almeno per qualche minuto ogni settimana.

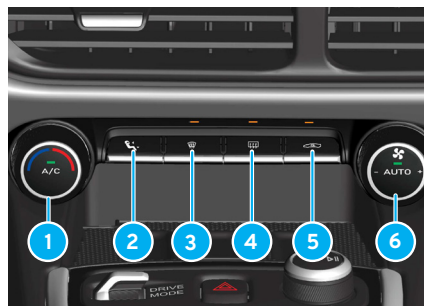

Interruttori del climatizzatore

- 1 Regolazione della temperatura e accensione/spegnimento dell'aria condizionata.
- 2 Distribuzione aria.
- 3 Funzione antiappannamento del parabrezza.
- 4 Lunotto termico/riscaldamento specchietti retrovisori.
- 5 Ricircolo aria.
- 6 Velocità ventola/modalità climatizzatore automatico on/off.



Aria condizionata

Con il motore acceso e la ventola del climatizzatore accesa:

- Premere il pulsante A/C per attivare l'aria condizionata.
- La spia del pulsante si accende e il simbolo A/C appare sul display centrale.
- Per la disattivazione, premere nuovamente il pulsante.

L'aria condizionata può essere attivata anche nel modo seguente:

- Premendo il tasto AUTO.
- Premendo il pulsante antiappannamento del parabrezza.

Vedere pag. 176 per le impostazioni del display centrale.



Temperatura dell'aria

Per regolare la temperatura dell'aria dell'abitacolo, ruotare la ghiera di regolazione attorno al pulsante A/C in senso orario per alzarla e in senso antiorario per abbassarla.

Il valore di temperatura impostato comparirà temporaneamente sul display centrale e in modo permanente sulla barra di navigazione del climatizzatore del display centrale.

Vedere pag. 176 per le impostazioni del display centrale.



Distribuzione dell'aria

Il flusso d'aria entra nell'abitacolo del veicolo attraverso una combinazione di bocchette:

- Bocchette antiappannamento parabrezza e bocchette ai lati dei finestrini.
- Bocchette del vano piedi.
- Bocchette del cruscotto ad altezza viso.

L'impostazione corrente della distribuzione dell'aria viene visualizzata temporaneamente sul display centrale e in modo permanente sulla barra di navigazione del climatizzatore del display centrale.

Premendo l'interruttore di distribuzione dell'aria, il flusso d'aria cambia brevemente/passa da una combinazione di queste bocchette a un'altra, fornendo 6 diverse impostazioni.

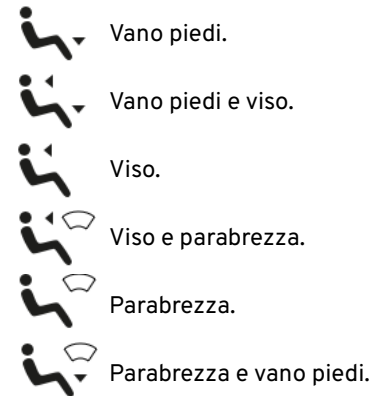

Vedere pag. 176 per le impostazioni del display centrale.

CLIMATIZZATORE



Funzione antiappannamento

Per ottenere la massima azione di disappannamento del parabrezza, premere l'interruttore della funzione antiappannamento. Una volta attivato:

- La spia sopra l'interruttore si accende e il simbolo della funzione antiappannamento compare temporaneamente sul display centrale.
- La ventola del climatizzatore entra in funzione alla massima velocità.
- Tutto il flusso d'aria è diretto verso il parabrezza.
- Viene selezionato il calore massimo.
- Si attiva l'aria condizionata.
- Premere nuovamente l'interruttore per disattivare la funzione. La funzione antiappannamento si disattiva

anche se si porta l'accensione in modalità 0.

Con la funzione antiappannamento attiva non è possibile selezionare il ricircolo manuale.



Lunotto termico/specchietti retrovisori riscaldabili

Con il motore acceso, premere l'interruttore lunotto/specchietti per attivare la funzione di sbrinamento del lunotto. Una volta attivato:

- La spia sopra l'interruttore si accende.
- Si avvia lo sbrinamento del lunotto e degli specchietti retrovisori.
- Premere nuovamente l'interruttore per disattivare la funzione, che si spegne comunque in automatico dopo circa 10 minuti.

Il lunotto termico può anche essere impostato in modo che si attivi automaticamente in caso di temperature rigide; l'impostazione si seleziona dal display centrale, vedere pag. 176.



Ricircolo aria

Premere l'interruttore del ricircolo per evitare che i fumi di scarico degli altri veicoli entrino nell'abitacolo o per ottenere la massima azione di raffreddamento quando si usa l'aria condizionata. Una volta attivato:

- La spia sopra l'interruttore si accende e sul display centrale compare temporaneamente il simbolo della funzione ricircolo.
- L'aria interna viene fatta ricircolare all'interno del veicolo.
- Premere nuovamente l'interruttore per disattivare la funzione.



AVVERTENZA: non utilizzare a lungo la modalità di ricircolo, poiché potrebbe rendere l'aria a bordo viziata e causare l'appannamento dei finestrini.

Non è possibile attivare il ricircolo dell'aria quando è attiva la funzione antiappannamento.

Vedere pag. 176 per le impostazioni del display centrale.



Climatizzatore automatico

Premere il pulsante AUTO per attivare il sistema di climatizzazione automatica. Una volta attivato:

- La spia del pulsante si accende.
- La temperatura del flusso d'aria, la distribuzione dell'aria e la velocità della ventola vengono regolate dal veicolo per mantenere la temperatura desiderata.
- Per la disattivazione, premere nuovamente il pulsante.

La modalità automatica si disattiva in presenza delle seguenti condizioni:

- Si seleziona la modalità ricircolo.
- Si attiva la funzione antiappannamento.

CLIMATIZZATORE

- Si preme l'interruttore di distribuzione dell'aria.
- Si regola la velocità della ventola del climatizzatore.

Vedere pag. 127 per le impostazioni del display centrale.

Temperatura automatica del climatizzatore

Le regolazioni effettuate dal climatizzatore per mantenere le condizioni desiderate all'interno dell'abitacolo si basano sulla temperatura percepita dal sistema, non sulla temperatura effettiva.

La percezione della temperatura è influenzata dalla temperatura ambiente, dalla velocità dell'aria, dall'umidità, dalle radiazioni solari, ecc. a cui il veicolo è sottoposto al momento.

Un sensore rileva il lato del veicolo esposto al sole, quindi la temperatura del flusso d'aria può essere diversa tra le varie bocchette sebbene il sistema stia cercando di regolare la temperatura.



Ventola del climatizzatore

Per regolare la velocità della ventola del climatizzatore, ruotare la ghiera di comando attorno al pulsante AUTO in senso orario per aumentarla (sono disponibili sette velocità) e in senso antiorario per diminuirla (fino alla posizione off della ventola).

Il livello di velocità della ventola viene indicato temporaneamente sul display centrale e in modo permanente sulla barra di navigazione del climatizzatore del display centrale.

Vedere pag. 176 per le impostazioni del display centrale.



Bocchette aria

Le bocchette regolabili dell'aria sono posizionate al centro e alle due estremità del cruscotto.

Le bocchette non regolabili dirigono il flusso d'aria verso il parabrezza e i vani piedi.



Regolazione bocchette aria

Spostare la leva all'interno della bocchetta per dirigere il flusso d'aria nella direzione desiderata.

Filtro antipolline

Il filtro antipolline serve a purificare l'aria che entra nell'abitacolo.

Sostituzione del filtro antipolline

Per mantenere una buona qualità dell'aria che entra nell'abitacolo, il filtro deve essere sostituito a cura del concessionario agli intervalli specificati nel programma di manutenzione del veicolo.

In caso di guida in ambienti eccezionalmente polverosi/sabbiosi, la sostituzione del filtro potrebbe essere necessaria con maggiore frequenza.

Contattare il concessionario Lotus di fiducia per maggiori dettagli.

Sistema di pulizia dell'aria interna

Un sensore di qualità dell'aria rileva la presenza di contaminanti nell'aria esterna al veicolo. Al rilevamento di livelli eccessivi di contaminanti, la bocchetta di aspirazione di aria fresca nell'abitacolo si chiude e viene fatta ricircolare l'aria interna per evitare l'ingresso di inquinanti.

Il sistema non si attiva quando:

- La modalità ricircolo è già attiva.
- La ventola del climatizzatore non è accesa.
- I finestrini sono aperti.

Raffreddamento attivo dei moduli elettrici

Quando necessario, l'aria di raffreddamento del sistema di climatizzazione viene deviata verso alcuni moduli elettrici posizionati dietro il cruscotto per garantire prestazioni ottimali.

Se attivati, la ventola del climatizzatore e l'aria condizionata possono mettersi in funzione o regolare le rispettive impostazioni automaticamente.

CLIMATIZZATORE

Display centrale

Ulteriori impostazioni per il climatizzatore, oltre a quelle azionabili con gli interruttori, si possono selezionare dal display centrale.

Barra preimpostazioni

Dalla barra laterale del display centrale, selezionare: Impostazioni generali/opzioni delle app > Veicolo > Clima.

- A Timer ricircolo:**
Annullamento automatico 30 minuti dopo l'attivazione.
- B Modalità automatica intensità ventola:**
Scelta tra intensità bassa, media e alta.
- C Sbrinalunotto:**
Il lunotto termico si attiva automaticamente al di sotto dei 7°C.
- D Avvio automatico riscaldamento sedili:**
Disponibile in modalità di accensione II (attiva), consente di impostare il periodo di durata del riscaldamento automatico dei sedili.

Per informazioni sul display centrale, vedere pag. 127.

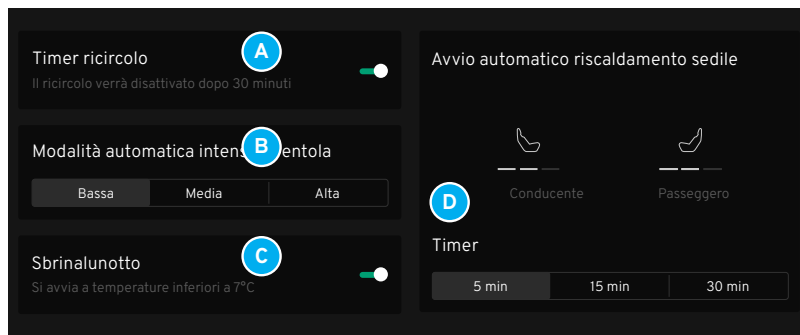

 Toccare l'opzione desiderata relativa al climatizzatore.

 Utilizzare il pulsante di scorrimento per attivare la preimpostazione.

 In presenza di livelli preimpostati, toccare i pulsanti di commutazione per selezionare il livello desiderato.

Comandi vocali

Per ulteriori informazioni sull'utilizzo dei pulsanti di commutazione per modificare i livelli di riscaldamento dei sedili, vedere pag. 178.

Barra di navigazione

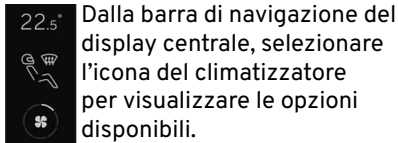

Comandi climatizzatore disponibili

- A** Temperatura.
- B** Distribuzione aria.
- C** Velocità ventola.
- D** Riscaldamento sedile sinistro.
- E** A/C max.
- F** Climatizzatore automatico.
- G** Ricircolo.
- H** Riscaldamento del sedile destro.

Verdere pag. 127 per ulteriori informazioni sul display centrale.

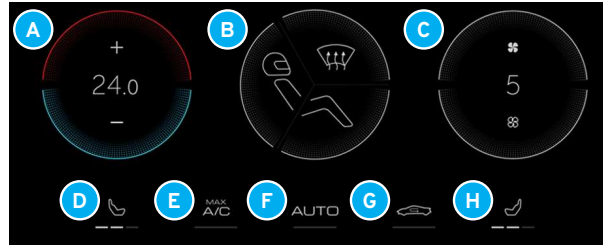
**A** Temperatura

Toccare “+” o “-” per modificare la temperatura di 0,5°.



Premendo a lungo i tasti “+” o “-”, si imposta la temperatura su “Hi” o “Lo”.

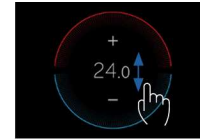

Premere e trascinare verso l'alto o verso il basso all'interno della schermata per modificare la temperatura.



Premere e trascinare verso l'alto appena fuori dalla schermata per impostare la temperatura “Hi”.

B Distribuzione dell'aria

Toccare la zona inferiore, centrale o superiore della schermata dedicata alla funzione di distribuzione dell'aria per attivare o disattivare una zona.



Parabrezza



Vano piedi



Viso

CLIMATIZZATORE

C Velocità ventola

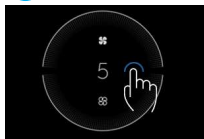

Toccare all'interno della schermata per aumentare o diminuire la velocità di un livello.

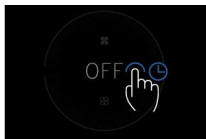

Premere a lungo all'interno della schermata per impostare la velocità su '7' o 'OFF'.

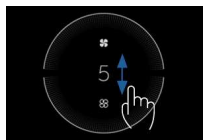

Premere e trascinare all'interno della schermata per modificare la velocità.

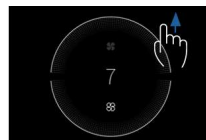

Premere e trascinare al di fuori della schermata per impostare la velocità della ventola su "7".

D H Temperatura di riscaldamento sedili

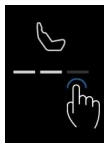

Toccare ripetutamente il pulsante di commutazione per modificare i livelli di riscaldamento dei sedili del conducente e del passeggero: Off, Alto, Medio e Basso.

AVVERTENZA: i soggetti con difficoltà a percepire l'aumento della temperatura per via di una scarsa sensibilità o con problemi nell'azionare i comandi devono astenersi dall'utilizzare la funzione di riscaldamento del sedile, in quanto potrebbero riportare ustioni.

E Livello massimo A/C



Premendo il pulsante di commutazione "MAX A/C" o impostando la temperatura su "Lo", si attiva l'aria condizionata al livello massimo.

NOTA: la modalità climatizzatore automatico eventualmente selezionata in precedenza si disattiverà.

All'attivazione, la spia sotto il pulsante di commutazione si accende, la temperatura viene impostata su "Lo" e il sistema di climatizzazione cercherà di abbassare la temperatura dell'abitacolo al livello più basso possibile regolando la velocità della ventola e le impostazioni di distribuzione dell'aria e attivando l'aria condizionata (se non già in funzione).

Premere nuovamente il pulsante di commutazione per disattivare la funzione Max A/C, oppure:

- Modificare la temperatura.
- Modificare le impostazioni della velocità della ventola e di distribuzione dell'aria.
- Disattivare l'aria condizionata.
- Attivare il climatizzatore automatico.

F Climatizzatore automatico



Impostazione del climatizzatore automatico

Impostare la temperatura al livello desiderato e poi attivare il climatizzatore automatico premendo il pulsante di commutazione sul display centrale o il pulsante AUTO nella consolle centrale; vedere pag. 173.

- La spia sotto il pulsante di commutazione si accende.
- Gli indicatori relativi al livello di velocità della ventola e alla distribuzione dell'aria all'interno delle rispettive schermate si oscurano.

Il sistema di climatizzazione regolerà ora la velocità, la distribuzione e la quantità di aria fredda immessa nell'abitacolo per mantenere la temperatura desiderata.



Impostazione del climatizzatore su Off

Impostare il livello di velocità della ventola del climatizzatore su "OFF" dal display centrale oppure utilizzando la ghiera di regolazione attorno al pulsante AUTO nella consolle centrale; vedere pag. 173.

- Sulla schermata della velocità della ventola viene visualizzato "OFF".
- Il livello di temperatura all'interno della schermata della temperatura viene oscurato.
- La distribuzione del flusso d'aria si disattiva.

Per riattivare il climatizzatore:

- Toccare il pulsante "+" sulla schermata di regolazione della temperatura.
- Aumentare il livello di velocità della ventola del climatizzatore dal display centrale oppure utilizzando la ghiera

di regolazione intorno al pulsante AUTO nella consolle centrale.

G Ricircolo aria

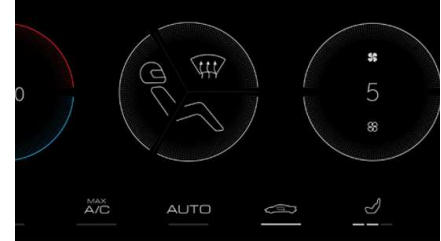

Impostazione del ricircolo aria

Premere il pulsante di commutazione sul display centrale o premere il pulsante di ricircolo nella consolle centrale, vedere pag. 173.

- La spia sotto il pulsante di commutazione si accende.
- L'aria interna viene fatta ricircolare all'interno del veicolo.
- Per disattivare, premere nuovamente il pulsante di commutazione.

CLIMATIZZATORE

Assistente vocale (se disponibile)

Alcune funzioni del climatizzatore possono essere gestite con l'assistente vocale tramite il display centrale; vedere anche pag. 140 per l'attivazione dell'assistente vocale.

Comandi vocali

riscaldamento sedili

- }) - "Imposta il riscaldamento sedili sul livello 1".
- "Alza il livello di riscaldamento sedili".
- "Imposta il riscaldamento sedili su un livello più basso".
- "Diminuisci il riscaldamento sedili".

Comandi vocali

ventola climatizzatore

- }) - "Riduci la velocità della ventola al minimo".
- "Riduci il livello della ventola".

Comandi vocali

funzione antiappannamento/aria condizionata

- }) - "Attiva sbrinamento dei finestrini anteriori".
- "Imposta l'aria condizionata su 24 gradi Celsius".

AVVIAMENTO E GUIDA

AVVIAMENTO E GUIDA



Modalità di accensione

Per passare dalla modalità 0 (accensione non attiva, con veicolo sbloccato e portiera lato guida aperta) a un'altra modalità di accensione, premere il pulsante START/STOP ENGINE SENZA premere la frizione (versioni con trasmissione manuale) o il pedale del freno (versioni con trasmissione automatica).

Modalità di accensione I (Funzioni accessorie)

Con il portachiavi rilevato, premere brevemente il pulsante START/STOP ENGINE per passare da 0 alla modalità I.

Modalità di accensione II (attiva)



Con il portachiavi rilevato, premere a lungo il pulsante START/STOP ENGINE per circa 5 secondi per passare alla modalità di accensione II dalle modalità 0 o I.

Blocco elettronico piantone dello sterzo

Con l'accensione in modalità 0 (non attiva) e il veicolo fermo, il blocco elettronico del piantone dello sterzo si attiva (bloccaggio) in presenza delle seguenti condizioni:

- Si blocca il veicolo con il portachiavi.
- È trascorso un certo lasso di tempo con l'accensione in modalità 0.
- Il veicolo non viene avviato entro un certo periodo di tempo dallo sblocco del veicolo.

Modalità di accensione Sistemi disponibili

	0 - Accensione non attiva	In questa modalità si possono usare alcune funzioni elettriche per un lasso di tempo limitato. È possibile utilizzare l'orologio, il sistema di infotainment audio e le luci di posizione. Anche il blocco elettronico del piantone dello sterzo è disattivato (sbloccato).
	I - Funzioni accessorie	È possibile azionare alcune funzioni di comfort, come gli alzacristalli elettrici, il telefono, ecc.
	II - Accensione attiva	Si possono azionare le luci esterne. I sistemi elettrici eseguono un autocontrollo e sul display del conducente si accendono i simboli delle spie per circa 3-6 secondi. Ora è possibile azionare la maggior parte dei comandi elettrici.

Avviamento del motore

- Assicurarsi che il portachiavi sia nella zona dei sedili anteriori.
- Versioni con trasmissione manuale: Verificare che il cambio sia in folle e premere il pedale della frizione o il pedale del freno, vedere le pagine 185 e 185.
- Versioni con trasmissione automatica: Selezionare P - Park (parcheggio) o N - Neutral (folle) ed esercitare una leggera pressione sul pedale del freno, vedere le pagine 186 e 192.



- Sollevare lo sportellino del pulsante START/STOP ENGINE.
- Premendo e rilasciando il pulsante START/STOP ENGINE, la funzione di avviamento automatico aziona il mo-

torino di avviamento finché il veicolo non si avvia.

- AVVERTENZA:** per assicurare un controllo ottimale sul veicolo, accertarsi che il sedile di guida, il volante e gli specchietti retrovisori siano regolati correttamente.
- AVVERTENZA:** se necessario, regolare il sedile di guida in modo che sia possibile premere il pedale del freno fino in fondo.
- AVVERTENZA:** allacciare la cintura di sicurezza e accertarsi che il passeggero faccia altrettanto prima di mettersi alla guida.
- AVVERTENZA:** non rimuovere mai il portachiavi dall'abitacolo né premere il pulsante START/STOP ENGINE mentre il veicolo è in movimento. Il motore potrebbe arrestarsi, con il rischio di causare un incidente.
- ATTENZIONE:** non accelerare a motore freddo subito dopo l'avviamento. L'olio potrebbe non aver ancora lubrificato tutti i componenti del motore, che rischierebbe di riportare danni.



Avviamento di emergenza

In caso di batteria del portachiavi scarica e mancato rilevamento dello stesso, sul display del conducente compare un messaggio.



La chiave non è nell'auto

Se compare questo messaggio e il motore non si accende:

- Posizionare il portachiavi nell'incavo verso la parte posteriore del vano portoggetti all'interno del bracciolo della console centrale.
- Premere il pulsante di avvio.
- La sirena dell'allarme si spegne e l'allarme viene disattivato.

AVVIAMENTO E GUIDA

NOTA: quando si appoggia la chiave telecomando accanto al lettore di backup nel portabicchieri anteriore, accertarsi che nei portabicchieri non vi siano altre chiavi, oggetti metallici o dispositivi elettronici (come telefoni cellulari o caricabatterie). La presenza di dispositivi vicino al lettore di backup può causare interferenze.

NOTA: se il motore non si avvia dopo 3 tentativi, attendere 3 minuti prima di effettuare un nuovo tentativo.



Arresto del motore

- Assicurarsi che il veicolo sia fermo, con il freno di stazionamento inserito e il cambio in folle (versioni con trasmissione manuale) o su P- Park (versioni con trasmissione automatica). Vedere anche le pagine 195 e 186.
- Sollevare lo sportellino del pulsante START/STOP ENGINE.
- Premendo e rilasciando il pulsante START/STOP ENGINE, il motore si arresta.

AVVERTENZA: portare sempre con sé la chiave telecomando quando si esce dal veicolo e assicurarsi che l'accensione sia in modalità 0 (soprattutto se si lascia un bambino a bordo).

ATTENZIONE: Se possibile, dopo una guida ad alta velocità o a carico elevato, lasciare che il motore giri al minimo per alcuni minuti prima di spegnerlo. Così facendo, si permette alle temperature del motore e dei fluidi di tornare ai livelli normali, a vantaggio della durata nel tempo del gruppo motopropulsore.

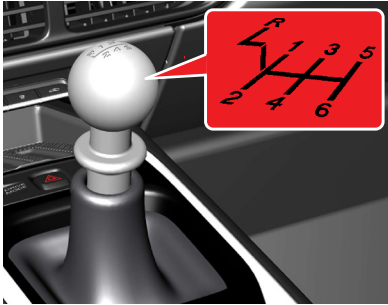

Trasmissione manuale

Il cambio manuale di Emira V6 è dotato di 6 marce avanti, con lo schema del cambio indicato sul pomello della leva. Il pedale della frizione va premuto a fondo durante ogni cambio di marcia e il pedale dell'acceleratore deve essere rilasciato durante i passaggi alle marce superiori.

Vedere pag. 186 per altri sistemi di trasmissione.

⚠ AVVERTENZA: inserire sempre il freno di stazionamento quando si parcheggia su un tratto in pendenza. Lasciare la marcia inserita potrebbe non essere sufficiente a tenere fermo il veicolo.

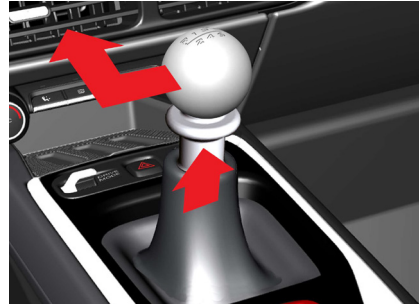

Selezione della retromarcia

A veicolo fermo e con il pedale della frizione premuto fino in fondo, sollevare il collare che si trova sotto il pomello del cambio e spostare la leva del cambio completamente a sinistra, quindi in avanti per inserire la retromarcia.

Contestualmente si attiva in automatico anche la telecamera di ausilio al parcheggio*, che mostra sul display centrale la visuale posteriore del veicolo.

*A seconda del mercato.

⚠ ATTENZIONE: cambiare marcia senza azionare in maniera corretta la frizione e l'acceleratore può causare danni alla trasmissione e al motore. Non tentare mai di inserire la retromarcia mentre il veicolo è in movimento in avanti: la trasmissione potrebbe subire gravi danni non coperti dalla garanzia del veicolo.

Pedale frizione

Sui modelli Emira V6 con trasmissione manuale, il pedale della frizione o del freno deve essere premuto a fondo per avviare il motore. Prima di avviare il veicolo, accertarsi che il movimento del pedale della frizione non sia ostruito dal tappetino o da altri oggetti.

⚠ AVVERTENZA: eventuali rivestimenti del pavimento nel vano piedi devono essere fissati adeguatamente. I tappetini non fissati possono interferire con il funzionamento dei pedali e causare la perdita di controllo del veicolo.

AVVIAMENTO E GUIDA



Altri sistemi di trasmissione **Trasmissione automatica**

Emira V6 è disponibile con il sistema di trasmissione automatica Lotus.

Trasmissione a doppia frizione

Emira 4 cilindri è dotata di un sistema di trasmissione a doppia frizione a 8 rapporti.

Entrambi i sistemi consentono di passare dal tradizionale cambio automatico alla modalità di cambio manuale con la possibilità di selezionare le modalità Sport e Pista, che offrono passaggi di marcia più rapidi e pronunciati e ottimizzano i punti di cambiata nel segno delle prestazioni.

Le informazioni riportate nelle pagine 186 - 191 si si riferiscono a entrambi i sistemi di trasmissione, salvo diversamente indicato.

Modalità di trasmissione **Selezione automatica**

In modalità Tour, i cambi di marcia e i punti di cambiata sono tarati in modo tale da ottimizzare la raffinatezza di guida e favorire il risparmio di carburante.

Selezione manuale

Le marce avanti possono essere selezionate manualmente in sequenza con il selettore di marcia o con le leve al volante.



Selettore di marcia

Con il veicolo in modalità di accensione II, è possibile innestare le seguenti marce con il selettore di marcia.

P - Park (parcheggio)
R - Reverse (retromarcia)
N - Neutral (folle)
D - Drive (guida)

Il motore può essere avviato soltanto se si seleziona P o N con il pedale del freno premuto.

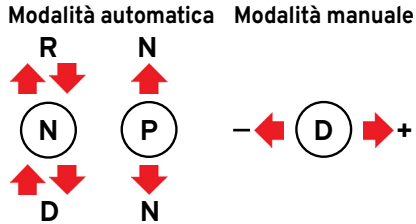

Selezione delle marce

A seconda della marcia al momento inserita, premere con decisione il pedale del freno e spostare il selettore di marcia in avanti o indietro una o due volte per passare da una marcia all'altra.

Per selezionare R se al momento il selettore si trova su D, premere il pedale del freno, spostare il selettore in avanti per selezionare N, rilasciare la pressione e lasciare che il selettore torni indietro, quindi spostarlo di nuovo in avanti per selezionare R.

AVVERTENZA: premere sempre con decisione il pedale del freno mentre si seleziona D o R, poiché il veicolo potrebbe muoversi anche senza che sia premuto l'acceleratore.

AVVERTENZA: per evitare movimenti imprevisti o improvvisi del veicolo, selezionare sempre P o N quando si tiene il veicolo fermo con il motore al minimo per lassi di tempo prolungati.

NOTA: per evitare movimenti imprevisti o improvvisi del veicolo, attendere che il cambio innesti la marcia dopo aver selezionato D o R prima di premere il pedale dell'acceleratore.

Se si tenta di selezionare una marcia o di avviare il veicolo senza premere il pedale del freno, sul display del conducente compare un messaggio di avvertenza.

È buona norma spegnere il motore non prima di aver fermato il veicolo e aver selezionato P o N.



P – Park (parcheggio)

A veicolo fermo, inserire il freno di stazionamento e premere il pulsante P dietro il selettore di marcia per attivare la modalità parcheggio. Spostare una volta il selettore in avanti/indietro per disattivare la modalità parcheggio.

AVVERTENZA: inserire sempre il freno di stazionamento e selezionare P per mantenere fermo il veicolo.

ATTENZIONE: per evitare danni al motore e alla trasmissione, prima di selezionare P accertarsi che il veicolo sia fermo.

AVVIAMENTO E GUIDA

 **NOTA:** per bloccare il veicolo e inserire l'allarme, il cambio deve essere in posizione P.

 **NOTA:** se si spegne il motore e si apre una portiera, un segnale acustico ricorderà al conducente di selezionare P.

Inserimento automatico della posizione P

La posizione di parcheggio viene selezionata automaticamente quando:

- Si spegne il motore in posizione D o R.
- Il conducente slaccia la cintura di sicurezza e apre la portiera lato guida quando il motore è acceso in qualsiasi altra marcia.

R - Reverse (retromarcia)

Premere con decisione il pedale del freno e selezionare

R per effettuare la retromarcia.

Arrestare sempre del tutto il veicolo prima di selezionare R. Contestualmente si attiva in automatico anche la telecamera di ausilio al parcheggio*, che mostra sul display centrale la visuale posteriore del veicolo.

*A seconda del mercato.

N - Neutral (folle)

Con il cambio in folle non è inserita alcuna marcia. Selezionare N soltanto con il freno di stazionamento inserito e il veicolo fermo. Il motore può essere avviato anche quando il cambio è in folle.

È possibile selezionare la posizione folle da qualsiasi marcia tirando contemporaneamente verso di sé entrambe le leve del cambio al volante.

 **NOTA:** per poter selezionare una qualsiasi marcia che non sia N, è necessario premere il pedale del freno e portare l'accensione in modalità II.

D - Drive (guida)

Per inserire le marce avanti, premere il pedale del freno e selezionare D esclusivamente a veicolo fermo.

 **NOTA:** non è necessario premere il pedale del freno se la velocità corrente del veicolo è superiore a 5 km/h.

I punti di cambiata sono controllati in base alle informazioni ricevute dai sistemi di gestione motore del veicolo.

Selezione marcia non adeguata

Se si seleziona una marcia non idonea (ad esempio, se si seleziona la retromarcia mentre il veicolo sta procedendo in avanti o se non si preme il pedale del freno), la marcia inserita al momento rimane evidenziata sul display del conducente, compare un messaggio di avvertenza e il cambio non inserisce la marcia richiesta.

Selezione della marcia D in modalità manuale

Per Emira V6, la marcia D può anche essere selezionata da P, R o N premendo il pedale del freno e tenendo la leva al volante "+" tirata verso di sé. Vedere anche pag. 190.

Il pedale del freno non va premuto se il veicolo è in movimento. Vedere anche pag. 190.

 **NOTA:** non è necessario premere il pedale del freno se la velocità corrente del veicolo è superiore a 5 km/h. Vedere anche pag. 190.

Kick-down

Con la trasmissione in modalità automatica, premendo completamente il pedale dell'acceleratore si scalano le marce fino a quella ottimale più bassa. Una volta riportato il pedale dell'acceleratore in posizione di guida normale, il cambio passa alla marcia ottimale più alta. Il funzionamento del kick-down varia in base alla velocità della strada, alla marcia in uso e al movimento dell'acceleratore.

Messaggi di avvertenza riguardanti la trasmissione

 In caso di guasto rilevato nel sistema di trasmissione, sul display del conducente si accende questo simbolo accompagnato da un messaggio esplicativo. A seconda dell'anomalia rilevata, è possibile che il veicolo passi a una modalità di potenza limitata. In tal caso, attenersi alle indicazioni del messaggio (che potrebbero anche prevedere l'arresto del veicolo) e contattare il proprio concessionario Lotus.



Modalità di selezione manuale

Sono disponibili due opzioni gestite dal conducente:

Modalità manuale permanente

Inizialmente si attiva utilizzando il selettore di marcia e in seguito si mantiene o con il selettore di marcia o con le leve al volante fino a quando non si risSelected la modalità automatica.

Modalità manuale temporanea

Inizialmente viene attivata mediante le leve del cambio al volante, ma se le leve non vengono più utilizzate entro un determinato lasso di tempo, si reinserisce la modalità automatica. Vedere pag. 190.

In modalità manuale permanente, accanto alla marcia selezionata viene visualizzata una "M" di colore bianco. Vedere pag. 191 per le indicazioni sulla modalità manuale temporanea.



NOTA: la funzione kick-down non è disponibile in modalità manuale.

AVVIAMENTO E GUIDA



Attivazione della modalità manuale permanente

Si attiva durante la guida in posizione D spostando il selettore di marcia a destra o a sinistra.

Uso del selettore di marcia

- Spostare il selettore di marcia a destra (verso "+") e rilasciarlo; il cambio rimarrà nella marcia corrente selezionata automaticamente. Continuare a spostare il selettore verso destra per passare alle marce superiori.
- Spostare il selettore di marcia a sinistra (verso "-") e rilasciarlo per scalare immediatamente alla marcia inferiore disponibile.

Una volta in modalità permanente, è possibile utilizzare anche le leve del cambio al volante e rimanere comunque in modalità permanente. In modalità manuale permanente, il cambio non passerà automaticamente alla marcia superiore prima di aver raggiunto il regime massimo (giri/min), ma scalerà comunque marcia al regime minimo.



Attivazione della modalità manuale temporanea

Tirare verso di sé una delle leve del cambio al volante per attivare la modalità manuale temporanea.

Passaggio a marce superiori: Mediante leva al volante destra "+".

Passaggio a marce inferiori: Mediante leva al volante sinistra "-".

Tirare verso di sé la leva desiderata per passare in sequenza alla marcia superiore o inferiore.

Se il regime del motore rimane all'interno dell'intervallo di giri consentito, il cambio effettua il passaggio di marcia a ogni azionamento di una delle leve al volante.

! **ATTENZIONE:** evitare di toccare regimi elevati prima che sia stata raggiunta la normale temperatura di esercizio del motore. Per ridurre eventuali danni e usura, l'uso del regime massimo del motore deve essere limitato alle occasioni in cui si necessita della massima accelerazione. L'abuso compromette la durata di vita dei componenti del propulsore.

Prima del raggiungimento del regime massimo del motore (giri/min), il cambio passa automaticamente alla marcia superiore.

Se non già selezionate dal conducente, la trasmissione selezionerà automaticamente le marce inferiori man mano che la velocità del veicolo diminuisce, per proteggere il sistema di trasmissione ed evitare che il motore si spenga.

Selezione di una marcia non idonea

Se si tenta un passaggio di marcia “non idoneo”, che potrebbe far raggiungere al motore il regime massimo, rimarrà inserita e visualizzata sul display del conducente la marcia in uso al momento.

Permanenza in modalità manuale temporanea

L'azionamento di una delle due leve al volante entro intervalli di 20 secondi consente di mantenere in funzione la modalità manuale.



Il mancato azionamento di una delle due leve al volante entro un intervallo di 20 secondi determina il ritorno alla modalità automatica con selezione di una marcia appropriata, che potrà essere diversa dall'ultima marcia selezionata manualmente.

“M” - Indicatore della modalità manuale

Emira V6: Una “M” di colore verde con sotto una barra timer (come illustrato nell'immagine qui sopra).

Emira: Una “M” di colore verde senza barra timer.

! **NOTA:** per proteggere la trasmissione, il cambio scalerà le marce ai regimi più bassi in modo da evitare lo stallo del motore.

Modalità da temporanea a permanente

Per passare dalla modalità manuale temporanea a quella permanente, spostare il selettore di marcia a destra (verso “+”) o a sinistra (verso “-”), vedere pag 190.

Disattivazione della selezione manuale

Usando il selettore di marcia:

- Spostare il selettore di marcia all'indietro per selezionare D.

Oppure

- Spostare il selettore di marcia in avanti per selezionare N.

Usando le leve al volante:

- Tirare la leva “+” per 2 secondi.

Oppure

- Tirare entrambe le leve “+” e “-” per 2 secondi per selezionare N.

Oppure

- In modalità manuale temporanea, non effettuare alcun passaggio di marcia con le leve al volante per almeno 20 secondi.

AVVIAMENTO E GUIDA

Modalità Sport e Pista

Se disponibili, si possono selezionare le modalità Sport e Pista a seconda delle preferenze di guida.

Fare riferimento a pag. 198 per ulteriori informazioni sulle condizioni idonee per l'attivazione delle modalità Sport, Pista e ESC (Electronic Stability Control) "Off", nonché per le relative avvertenze di sicurezza.



NOTA: disattivando il programma elettronico di stabilità contestualmente alla selezione della modalità Sport o Pista, si mantengono le caratteristiche sportive del motore e della trasmissione, ma senza alcun intervento sullo slittamento delle ruote indotto dalla potenza. I sistemi ABS (Anti-Lock Braking) e HBA (Hydraulic Brake Assist) rimangono in funzione con qualsiasi modalità selezionata.

Per maggiori informazioni sul controllo elettronico della stabilità, vedere pag. 194.

Impianto frenante

Freno a pedale

Le quattro ruote sono dotate di freni a disco ventilati, azionati da due circuiti idraulici separati che funzionano in modo indipendente. In caso di guasto a uno dei circuiti, l'altro continuerà a funzionare ma con prestazioni frenanti ridotte, con conseguente aumento della distanza di arresto del veicolo.



Qualora dovesse accendersi questa spia sul display del conducente in momenti diversi da quello immediatamente successivo all'avviamento del motore, significherà che è stato rilevato un guasto all'impianto frenante o il livello del liquido dei freni è basso. La spia sarà accompagnata da un messaggio con breve descrizione del guasto.

Rivolgersi immediatamente a Lotus se si osserva un'efficacia frenante ridotta o se sul display del conducente compaiono una spia e un messaggio di avvertenza.



AVVERTENZA: la mancata osservanza dell'istruzione di cui sopra potrebbe risultare in un incidente.

I freni sono assistiti dalla pressione del vuoto che si genera soltanto quando il motore è in funzione. Se si preme il pedale del freno a motore spento o se il dispositivo di assistenza a depressione non funziona, il pedale del freno risulterà più duro e sarà necessario esercitare una maggiore pressione per arrestare il veicolo.



AVVERTENZA: non guidare mai il veicolo se il motore non è in funzione o è spento, perché sarà necessaria una maggiore pressione sul pedale del freno per rallentare il veicolo, aumentando la distanza di arresto.

Dopo l'attraversamento di un guado o un'inondazione, le prestazioni dei freni possono risultare ridotte fino a quando i freni non si saranno asciugati. In tal caso, azionare i freni non appena sia possibile farlo in sicurezza fino a quando non avranno recuperato le normali prestazioni frenanti.

 **AVVERTENZA:** la mancata osservanza dell'istruzione di cui sopra potrebbe risultare in un incidente.

Pedale del freno

Controllare sempre il movimento del pedale del freno prima di mettersi alla guida per accertarsi che non sia ostruito dal tappetino o altri oggetti.

 **AVVERTENZA:** qualsiasi ostruzione alla corsa del pedale del freno potrebbe aumentare la distanza di arresto.

Pastiglie dei freni

Si noti che il grado di durezza del materiale delle pastiglie può provocare una certa rumorosità dei freni in alcune condizioni; tale rumore non è sintomo di danni all'impianto frenante e non influisce sulla durata o sull'efficienza dei freni. A seguito di un uso frequente e intenso dei freni, è bene lasciarli raffreddare prima di parcheggiare il veicolo. In questo modo si favorisce la durata dei dischi e delle pastiglie.

Lasciare che le pastiglie e i dischi dei freni si "assestino" completamente

prima di utilizzare i freni al massimo delle loro potenzialità. Lo sforzo sul pedale si riduce man mano che i freni si assestano e che si riscaldano fino a raggiungere la normale temperatura di esercizio; vedere anche pag. 203.

Sistema antibloccaggio ABS

Il sistema antibloccaggio (ABS) riduce il rischio che le ruote si blocchino in fase di frenata, garantendo la possibilità di sterzare il veicolo.

L'ABS risulta particolarmente vantaggioso quando si frena su superfici stradali scivolose e in condizioni di guida sfavorevoli, ma è importante ricordare che l'ABS non è in grado di aumentare il livello di attrito sulla superficie stradale, ma solo di sfruttare al meglio l'aderenza disponibile.

Le ruote potrebbero dare l'impressione che si blocchino momentaneamente, il che è normale.

 **NOTA:** l'ABS non funziona a velocità inferiori agli 8 km/h.

Quando interviene l'ABS, si avverte una sensazione di "pulsazione" sul pedale del freno e si sentono scattare le elettrovalvole di controllo, a indicare che si sta verificando un'azione frenante massima e che è necessario modificare lo stile di guida per assecondare le condizioni della strada. Vedere anche le informazioni sulle luci di arresto di emergenza a pag. 147.

 **AVVERTENZA:** il fatto che il veicolo sia dotato di ABS non deve incoraggiare una guida poco prudente. L'ABS non impedisce le sbandate dovute a sterzate brusche o a curve affrontate troppo rapidamente. L'ABS non evita il rischio di incidenti dovuti a velocità inadeguate. È sempre responsabilità del conducente valutare con giudizio la velocità di sicurezza da adottare di volta in volta.

 **AVVERTENZA:** mantenere sempre la giusta distanza di sicurezza dagli altri veicoli in relazione al fondo stradale e alle condizioni atmosferiche.

AVVIAMENTO E GUIDA

Su superfici come ghiaia o neve, un veicolo dotato di ABS può richiedere una distanza di arresto maggiore. In tal caso, mantenere una distanza di sicurezza maggiore.



La spia di colore giallo ambra sul display del conducente deve accendersi per circa 3 secondi dopo l'inserimento dell'accensione per poi spegnersi. Se rimane accesa o si accende durante la guida, significa che è stato rilevato un guasto all'ABS e che il sistema non è in funzione.

L'impianto frenante continuerà a funzionare normalmente, ma senza l'ABS in funzione lo spazio di frenata potrebbe aumentare. Si potrà continuare a guidare il veicolo con la dovuta attenzione e cautela, ma sarà bene contattare il proprio concessionario Lotus al più presto.

L'impianto frenante ABS è tarato in base alle dimensioni dei pneumatici e dei cerchi raccomandati per il veicolo. Se si montano cerchi o pneumatici non corretti, il modulo di frenata ABS potrebbe ricevere informazioni errate dai pro-

pri sensori, con conseguente riduzione delle prestazioni dell'ABS.



AVVERTENZA: montare esclusivamente cerchi e pneumatici di dimensioni corrette, secondo quanto raccomandato per questo veicolo.

Sistema HBS (Hydraulic Brake Assist)

Il sistema di frenata assistita (Hydraulic Brake Assist, HBS) interviene quando rileva una situazione di emergenza misurando la reazione di frenata e la pressione sui freni. In caso di pressione esercitata sui freni insufficiente, il sistema HBA aumenta la forza frenante (fino al livello di intervento del sistema ABS) per garantire il minor spazio di arresto possibile.

Sistema di controllo trazione

Il sistema di controllo della trazione ha il compito di rilevare l'eventuale eccessivo slittamento delle ruote posteriori. Il sistema interviene riducendo la potenza erogata dal motore e applicando un'azione frenante sulla ruota che slitta sino a ripristinare l'aderenza.



L'accensione sul display del conducente di questa spia indica che è intervenuto il sistema di controllo della trazione in seguito a eccessivo slittamento di una ruota posteriore. Modificare lo stile di guida di conseguenza.

Sistema ESC (Electronic Stability Control)

Il sistema di controllo elettronico della stabilità (Electronic Stability Control, ESC), che fa parte del sistema di controllo della trazione, migliora la stabilità del veicolo in caso di manovre estreme, quali i tentativi di evitare un incidente o gli effetti di una curva affrontata male, riducendo la potenza del motore e applicando una forza frenante alle singole ruote.



L'accensione lampeggiante di questa spia sul display del conducente segnala che è intervenuto il sistema ESC, indicando che è stato raggiunto il limite di trazione del veicolo e che è necessario modificare lo stile di guida.

L'ESC è una funzione supplementare di assistenza alla guida, ma non garantisce il pieno funzionamento in ogni condizione di traffico, meteo e fondo stradale.

⚠ AVVERTENZA: pur con la presenza di questi sistemi di sicurezza, guidare sempre con prudenza senza correre alcun rischio. È sempre responsabilità del conducente mantenere una velocità di guida adeguata, tenendo conto di qualsiasi condizione che richieda una distanza di arresto maggiore.

 L'accensione fissa della spia, accompagnata da un messaggio sul display del conducente, segnala che è stato rilevato un guasto al sistema ESC.

 Quando si disattiva manualmente l'ESC, sul display del conducente si accende questa spia, vedere pag. 199 per ulteriori informazioni.

⚠ AVVERTENZA: Lotus raccomanda di tenere sempre attivo il sistema ESC quando si guida su strade pubbliche in condizioni normali.

Modalità Sport

In modalità Sport, il sistema ESC interviene in misura ridotta per consentire di aumentare le soglie di slittamento delle ruote indotto dalla potenza e non ridurre l'accelerazione in caso di sottosterzo. Vedere pag. 198.



Freno di stazionamento elettrico

Il freno di stazionamento elettrico aziona i freni posteriori per mantenere il veicolo fermo.

L'interruttore del freno di stazionamento si trova sul lato esterno del piantone dello sterzo.

Il freno di stazionamento può essere attivato/disattivato manualmente sia con il motore acceso che con il veicolo in modalità di accensione II, vedere pag. 182.

📘 NOTA: quando si inserisce il freno di stazionamento e durante il controllo automatico del funzionamento del freno, è possibile che si avverta un rumore di motore elettrico.

AVVIAMENTO E GUIDA

La forza frenante viene applicata alle sole ruote posteriori se il freno di stazionamento viene attivato a veicolo fermo. Viene invece applicata a tutte e quattro le ruote tramite il circuito idraulico dei freni se si attiva il freno di stazionamento mentre il veicolo è in movimento, per poi trasferirsi alle ruote posteriori una volta che il veicolo sia quasi fermo.

Frenata di emergenza

In caso di emergenza, è possibile inserire il freno di stazionamento a veicolo in movimento tirando e tenendo tirata la leva sull'interruttore del freno di stazionamento. La frenata si disattiva rilasciando la leva o premendo il pedale dell'acceleratore.



NOTA: quando si attiva il freno di stazionamento elettrico a velocità di marcia elevate, viene emesso un segnale acustico.



ATTENZIONE: non utilizzare il freno di stazionamento elettrico per frenare normalmente. L'uso ripetuto del freno di stazionamento elettrico per rallentare il veicolo può causare gravi danni all'impianto frenante.



Inserimento del freno di stazionamento

- Premere il pedale del freno e assicurarsi che la leva del cambio sia in folle, in caso di trasmissione manuale, o che sia selezionata la marcia P - Park, in caso di trasmissione automatica.
- Tirare la leva del freno di stazionamento verso di sé e rilasciarla.
- Rilasciare il pedale del freno e assicurarsi che il veicolo sia fermo.



Sul display del conducente si accende questa spia quando è inserito il freno di stazionamento. Se la spia lampeggia, leggere il messaggio che compare sul display del conducente.

Inserimento automatico

Il freno di stazionamento si inserisce automaticamente quando:

- Si spegne il veicolo ed è stata selezionata l'impostazione di inserimento automatico del freno di stazionamento dal display centrale; vedere pag. 127.
- Si seleziona P - Park su un tratto di strada ripido (solo in caso di trasmissione automatica).



Disinserimento del freno di stazionamento

Con il motore acceso o con il veicolo in modalità di accensione II:

- Premere il pedale del freno.
- Spingere in avanti la leva del freno di stazionamento e rilasciarla.

Il freno di stazionamento si disinserisce e la spia sul display del conducente si spegne.

Disinserimento automatico

Modelli con trasmissione automatica:

- Con il motore acceso, premere il pedale del freno.
- Selezionare D - Drive o R - Reverse.
- Rilasciare il pedale del freno e premere il pedale dell'acceleratore.

Modelli con trasmissione manuale:

- Con il motore acceso, premere il pedale della frizione.
- Selezionare una marcia idonea.
- Rilasciare il pedale della frizione e premere il pedale dell'acceleratore per mettere in marcia il veicolo.

Il freno di stazionamento si disinserisce e la spia sul display del conducente si spegne.

Sistema Hill Start Assist

Il sistema di assistenza alla partenza in salita (Hill Start Assist) aiuta a prevenire il rischio di movimento involontario del veicolo nelle partenze o ripartenze su una strada in pendenza.

In caso di veicolo fermo su un tratto in pendenza, il sistema entra in funzione mantenendo applicati i freni per altri due secondi dopo il rilascio del pedale del freno. I freni si disinseriscono automaticamente dopo due secondi o non appena il veicolo inizia ad accelerare in avanti (a seconda di quale delle due condizioni si verifica prima).

AVVIAMENTO E GUIDA

Modalità di guida

Sono disponibili diverse modalità di guida che consentono di modificare le caratteristiche di propulsione, scarico e stabilità del veicolo.



NOTA: i sistemi ABS (Anti-Lock Braking) e HBA (Hydraulic Brake Assist) restano attivi in qualsiasi modalità di guida selezionata; per ulteriori dettagli, vedere pag. 193.



ATTENZIONE: fare riferimento alla sezione “Rodaggio” a pag. 203 prima di utilizzare le modalità Sport e Pista.

Modalità Tour

(Impostazione predefinita, guida normale su strada)

- La sonorità dello scarico, il regime del motore, la guidabilità, il sistema ESC e le prestazioni sono ottimizzati nell'ottica di un'esperienza di guida raffinata.
- Nelle versioni con trasmissione automatica, i punti di cambio marcia sono ottimizzati in modo tale da offrire un'economia dei consumi ottimale.
- Il layout delle informazioni sul display del conducente è specifico per la modalità Tour, vedere pag 61.

Modalità Sport

(Solo per condizioni stradali adeguate)

- Purché tale opzione sia stata selezionata prima dell'avviamento del motore, il regime minimo del motore si alza momentaneamente (aumenta) per poi tornare alla normalità.
- La riduzione delle impostazioni del sistema ESC consente di aumentare le soglie di slittamento delle ruote indotte dalla potenza e di non ridurre l'accelerazione in caso di sottosterzo.
- Lo scarico ha una sonorità più intensa, che diventa progressivamente più forte in base al regime del motore e alla posizione del pedale dell'acceleratore.
- La risposta del pedale dell'acceleratore è potenziata e il regime massimo continuo del motore è più alto.
- Per le versioni con cambio automatico, è possibile selezionare automaticamente le marce inferiori per migliorare la risposta del motore.
- Il layout delle informazioni sul display del conducente è specifico per la modalità Sport, vedere pag. 61.

Modalità Pista (se in dotazione)

(Solo per l'uso in pista su fondo asciutto)

- Le caratteristiche del regime del minimo all'avvio del motore sono le stesse della modalità Sport.
- Caratteristiche di trazione e di uscita dalle curve ottimizzate grazie al ridotto intervento del sistema ESC.
- Per le versioni con cambio manuale, il regime minimo aumenta quando il motore raggiunge la temperatura di esercizio.
- Le caratteristiche di risposta del pedale dell'acceleratore e del regime massimo continuo del motore sono le stesse della modalità Sport.
- Per le versioni con trasmissione automatica, i punti di cambio marcia sono ottimizzati nell'ottica delle prestazioni.



Sul display del conducente si accende la spia di stato “ESC Pista”.



La spia di stato ESC si accende sul display del conducente.

NOTA: quando è selezionata la modalità Pista, il limitatore di velocità si annulla automaticamente qualora attivo. All'occorrenza dovrà quindi essere riattivato. Anche altre funzioni di supporto al conducente potrebbero disattivarsi e, a seconda dell'opzione, potrebbero non essere riattivabili finché è selezionata la modalità Pista.

ESC 'Off'

(Solo per uso su pista)

Può essere selezionato in qualsiasi modalità di guida. Selezionando questa opzione, si disattivano le funzioni ESC.

 La spia di stato ESC si accende sul display del conducente.

AVVERTENZA: Lotus raccomanda di tenere sempre attivo il sistema ESC quando si guida su strade pubbliche in condizioni normali.

NOTA: la posizione e il layout delle informazioni visualizzate sul display del conducente cambiano a seconda della modalità di guida selezionata, vedere pag. 61.

Impostazione predefinita della modalità di guida

La modalità di guida può essere impostata con il veicolo in modalità di accensione II (attiva) o con il motore acceso, ma passa automaticamente alla modalità Tour quando si arresta il motore.

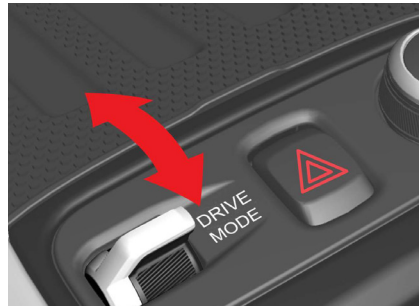

Modifica della modalità di guida

Per cambiare la modalità di guida al momento in uso, spostare l'apposito interruttore che si trova sulla console centrale in avanti o indietro.

Spostamento dell'interruttore



Spostare l'interruttore una volta per visualizzare la modalità di guida al momento in uso nella schermata a comparsa che si apre sul display centrale.

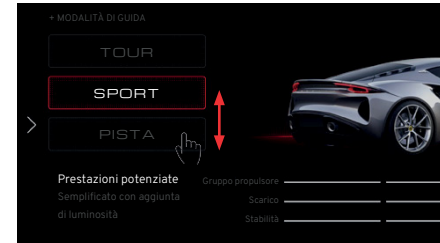

Per passare a un'altra modalità, spostare nuovamente l'interruttore della modalità di guida in avanti o indietro, a seconda dei casi, oppure premere il pulsante della modalità sul display centrale.

AVVIAMENTO E GUIDA

NOTA: il passaggio alla modalità Sport o Pista dalla modalità Tour durante la guida può determinare un aumento del suono dello scarico anche senza un'ulteriore pressione del pedale dell'acceleratore e una riduzione delle funzionalità del sistema ESC.



Compare una descrizione delle caratteristiche di guida della modalità selezionata, oltre ai livelli di propulsione, sonorità scarico e intervento del controllo elettronico di stabilità, rappresentati sotto forma di barre luminose nella parte inferiore della schermata.



Modalità Pista selezionata

Quando la modalità Pista* è selezionata, toccando il pulsante che si trova in alto sulla destra del display viene visualizzato un messaggio che avvisa che le funzioni di supporto conducente non sono disponibili o sono state disabilitate automaticamente.

*Se in dotazione.

Funzioni di supporto al conducente ridotte in modalità Pista	
Disattivato ma disponibile	Non disponibile
Rilevamento punti ciechi Avviso veicoli in avvicinamento Avviso apertura portiera Allarme affaticamento Avviso uscita di corsia Park Assist Avviso traffico trasversale posteriore Limitatore di velocità	Cruise Control adattivo Limitatore di velocità del veicolo Avviso collisioni anteriori Cruise Control Informazioni sui segnali



Vai alle impostazioni di supporto conducente

Toccare il pulsante di chiusura in alto a destra del display per tornare alla schermata precedente.

Toccare “Vai alle impostazioni di supporto conducente” per visualizzare il pulsante di supporto conducente all'interno del menu delle impostazioni del veicolo e attivare eventuali opzioni che disattivatasi automaticamente.





Opzione ESC “Off” selezionata



  Tenere premuto il pulsante ESC “Off” per 2 secondi per attivare l’opzione.



Tutte le barre indicanti il livello di stabilità si spengono, a segnalare che il sistema ESC non è disponibile (ad eccezione delle funzioni ABS e HBA).

 La spia di stato ESC si accende sul display del conducente.

 La spia verde sotto il pulsante ESC “Off” sul display centrale si spegne.

  Una breve pressione del pulsante ESC riporta la funzionalità ESC al livello appropriato per la modalità di guida selezionata e in alto alla schermata compare il messaggio “Funzioni di supporto al conducente ripristinate”.

La spia verde sotto il pulsante ESC “Off” nel display centrale si accende di nuovo.

 **AVVERTENZA:** se durante la guida si seleziona ESC “Off”, si verifica una limitazione immediata della funzionalità del sistema ESC con potenziale rischio di instabilità del veicolo. Selezionare questa opzione solo se in condizioni di sicurezza.

 **AVVERTENZA:** Lotus raccomanda di tenere sempre attivo il sistema ESC quando si guida su strade pubbliche in condizioni normali.

RODAGGIO

Rodaggio

È importante, durante la prima fase di vita del veicolo o in caso di sostituzione di uno qualsiasi dei componenti elencati sotto, osservare le seguenti istruzioni di rodaggio.

Motore

- Per i primi 1600 km, accelerare moderatamente (premendo il pedale dell'acceleratore per circa metà della corsa) e non tenere continuamente il motore a regimi superiori a 4.000 giri/min.
- Per i primi 1600 km utilizzare unicamente la modalità di guida Tour. Non utilizzare le modalità Sport o Pista.
- Per i modelli Emira 4 cilindri con cambio a doppia frizione a 8 velocità, non utilizzare il Launch Control Lotus prima di aver superato un chilometraggio di 1600 km.
- Per i modelli con trasmissione automatica, evitare di usare il kick-down.
- Brevi e occasionali accelerazioni più intense a regimi più alti saranno utili, così come il variare costantemente la velocità di crociera e utilizzare al massimo il cambio.
- Evitare di affaticare il motore, passare a marce inferiori e lasciare

che il motore operi nella sua fascia di potenza naturale.

- Dopo aver percorso 1600 km, sarà possibile utilizzare l'acceleratore al massimo e/o spingere al massimo il regime del motore*.

*Per l'uso in pista, fare riferimento a pag. 266.

Freni

Consentire ai freni di assestarsi evitando frenate brusche e inutili per i primi 160 km. Successivamente, al primo utilizzo aggressivo dei freni, si potrà notare una certa perdita di sensibilità dei freni, per effetto della fase finale di condizionamento delle pastiglie. A raffreddamento avvenuto, i freni riacquistano la massima efficacia.

Pneumatici

Anche i pneumatici nuovi richiedono un breve periodo di "rodaggio" prima di fornire un livello di aderenza ottimale.

Arresto del motore

Se possibile, dopo una guida ad alta velocità o a carico elevato, lasciare che il motore giri al minimo per alcuni minuti prima di spegnerlo. Così facendo, si

permette alle temperature del motore e dei fluidi di tornare ai livelli normali, a vantaggio della durata nel tempo del gruppo motopropulsore.



NOTA: la mancata osservanza dei consigli di rodaggio potrebbe invalidare i termini della garanzia del veicolo.

Vedere anche 'Registrazione dei dati del motore' a pag. 17.

RIFORNIMENTO E CARBURANTE



Sportello del serbatoio

Lo sportello del serbatoio si trova nella parte superiore dell'alettone posteriore destro, vedere pag 22.

Apertura

Può essere aperto solo a veicolo sbloccato. Per aprire, spingere e rilasciare la parte posteriore dello sportello.

Chiusura

Premere delicatamente lo sportello verso il basso e rilasciarlo per chiuderlo.



Rifornimento carburante

Emira utilizza un sistema di rifornimento senza tappo ("capless"), con alette a molla e guarnizioni all'interno del bocchettone per impedire la fuoriuscita di carburante e vapori.

Rifornimento in stazione di servizio

- A motore spento, inserire completamente la pistola della pompa all'interno del bocchettone in modo che si aprano entrambe le alette a molla.
- Assicurarsi di aver scelto il carburante corretto (vedere pag. 206) ed erogare fino alla quantità desiderata o fino all'attivazione del meccanismo di blocco automatico.

RIFORMIMENTO E CARBURANTE

AVVERTENZA: spegnere il motore prima effettuare il rifornimento.

AVVERTENZA: durante il rifornimento seguire tutte le istruzioni operative e di sicurezza esposte presso la stazione di servizio.

AVVERTENZA: la benzina e i fumi di benzina sono altamente esplosivi. Rischio di ustioni o lesioni gravi durante la manipolazione di carburante.

AVVERTENZA: prima di procedere al rifornimento, spegnere i telefoni cellulari e le altre apparecchiature elettroniche, assicurarsi che non vi siano sigarette accese né fiamme libere o altre potenziali fonti di incendio.

ATTENZIONE: non tentare di riempire il serbatoio fino all'orlo del bocchettone, poiché l'espansione del carburante dovuta alle variazioni di temperatura potrebbe far bagnare il filtro ai carboni attivi del sistema di sfiato del serbatoio o determinare una fuoriuscita di carburante.

RIFORNIMENTO E CARBURANTE

Per ulteriori informazioni sull'indicatore del livello di carburante e sulla capacità del serbatoio, vedere le pagine 66 e 270.

Rifornimento con tanica

Il tubo flessibile ondulato montato sulla maggior parte delle taniche di carburante può danneggiare le alette a molla del bocchettone e le guarnizioni all'interno del tubo di rifornimento.

Si raccomanda di inserire un imbuto di rifornimento specifico per sistemi "capless" (progettato per far aprire entrambe le alette a molla) prima di procedere al rabbocco.

Gli imbuto di rifornimento idonei per i sistemi "capless" si acquistano presso la maggior parte dei rivenditori di ricambi auto.

Requisiti del carburante

Usare solo carburante di alta qualità SENZA PIOMBO con numero di ottani minimo di 95 RON.

Lotus raccomanda l'uso di carburante senza piombo 97 RON, se disponibile.

La benzina E5 o E10 utilizzata deve essere conforme alla norma EN228.

Per ottenere buone prestazioni e controllare le emissioni, si consiglia l'uso di carburanti di buona qualità contenenti additivi detergenti adeguati. L'impianto di scarico del veicolo è dotato di convertitori catalitici per ridurre il contenuto nocivo dei gas di scarico e rispettare le normative sul controllo delle emissioni.

! **ATTENZIONE:** utilizzare ESCLUSIVAMENTE CARBURANTE SENZA PIOMBO. L'uso di benzina con piombo o di tipo LRP diminuisce l'efficacia dei convertitori catalitici già dopo un solo pieno.



Diesel

I veicoli Lotus non funzionano con carburanti diesel.



NOTA: prima di effettuare il rifornimento, accertarsi sempre che sia stato selezionato l'erogatore di carburante corretto alla stazione di servizio. I costi sostenuti per l'eventuale svuotamento e pulizia dell'impianto di alimentazione non sono coperti dalla garanzia del veicolo.

HOMELINK®

HOMELINK®

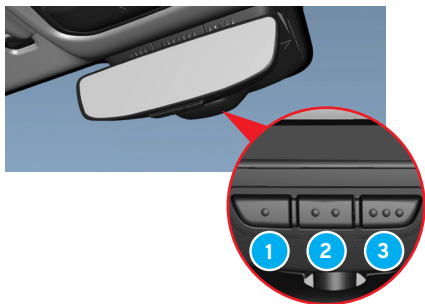

HomeLink®

Il sistema HomeLink® sostituisce fino a 3 elementi controllati a distanza, come l'apertura della porta del garage, del cancello perimetrale e l'accensione delle luci di casa*.

*Se in dotazione; potrebbe non essere disponibile in tutti i mercati.

Se in dotazione, HomeLink® è installato all'interno del retrovisore interno, con un pannello di controllo situato alla base dello specchietto e una spia luminosa sul vetro dello specchio.

Per informazioni su HomeLink® visitare il sito: homelink.com

NOTA: conservare i telecomandi originali in un luogo sicuro per esigenze di programmazione futura (ad esempio, in caso di passaggio a un altro veicolo o per l'utilizzo su altri veicoli).

NOTA: la programmazione dei pulsanti dovrà essere cancellata in caso di vendita del veicolo.

Programmazione

Seguire queste istruzioni per avviare la programmazione, resettare l'intera programmazione o riprogrammare singoli pulsanti.

NOTA: il veicolo deve essere in modalità di accensione I o superiore prima di poter programmare o usare HomeLink®, vedere pag. 182.

Per una programmazione più rapida e una migliore trasmissione del segnale radio, inserire dapprima delle nuove batterie nel telecomando che verrà sostituito da HomeLink®.

I pulsanti HomeLink® devono essere reimpostati prima della programmazione, vedere pag. 209.

AVVERTENZA: durante la programmazione è possibile azionare la porta del garage/ il cancello da programmare. Assicurarsi che durante la programmazione non vi siano persone o animali nelle vicinanze della porta/del cancello. Il veicolo deve trovarsi all'esterno del garage, lontano dalla traiettoria di apertura della porta/del cancello.

1. Puntare il telecomando verso il pulsante HomeLink® da programmare e tenerlo a circa 2-8 cm dal pulsante. Non ostruire la spia luminosa sullo specchietto.

 **NOTA:** se si verificano problemi di programmazione, riprovare aumentando la distanza tra il telecomando e i pulsanti HomeLink a 15-20 cm.

2. Tenere premuto sia il pulsante sul telecomando sia il pulsante HomeLink desiderato.

3. Non rilasciare i pulsanti finché la spia non passa da un lampeggio lento (circa una volta al secondo) a un lampeggio rapido (circa 10 volte al secondo) o rimane accesa.

– La spia accesa indica che la programmazione è terminata. Premere due volte il pulsante programmato per attivarlo.

– Se la spia lampeggia rapidamente, è possibile che il dispositivo da programmare disponga di una funzione di sicurezza che richiede la pressione manuale del pulsante di programmazione del dispositivo sul ricevitore.

– Eseguire un test premendo due volte il tasto programmato per verificare che la programmazione sia andata a buon fine.

Se si riscontrano problemi nella programmazione del telecomando, contattare HomeLink® su HomeLink.com

Riprogrammazione di singoli pulsanti

Per riprogrammare un singolo pulsante:

– Tenere premuto il pulsante desiderato per circa 20 secondi.

– Quando la spia sullo specchietto inizia a lampeggiare lentamente, la programmazione può continuare normalmente come indicato a pag. 208.

 **NOTA:** se il pulsante da riprogrammare non è programmato con una nuova unità, riprenderà la programmazione precedentemente salvata.

Reset dei pulsanti

I pulsanti non possono essere riprogrammati singolarmente. È possibile soltanto resettare tutti i pulsanti contemporaneamente.

Per effettuare il reset:

– Tenere premuti i pulsanti esterni (1 e 3) sullo specchietto per circa 10 secondi.

– Quando la spia passa da un'accensione fissa al lampeggio, i pulsanti vengono resettati e possono essere riprogrammati.

E-CALL LOTUS



E-Call Lotus

Utilizzando il pulsante di allarme SOS, è possibile contattare la centrale unica di emergenza per richiedere aiuto in situazioni di emergenza quali malori, lesioni, minacce, ecc.

! **NOTA:** questo servizio potrebbe non essere disponibile per tutti i veicoli o in tutti i mercati.

Chiamata SOS manuale

Per attivare manualmente la funzione di allarme SOS per l'assistenza di emergenza, tenere premuto il tasto SOS per circa 2 secondi; si verrà quindi indirizzati alla centrale unica di emergenza.

Sul display centrale viene visualizzata la notifica "Chiamata". Purché il collegamento della chiamata non sia

ancora avvenuto, sarà possibile premere nuovamente il tasto SOS entro 8 secondi per annullare la chiamata. Una volta in contatto con la centrale, solo l'operatore della stessa potrà terminare la chiamata.

Qualora l'operatore non ottenga risposta dai passeggeri del veicolo, verrà inviato sul posto il servizio di soccorso più idoneo (ambulanza o polizia, ad esempio).

La funzione SOS è dotata di una batteria integrata che consente al sistema di funzionare anche in caso di guasto alla batteria principale del veicolo.

! **NOTA:** il pulsante SOS va utilizzato unicamente in situazioni di emergenza, come incidenti, malori o minacce agli occupanti del veicolo. L'uso improprio del pulsante SOS potrebbe comportare addebiti aggiuntivi.

Chiamata SOS automatica

In caso di attivazione di un airbag o del pretensionatore di una cintura di sicurezza, l'allarme SOS entra in funzione automaticamente per chiamare la centrale unica di emergenza, che provvederà a inviare sul posto i soccorsi più idonei (ambulanza o polizia, ad esempio).

Copertura

Il servizio E-Call Lotus è disponibile con l'accensione inserita. Il funzionamento del servizio E-Call - SOS Assistenza d'Emergenza 112 si basa sulla copertura cellulare 2G o 3G e può risentire di eventuali interruzioni del segnale o di una bassa potenza del segnale. In queste circostanze potrebbe non essere possibile stabilire una chiamata elettronica con la centrale unica di emergenza.

In tal caso, Lotus Cars declina qualsiasi responsabilità per eventuali conseguenze o perdite.



Autotest e avvisi di guasto

Il sistema Lotus E-Call esegue una autodiagnosi quando il veicolo è in modalità di accensione II (vedere pag. 182).

Durante l'autodiagnosi, l'indicatore di stato a LED del pulsante di allarme SOS lampeggia rapidamente fino al completamento e rimane acceso se non sono presenti guasti ai sistemi. I guasti rilevati durante l'autodiagnosi o mentre l'E-Call è in modalità standby vengono visualizzati sul display del conducente.

E-CALL LOTUS

Stato del sistema E-Call Lotus

Messaggio sul display del conducente		Velocità di lampeggio del pulsante luminoso SOS	Descrizione del messaggio	Azione richiesta
	Contattare un centro di assistenza per sottoporre il sistema di chiamata SOS a controlli regolari	Una volta ogni due secondi per 15 secondi.	Lotus E-Call potrebbe avere funzionalità limitate	Se il messaggio persiste, contattare il proprio concessionario Lotus*
	Guasto al sistema E-Call Consultare il Libretto	Quattro volte al secondo per 15 secondi.	Il sistema Lotus E-Call non è in funzione e non può fornire assistenza in caso di incidente/emergenza.	Contattare immediatamente il proprio concessionario Lotus.
Chiamata E-Call in corso Consultare il Libretto		Due volte al secondo.	Collegamento E-Call Lotus.	Nessuna azione.
		Spia accesa fissa.	Collegamento E-Call Lotus avvenuto.	Nessuna azione.
E-Call in standby		Veicolo in modalità di accensione I, spia accesa fissa.	E-Call Lotus operativo senza chiamate in corso o in modalità di richiamata dell'operatore.	Nessuna azione.
E-Call in modalità di richiamata		Veicolo in modalità di accensione 0, spia accesa fissa.	E-Call Lotus in modalità di richiamata dell'operatore.	Nessuna azione.
Disabilitazione automatica E-Call		Spia accesa fissa.	Richiesta di disattivazione/riattivazione della funzione E-Call Lotus automatica.	Contattare immediatamente il proprio concessionario Lotus.
*In caso di utilizzo limitato del veicolo o di non utilizzo per lunghi periodi, potrebbe comparire un messaggio di avvertenza. Se il messaggio non scompare con l'utilizzo del veicolo, rivolgersi al proprio concessionario Lotus.				

CURA DEL VEICOLO

CURA DEL VEICOLO

Accessori e modifiche

I concessionari Lotus possono fornire accessori progettati e approvati da Lotus e coperti dalla garanzia Lotus. Eventuali accessori non approvati da Lotus ma comunque compatibili con il veicolo potrebbero non essere conformi alle specifiche Lotus e influire negativamente sulla sicurezza o sulla maneggevolezza e stabilità del veicolo.

Eventuali modifiche potrebbero compromettere la sicurezza del veicolo; consultare il proprio concessionario Lotus prima di effettuare modifiche o montare accessori.



AVVERTENZA: l'installazione di accessori Lotus non approvati o l'esecuzione di modifiche non autorizzate possono influire sulle prestazioni del veicolo e sulla sicurezza degli occupanti.



AVVERTENZA: Lotus declina qualsiasi responsabilità per decessi, lesioni personali o danni derivanti dall'installazione di accessori non approvati da Lotus o dall'esecuzione di modifiche non autorizzate.

Rimessaggio

Fluidi

Assicurarsi che l'olio e il filtro del motore, il liquido refrigerante e il liquido dei freni siano stati rinnovati di recente.

Batteria

Lasciare la batteria installata nel veicolo e collegare un sistema di gestione della batteria (condizionatore) per mantenere la carica oppure, in alternativa, rimuovere la batteria e ricaricarla ogni due mesi. Si noti che con la batteria scollegata o rimossa, il sistema di allarme è disattivato.

Carrozzeria

Pulire accuratamente gli interni ed esterni del veicolo e lasciare asciugare completamente. Se necessario, utilizzare un'idropulitrice per rimuovere terra e depositi di sale dal sottoscocca; per ulteriori informazioni sull'uso dell'idropulitrice, vedere pag. 262.

Pneumatici

Aumentare la pressione dei pneumatici a 3-3,5 bar e apporre un promemoria

sul parabrezza. Se possibile, spostare leggermente il veicolo ogni mese per evitare che i pneumatici si ovalizzino.

Freni

Bloccare le ruote con dei cunei e lasciare il freno di stazionamento disinserito.

Rivestimenti interni

A meno che il garage non sia dotato di un deumidificatore, si raccomanda l'uso di agenti essiccanti (Silica-Gel) a bordo dei veicoli con rivestimenti in pelle e in condizioni di elevata umidità.

Aria condizionata

Prima del rimessaggio

L'impianto di climatizzazione deve essere in buone condizioni e completamente carico.

A fine rimessaggio

Avvio iniziale del motore

Nel caso in cui il veicolo sia rimasto inutilizzato a lungo (e/o il motore non sia stato avviato per un periodo di 6 mesi o più), sarà opportuno accendere l'impianto di climatizzazione e limitare il regime del motore a 2.000 giri/min per i primi 2 minuti dopo l'avviamento.

In questo modo si garantisce che il gas refrigerante e l'olio circolino nell'intero sistema di condizionamento dell'aria, evitando potenziali danni o usura prematura alla pompa del climatizzatore.



NOTA: eventuali guasti/danni al sistema di condizionamento dell'aria causati da insufficiente circolazione dell'olio refrigerante a seguito di un eccessivo numero di giri del motore durante l'avviamento iniziale dopo lunghi periodi di rimessaggio/inattività del veicolo non sono coperti dalla Garanzia sui veicoli nuovi.

Teli copriauto

L'utilizzo di un telo copriauto non approvato da Lotus può impedire l'adeguato raffreddamento della batteria durante la carica e danneggiare la vernice. Lavare e pulire il veicolo e assicurarsi che sia completamente asciutto prima di applicare un copriauto approvato da Lotus.

CURA DEL VEICOLO

Manutenzione a cura del proprietario

L'esecuzione dei semplici controlli di manutenzione descritti in questa sezione (giornalieri in caso di chilometraggio elevato o turismo) e gli interventi di manutenzione programmata presso il concessionario Lotus di fiducia (tagliandi) garantiranno alla vettura i massimi livelli di sicurezza, affidabilità e longevità.

È importante che il programma di manutenzione venga rispettato agli intervalli di tempo e di distanza specificati (vedere libretto a parte).



NOTA: il mancato rispetto del programma di manutenzione può invalidare i termini della garanzia del veicolo.

Rivolgersi immediatamente al concessionario Lotus se si nota un calo significativo o improvviso nei livelli dei fluidi o un'usura irregolare dei pneumatici.



AVVERTENZA: la mancata adozione di misure correttive può danneggiare il veicolo e causare incidenti, con il rischio di lesioni gravi o anche letali.

Uso in pista

Questo tipo di utilizzo richiede un'adeguata preparazione del conducente e del veicolo da parte di uno specialista qualificato al fine di garantire livelli di sicurezza adeguati, superiori a quelli specificati nel programma di manutenzione. Sarà inoltre necessario un elevato grado di attenzione, con scrupolosa ispezione di tutti i componenti cruciali per la sicurezza, sia prima che dopo questo tipo di utilizzo del veicolo.



NOTA: la guida su pista o in competizioni provoca un grado di usura dei componenti maggiore rispetto al normale uso su strada.

Sicurezza generale

Prima di eseguire qualsiasi controllo di manutenzione, leggere e seguire le precauzioni elencate di seguito:

- Le riparazioni del veicolo devono essere eseguite esclusivamente da un tecnico adeguatamente qualificato.
- Se il veicolo è stato guidato di recente, non toccare i componenti del sistema di raffreddamento prima che il veicolo si sia raffreddato.
- Fare attenzione alle superfici calde all'interno e intorno al vano motore, compreso l'alloggiamento del compressore volumetrico. Il contatto con una superficie calda del motore può causare gravi ustioni.
- Tenere indumenti, mani, capelli, altre parti del corpo, indumenti larghi e attrezzi lontani da cinghie di trasmissione, pulegge e ventole. Alcune ventole possono rimanere in funzione, o mettersi in funzione, dopo lo spegnimento del motore.
- Le tensioni prodotte dal sistema di accensione di questo veicolo possono causare lesioni gravi e potenzialmente letali.
- Non toccare mai i componenti del sistema di accensione quando il motore è in funzione o in fase di avviamento.

- Non lavorare mai all'interno del vano motore quando è inserita una marcia del cambio automatico.
- Evitare il contatto tra strumenti o parti metalliche del veicolo e i cavi o terminali della batteria.
- Alcuni fluidi (acido della batteria, refrigerante, liquido dei freni, additivi lavavetri, ecc.) utilizzati nei veicoli sono tossici e non devono essere inalati, ingeriti o portati a contatto con ferite aperte. Per la sicurezza personale, leggere e seguire sempre le istruzioni stampate sui contenitori dei fluidi.

 **AVVERTENZA:** la mancata osservanza di queste precauzioni può causare lesioni gravi o anche letali.

 **ATTENZIONE:** la mancata osservanza di queste precauzioni può causare danni al veicolo o alle cose.

Promemoria tagliando



Prenota tagliando

In base al chilometraggio e al lasso di tempo trascorso dall'ultimo tagliando, il display del conducente visualizzerà questa spia e questo messaggio ad ogni avviamento del motore.



Questo è un promemoria relativo alla scadenza del tagliando. Il messaggio visualizzato cambia man mano che il veicolo si avvicina alla data di scadenza del tagliando.

Contattare il proprio concessionario Lotus per prendere appuntamento alla prima comparsa del messaggio.

Eliminazione del messaggio

Il messaggio può essere eliminato dal display premendo il pulsante di conferma sul tastierino destro del volante, vedere pag. 83.

Reset del promemoria tagliando

- Portare il veicolo in modalità di accensione I (Funzioni accessorie), vedere pag. .
- Tenere premuto il pulsante di reset situato all'estremità dell'interruttore luci, vedere pag. 146.
- Con il pulsante di reset ancora premuto, avviare il motore, vedere pag. 183.
- Dopo 10 secondi con il pulsante di reset ancora premuto, la spia  lampeggerà.
- Rilasciare il pulsante di reset entro 4 secondi da quando la spia  inizia a lampeggiare.

 **ATTENZIONE:** non resettare il promemoria a meno che il veicolo non sia stato sottoposto a manutenzione (tagliando) secondo il programma di manutenzione Lotus raccomandato.

CURA DEL VEICOLO

Verifiche giornaliere

Controllare il funzionamento di:

- Luci esterne
- Avvisatore acustico
- Indicatori di direzione
- Tergicristalli
- Lavacristalli
- Cinture di sicurezza
- Impianto frenante, compreso il freno di stazionamento
- Sistemi di ausilio al parcheggio

Verificare inoltre:

- Spie o messaggi di allarme sul quadro strumenti.
- Depositi di fluidi sotto il veicolo, che rappresentano un possibile segnale di perdite (eventuali gocciolamenti di acqua dovuti alla condensa del climatizzatore sono normali).
- La carrozzeria del veicolo: rimuovere immediatamente eventuali sostanze corrosive per evitare di danneggiare la vernice (vedere pag. 262).

Verifiche periodiche

Si raccomanda di effettuare regolarmente i seguenti controlli e, se necessario, di procedere agli opportuni rabbocchi o regolazioni:

- Olio motore
- Livello refrigerante
- Livello liquido freni
- Livello liquido lavavetri
- Sensori e telecamera del sistema di ausilio al parcheggio per rimuovere eventuale terra, neve o ghiaccio

Verificare inoltre:

- Pressione e condizioni dei pneumatici.
- Funzionamento dell'aria condizionata.
- Spazzole tergilavavetri.

Stagione invernale e fondi stradali fangosi

Verificare che cerchi, componenti visibili dei freni, rivestimenti dei passaruota e prese d'aria non siano ostruiti da accumuli eccessivi di fango o neve.



ATTENZIONE: un eccessivo accumulo di fango o neve in questi punti potrebbe compromettere la funzionalità del veicolo.



NOTA: effettuare i controlli con maggiore frequenza in caso di elevato chilometraggio o di impiego del veicolo in condizioni gravose.

Pannello di accesso anteriore

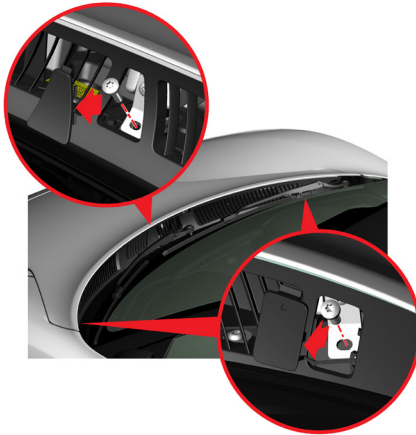

Sblocco/Apertura

- Dal pannello di rivestimento inferiore del parabrezza, staccare i 3 pannelli che coprono le viti di fissaggio del pannello di accesso anteriore.
- Utilizzando il cacciavite torx fornito nel kit di attrezzi in dotazione, svitare e rimuovere le 3 viti di fissaggio.
- Conservare le viti in un luogo sicuro per il rimontaggio.



- Sollevare completamente verso l'alto la parte posteriore del pannello di accesso (non andare eccessivamente oltre la corsa del pannello).
- Estrarre l'asta di sostegno del pannello di accesso dal supporto situato davanti al pannello di alloggiamento del riscaldatore.
- Inserire l'estremità dell'asta di sostegno nella piastra scanalata situata sul lato inferiore del pannello di accesso.

Chiusura/Blocco

- Sollevare leggermente il pannello di accesso e staccare l'estremità dell'asta di sostegno dalla piastra scanalata.
- Riposizionare l'asta nel supporto.
- Facendo attenzione alle dita e assicurandosi che non vi siano elementi di intralcio, abbassare il pannello di accesso e allineare i fori delle staffe di fissaggio alle filettature delle viti del pannello della carrozzeria.
- Reinscrivere manualmente tutte e 3 le viti di fissaggio.
- Utilizzando il cacciavite torx fornito con il kit di attrezzi in dotazione, serrare tutte e 3 le viti a 10Nm.
- Rimontare le coperture in plastica nel pannello inferiore del parabrezza.

CURA DEL VEICOLO

⚠ AVVERTENZA: per evitare il rischio che il pannello di accesso anteriore si sposti o risulti instabile, non guidare mai il veicolo se non sono state montate e serrate correttamente tutte e tre le viti di fissaggio del pannello come sopra descritto.

⚠ ATTENZIONE: la mancata osservanza di questa procedura può causare danni al veicolo.

Il pannello di accesso anteriore serve solo a consentire interventi di manutenzione al veicolo e non va utilizzato come vano di carico.

⚠ ATTENZIONE: riporre oggetti, anche se di piccole dimensioni, nel cofano del veicolo rischia di causare danni ai relativi componenti e ai pannelli della carrozzeria. Eventuali danni non saranno coperti dalla garanzia del veicolo.

Vano motore - Emira V6

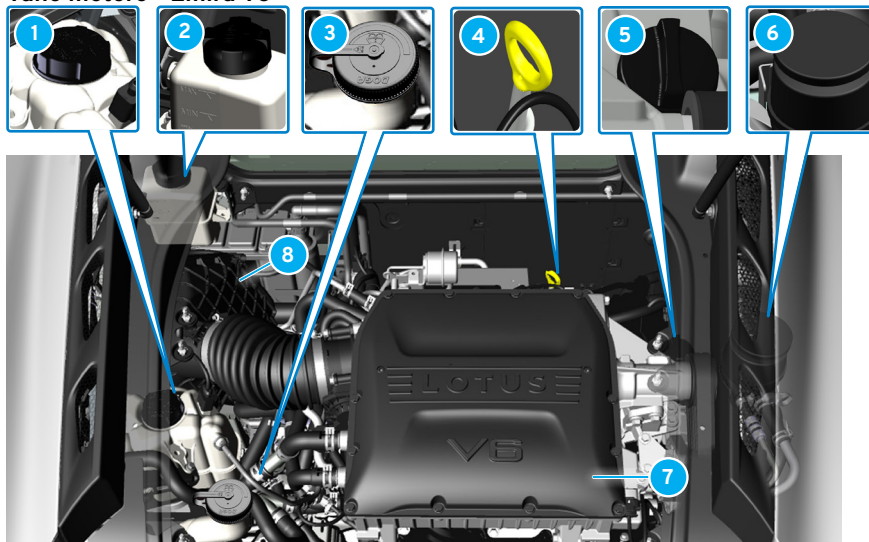

Panoramica

Coperture del vano motore rimosse per una maggiore chiarezza illustrativa.

- 1 Serbatoio di espansione liquido refrigerante del motore.
- 2 Serbatoio di espansione radiatore di carica.
- 3 Serbatoio liquido lavavetri.
- 4 Astina di livello olio motore.
- 5 Tappo serbatoio olio motore.
- 6 Serbatoio liquido servosterzo.
- 7 Alloggiamento compressore volumetrico.
- 8 Filtro aria.

Vano motore - Emira 4 cilindri

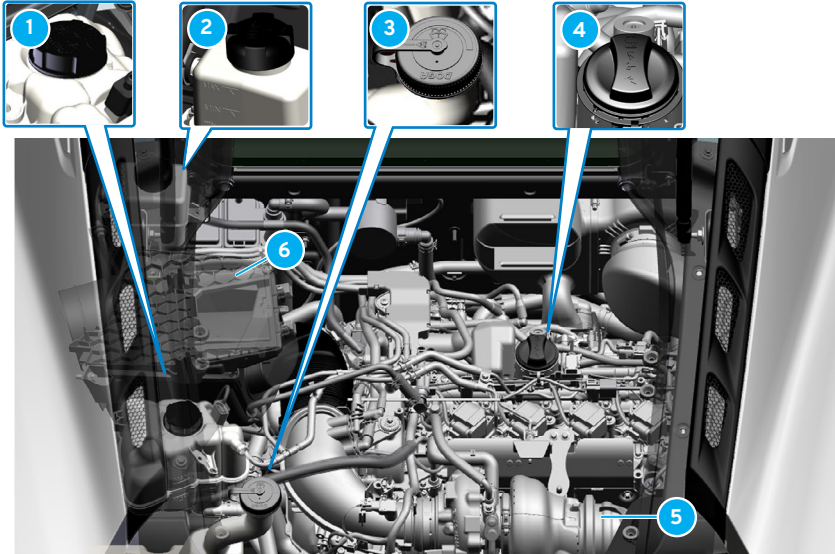

Panoramica

Coperture del vano motore rimosse per una maggiore chiarezza illustrativa.

- 1 Serbatoio di espansione liquido refrigerante del motore.
- 2 Serbatoio di espansione radiatore di carica.
- 3 Serbatoio liquido lavavetri.
- 4 Tappo serbatoio olio motore.
- 5 Turbocompressore.
- 6 Filtro aria e centralina elettronica

! **ATTENZIONE:** non utilizzare mai l'idropulitrice per pulire l'area del vano motore e non dirigere mai getti d'acqua o tubi direttamente nelle prese d'aria per non danneggiare i componenti sensibili del motore e provocare a quest'ultimo potenziali guasti non coperti dalla garanzia del veicolo.

CURA DEL VEICOLO

Pannelli del vano motore

Per i modelli Emira 4 cilindri ed Emira V6, la rimozione dei pannelli di copertura del motore non è necessaria quando si controllano i livelli dell'olio motore e del liquido lavavetri; vedere le pagine 224 e 226.

Rimozione dei pannelli

Spegnere sempre il motore prima di procedere alla rimozione dei pannelli del vano motore; non tentare mai di rimuovere i pannelli con il motore acceso.

⚠ AVVERTENZA: la mancata osservanza di questa istruzione può causare lesioni gravi o anche letali.

Rimozione dei pannelli motore - Emira V6

Sollevare il portellone posteriore, vedere pag. 50.

1. Facendo una leggera pressione con la mano, sollevare i lati interni del pannello anteriore per sganciare i fissaggi inferiori dai fianchi della carrozzeria.
2. Rimuovere il pannello anteriore tirandolo all'indietro per sganciare i fissaggi anteriori dal pannello della paratia.

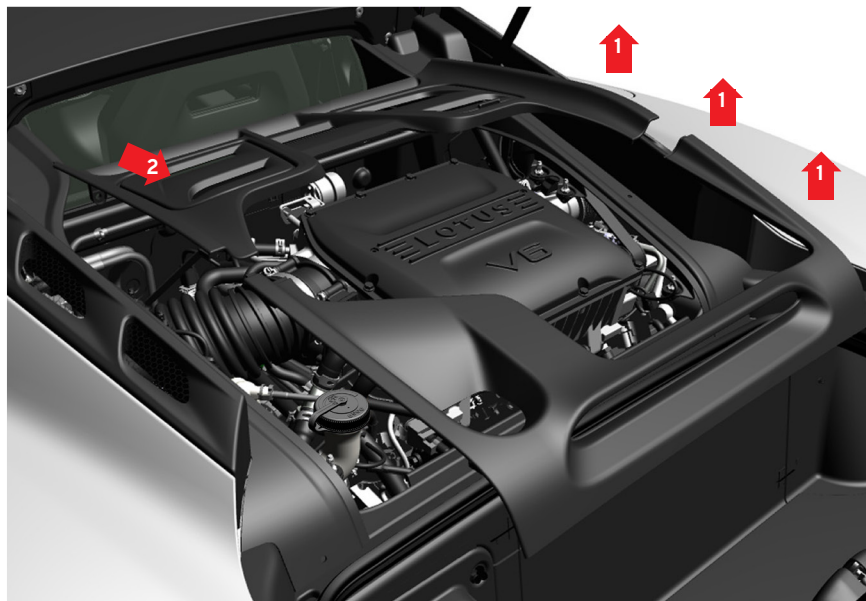

📖 NOTA: per evitare danni accidentali ai pannelli, collocarli in una zona sicura con i fissaggi rivolti verso il basso.

Rimontare i pannelli seguendo l'ordine inverso a quello di rimozione.

Prima di chiudere il portellone posteriore, verificare che tutti i pannelli del vano motore siano stati montati in modo corretto e fissati saldamente.

Assicurarsi inoltre che non vi siano ostacoli che impediscano la corretta chiusura del portellone posteriore e che non siano stati lasciati oggetti come guanti, attrezzi, stracci ecc. nel vano motore.

⚠ AVVERTENZA: la mancata osservanza di queste istruzioni può causare incendi e lesioni personali.

Rimozione dei pannelli motore - Emira 4 cilindri

Sollevare il portellone posteriore, vedere pag. 50.

1. Con una leggera pressione della mano, sollevare la parte posteriore del pannello.
2. I fissaggi sul lato inferiore del pannello si staccheranno dalla carrozzeria.
3. Rimuovere il pannello tirandolo all'indietro per sganciare i fissaggi anteriori dal pannello della paratia.

📘 NOTA: per evitare danni accidentali ai pannelli, collocarli in una zona sicura con i fissaggi rivolti verso il basso.

Rimontare il pannello seguendo l'ordine inverso a quello di rimozione.

I fissaggi sul lato inferiore del pannello, una volta inseriti correttamente, devono risultare ben agganciati ai corrispondenti punti di fissaggio sui fianchi della carrozzeria.



Prima di chiudere il portellone posteriore, verificare che tutti i pannelli del vano motore siano stati montati in modo corretto e fissati saldamente.

Assicurarsi inoltre che non vi siano ostacoli che impediscano la corretta chiusura del portellone posteriore e che non siano stati lasciati oggetti come guanti, attrezzi, stracci ecc. nel vano motore.

⚠ AVVERTENZA: la mancata osservanza di queste istruzioni può causare incendi e lesioni personali.

CURA DEL VEICOLO

Controllo del livello dell'olio motore

Il livello dell'olio motore deve essere controllato regolarmente, ad esempio ogni 1.600 km o anche prima se il veicolo è sottoposto a condizioni di guida gravose; vedere pag 266.

Prima di controllare il livello dell'olio motore, accertarsi che il veicolo sia parcheggiato in piano e, se necessario, attendere almeno 15 minuti dopo lo spegnimento del motore qualora fosse ancora caldo.



Controllo del livello dell'olio motore - Emira V6

- Sollevare il portellone posteriore, vedere pag. 50.
- Rilasciare la clip di fissaggio del pannello di accesso all'astina di livello situato sul lato destro del pannello anteriore del vano motore.
- Sollevare il pannello e rimuoverlo dal vano motore.
- L'impugnatura dell'astina di livello è gialla. Se si rendesse necessario accedere all'astina di livello quando il motore è caldo, prestare attenzione alle superfici calde nel vano motore e indossare indumenti protettivi adeguati per evitare ustioni.
- Estrarre l'astina di livello e pulirla con un fazzoletto di carta.

- Reinscrivere l'astina di livello nell'apposito tubo.
- Estrarre nuovamente l'astina di livello per controllare il livello dell'olio.

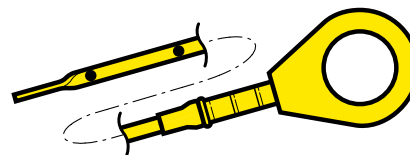

Il livello deve essere compreso tra i due punti presenti sull'estremità inferiore dell'astina.

Per una protezione ottimale del motore, mantenere il livello verso la tacca di livello massimo e non farlo scendere al di sotto del punto centrale.

In caso di stili di guida più impegnativi rispetto al normale uso su strada, quale la guida su pista che sottopone il veicolo a carichi dinamici più elevati, assicurarsi innanzitutto che l'olio sia alla tacca di livello massimo (il punto superiore sull'astina).

La differenza tra la tacca di livello massimo e minimo dell'astina equivale a circa 1,5 litri di olio.

Controllo del livello dell'olio motore - Emira 4 cilindri

Emira non è dotata di un'astina di livello esterna. Per controllare il livello dell'olio, il motore deve essere in funzione con la schermata del livello dell'olio motore selezionata dal widget dedicato allo stato di salute del veicolo, vedere pag. 75.

La schermata mostra un simbolo  indicante il livello dell'olio. Compare inoltre una legenda con i vari simboli accompagnati da messaggi esplicativi che indicano gli eventuali interventi necessari.

STATO LIVELLO MESSAGGI

	ERRORE	Nessun valore di misurazione disponibile.
		In attesa di misurazione.
	ALTO	Livello troppo alto - Scaricare 0,5 litri e ricontrrollare.
	OK	6,0 litri - Livello buono. 5,5 litri - Aggiungere 0,5 litri.
	BASSO	Livello troppo basso - Si consiglia di aggiungere 1 litro.
	BASSO	Livello molto basso - Aggiungere almeno 1 litro prima di avviare il motore.

! **ATTENZIONE:** per proteggere il motore del veicolo in caso di utilizzo in pista, lo stato del livello dell'olio motore deve essere «OK», con un valore misurato di almeno 6 litri e un messaggio che indichi «Livello buono».

! **NOTA:** l'accertamento del livello dell'olio può richiedere fino a 30 minuti dopo l'utilizzo del veicolo con stile di guida normale e anche di più dopo aver guidato il veicolo con stile dinamico.

Rabbocco Emira ed Emira V6

- Rimuovere il pannello anteriore del vano motore, vedere pag. 221 o 223.
- Svitare il tappo del serbatoio dell'olio in senso antiorario, vedere punto 5 a pag. 220 o punto 4 a pag. 221, quindi aggiungere una quantità adeguata dell'olio motore raccomandato (vedere la sezione "Lubrificanti consigliati"), facendo attenzione a non versare l'olio sul motore o sui componenti elettrici; se necessario, utilizzare un imbuto e ripulire eventuali fuoriuscite.

- Solo Emira V6: attendere alcuni minuti affinché l'olio defluisca nella coppa. Rimontare il tappo ruotandolo in senso orario fino a bloccarlo. Seguire quindi la procedura di controllo del livello dell'olio prevista per Emira V6.
- Solo Emira 4 cilindri: rimontare il tappo del serbatoio dell'olio, avviare il motore e lasciarlo girare per un breve periodo, quindi seguire la procedura di controllo del livello dell'olio prevista per Emira.

! **AVVERTENZA:** l'olio motore è pericoloso per la salute e può essere letale se ingerito.

! **AVVERTENZA:** il contatto prolungato e ripetuto con olio motore usato può causare gravi disturbi alla pelle, tra cui dermatiti e tumori.

! **AVVERTENZA:** utilizzare guanti protettivi per evitare il più possibile il contatto con la pelle e lavare accuratamente la pelle dopo ogni contatto.

! **AVVERTENZA:** tenere l'olio motore fuori dalla portata dei bambini.

CURA DEL VEICOLO



Serbatoio del lavacrystalli

Il tappo di colore nero del serbatoio del lavacrystalli è situato sul lato sinistro del vano motore.

Rabbocco

1. Sollevare il portellone posteriore, vedere pag. 50.
2. Svitare il tappo del serbatoio ruotandolo in senso antiorario.
3. Riempire il serbatoio con acqua pulita e un liquido lavavetri di buona qualità (vedere la sezione “Dati tecnici”) fino a che il livello del liquido non risulti visibile appena sotto il bocchettone di riempimento.
4. Ripulire immediatamente eventuali fuoriuscite e lavare la zona interessata con acqua.

5. Avvitare il tappo di riempimento in senso orario sul serbatoio fino a bloccarlo.

AVVERTENZA: il liquido lavavetri può causare irritazioni alla pelle e agli occhi. Leggere e seguire tutte le istruzioni o le avvertenze fornite dal produttore del liquido lavavetri.

AVVERTENZA: si raccomanda di utilizzare un prodotto di buona qualità e miscelarlo secondo le indicazioni del produttore, poiché una concentrazione insufficiente può causare il congelamento del fluido all’interno della pompa, del serbatoio e dei tubi flessibili.



Sostituzione delle spazzole tergicristalli

1. Ripiegare i bracci dei tergicristalli verso l'esterno.
2. Premere il pulsante sul supporto della spazzola tergicristallo.
3. Estrarre la spazzola dal braccio del tergicristallo.
4. Inserire la nuova spazzola fino a sentire un “click”.
5. Verificare che la spazzola sia saldamente installata.
6. Riposizionare il braccio del tergicristallo sul parabrezza.

⚠ AVVERTENZA: la sostituzione delle spazzole tergilicristalli va effettuata unicamente con il veicolo fermo e in modalità di accensione 0 (inattiva) o 1 (Funzioni accessorie); per ulteriori informazioni, vedere pag. 182.

⚠ ATTENZIONE: non ripiegare i bracci dei tergilicristalli se non sono state montate le spazzole, poiché potrebbe danneggiarsi il parabrezza.

📖 NOTA: le spazzole dei tergilicristalli lato guida e passeggero sono di dimensioni diverse.

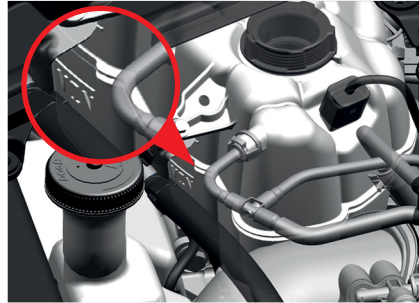

Liquido refrigerante del motore

Per controllare il livello del liquido refrigerante del motore, è necessario smontare i pannelli del vano motore, vedere pag. 221.

Il serbatoio di espansione del sistema di raffreddamento del motore si trova sul lato sinistro del vano motore, riconoscibile dal tappo nero.

In circostanze normali non dovrebbe essere necessario effettuare alcun rabbocco del liquido refrigerante.

Eeguire il controllo a motore completamente FREDDO ed esclusivamente con il veicolo in piano. Senza togliere il tappo a pressione, controllare che il livello del liquido refrigerante nel serbatoio di espansione sia superiore alla tacca “MIN”.

CURA DEL VEICOLO

Rabbocco

Assicurarsi che il refrigerante sia completamente freddo prima di svitare lentamente il tappo girandolo in senso antiorario. Lasciare fuoriuscire l'eventuale pressione residua prima di rimuovere del tutto il tappo.

AVVERTENZA: mai tentare di rimuovere il tappo a pressione dal serbatoio di espansione quando il motore è caldo, poiché l'acqua bollente e/o il vapore potrebbero causare gravi ustioni.

AVVERTENZA: il liquido refrigerante è pericoloso per la salute delle persone e degli animali e può risultare letale se ingerito.

AVVERTENZA: tenere il liquido refrigerante fuori dalla portata dei bambini.

AVVERTENZA: ripulire eventuali fuoriuscite di liquido refrigerante e non lasciarlo in contenitori aperti.

Rabboccare il vaso di espansione fino alla tacca "MIN", quindi rimontare il tappo ruotandolo in senso orario fino a quando la linguetta sul tappo non si inserisce in un fermo e non si sente un "click".

NOTA: per garantire un'efficace protezione dai danni da congelamento e dalla corrosione dei metalli, utilizzare unicamente una miscela refrigerante approvata (per le specifiche, vedere la sezione "Lubrificanti consigliati").

ATTENZIONE: non è consentito miscelare altri tipi di refrigerante con quelli specificati nella sezione "Lubrificanti consigliati" del presente Libretto, pena il deterioramento del sistema di raffreddamento.

ATTENZIONE: l'uso di una miscela refrigerante non corretta può provocare ingenti danni al motore e/o ad altri componenti dovuti a surriscaldamento, congelamento o effetti corrosivi. Tali danni non sono coperti dalla Garanzia del veicolo.

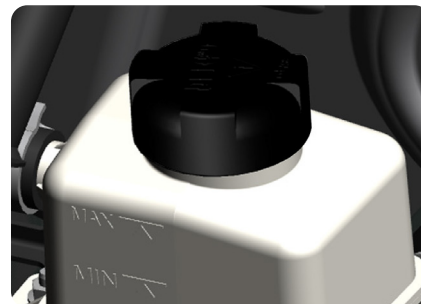

Serbatoio di espansione del radiatore di carica

Il circuito di raffreddamento del radiatore di carica è dotato di un serbatoio montato sul lato anteriore sinistro del vano motore, vedere il punto 2 a pag. 220 o a pag. 223.

In circostanze normali non dovrebbe essere necessario effettuare alcun rabbocco del liquido refrigerante.

Si raccomanda di far eseguire questa operazione soltanto da un concessionario autorizzato Lotus nell'ambito del programma di manutenzione raccomandato.



Serbatoio del liquido dello sterzo - Emira V6

Il serbatoio del liquido del servosterzo si trova nell'angolo destro del vano motore, vedere punto 6 a pag. 220.

In circostanze normali non dovrebbe essere necessario effettuare alcun rabbocco.

Poiché l'ispezione del livello del liquido richiede la rimozione del rivestimento del passaruota posteriore destro, si raccomanda di far eseguire questa operazione soltanto da un concessionario autorizzato Lotus nell'ambito del programma di manutenzione raccomandato.



Serbatoio del liquido dello sterzo - Emira 4 cilindri

Il serbatoio del liquido del servosterzo si trova nella zona di accesso anteriore, vedere pag. 219.

In circostanze normali non dovrebbe essere necessario effettuare alcun rabbocco.

Poiché l'ispezione del livello del liquido richiede la rimozione del pannello della presa d'aria, si raccomanda di far eseguire questa operazione soltanto da un concessionario autorizzato Lotus nell'ambito del programma di manutenzione raccomandato.

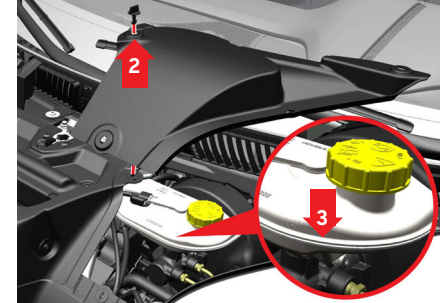

Controllo del livello del liquido di freni/frizione

ⓘ Se il livello del liquido dei freni si abbassa, sul display del conducente compaiono una spia e un messaggio di avvertenza.

In caso di accensione della spia durante la guida, arrestare immediatamente il veicolo poiché è stato rilevato un livello di liquido pericolosamente basso nel serbatoio della pompa dei freni. Non guidare il veicolo fino a che non sia stato accertato e riparato il guasto.

Il concessionario Lotus controllerà il livello del liquido dei freni e lo sostituirà agli intervalli di manutenzione previsti.

CURA DEL VEICOLO

Per controllare personalmente il livello del liquido, accertarsi che il veicolo sia parcheggiato in piano.

1. Aprire il pannello di accesso anteriore, vedere pag. 219.
2. Rimuovere le 5 viti a un quarto di giro che fissano il pannello del serbatoio del liquido dei freni (situato sul lato guida del veicolo) e rimuovere il pannello.
3. Senza togliere il tappo del serbatoio, verificare che il livello del liquido sia compreso tra le tacche "MAX" e "MIN" sul corpo del serbatoio.



NOTA: il livello del liquido dei freni scende gradualmente dalla tacca "MAX" via via che le pastiglie dei freni si usurano. Tuttavia, se dovesse scendere al di sotto della tacca "MIN", contattare immediatamente il concessionario Lotus di fiducia per effettuare le dovute verifiche.



AVVERTENZA: se si nota un maggior movimento del pedale del freno o una perdita significativa di liquido dei freni, rivolgersi immediatamente al proprio concessionario Lotus. Guidare in presenza di queste condizioni potrebbe determinare un aumento della distanza di arresto o il guasto completo dei freni.

Rabbocco

Le istruzioni qui riportate sono esclusivamente a titolo di riferimento e, in circostanze normali, non dovrebbe essere necessario effettuare rabbocchi di routine.

1. Pulire l'esterno del serbatoio per prevenire l'ingresso di impurità.
2. Svitare il tappo del serbatoio ruotandolo in senso antiorario.
3. Effettuare il rabbocco fino alla tacca 'MAX' con un liquido per freni idoneo, vedere pag. 268. Non superare il livello 'MAX'.
4. Riavvitare in senso orario il tappo del serbatoio fino a bloccarlo.



AVVERTENZA: Utilizzare unicamente liquido freni nuovo, proveniente da un contenitore sigillato. Non utilizzare liquidi che siano stati esposti all'atmosfera per più di un breve periodo o liquidi che si sospetti essere bagnati, sporchi o contaminati. Non riempire eccessivamente il serbatoio. Riposizionare saldamente il tappo.



AVVERTENZA: il liquido dei freni è pericoloso per la salute e può essere letale se ingerito. Tenere fuori dalla portata dei bambini. In caso di ingestione, consultare immediatamente un medico.



ATTENZIONE: eventuali fuoriuscite del liquido dei freni può danneggiare seriamente la vernice e alcuni componenti in plastica del veicolo. Adottare le opportune precauzioni per proteggere la vernice dal contatto con il liquido e, in caso di fuoriuscita, non strofinare, ma risciacquare immediatamente con acqua l'area interessata.

Pneumatici

Le dimensioni dei cerchi e dei pneumatici sono diverse tra avantreno e retrotreno; non è consentito scambiare cerchi e pneumatici tra gli assi.

⚠️ AVVERTENZA: la mancata osservanza di questo requisito influisce negativamente sulla manovrabilità della vettura e potrebbe essere causa di incidenti.

Ispezione dei pneumatici

I pneumatici vanno ispezionati regolarmente per verificare che non presentino segni di tagli, abrasioni, rigonfiamenti o altri danni e che non vi siano segni di usura irregolare del battistrada. Un'usura irregolare del battistrada può indicare che la geometria delle sospensioni o gli ammortizzatori necessitano di attenzione da parte del concessionario Lotus.

Quando si valutano le condizioni e l'idoneità dei pneumatici, sostituirli in caso di dubbi o qualora siano prossimi a raggiungere i limiti di profondità del battistrada previsti dalla legge.

⚠️ AVVERTENZA: pneumatici danneggiati, in cattivo stato di manutenzione o utilizzati in modo improprio sono pericolosi e possono causare incidenti.

Indicatori di usura

Gli indicatori di usura sono stampati sul fondo delle scanalature del battistrada a determinati intervalli intorno al pneumatico, contrassegnati da piccoli puntatori sui tasselli esterni del battistrada. I pneumatici devono essere sostituiti prima che raggiungano la profondità minima del battistrada prevista per legge.

Se usurati, con bassi livelli di profondità del battistrada, i pneumatici corrono maggiori rischi di aquaplaning in condizioni di bagnato e pertanto non andrebbero utilizzati.

Valori di pressione pneumatici consigliati

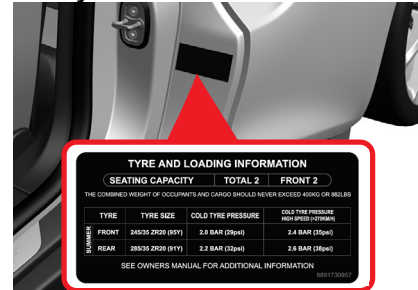

La pressione dei pneumatici a freddo deve essere controllata ogni settimana

o ogni 1.600 km, a seconda di quale delle due condizioni si verifichi per prima, con successiva regolazione qualora necessario.

La decalcomania presente sul montante della portiera lato guida indica i valori di pressione consigliati per i pneumatici montati in fabbrica. I valori sono riportati anche nella sezione “Dati tecnici” in fondo al presente Libretto.

Pneumatici freddi

Controllare/regolare la pressione dei pneumatici solo a freddo (cioè con il veicolo rimasto fermo per almeno 3 ore o guidato per meno di 1 miglio/chilometro), poiché la pressione può risultare più alta quando i pneumatici si scaldano fino a raggiungere la normale temperatura di esercizio.

Pressione dei pneumatici per l'uso in pista

Per l'uso in pista, la pressione dei pneumatici deve essere controllata e regolata soltanto a caldo, condizione che si può ottenere eseguendo circa 3 giri di circuito a velocità moderata.

CURA DEL VEICOLO

Dopo gli intervalli di riposo, controllare e regolare la pressione di gonfiaggio secondo i valori corretti, quindi riscaldare di nuovo i pneumatici come descritto sopra prima di resetarli per l'uso in pista.

Una volta terminato l'uso in pista, lasciare che i pneumatici si raffreddino prima di controllarli e riportarli ai valori di pressione di gonfiaggio idonei per l'uso su strada. Per ulteriori informazioni sulla pressione dei pneumatici, consultare la sezione "Dati tecnici".

Data l'importanza delle condizioni di esercizio dei pneumatici, prestare particolare attenzione in caso di guida su pista o in contesti competitivi. Prima e dopo ogni sessione è necessario eseguire ispezioni accurate.

 **NOTA:** Lotus non promuove questo tipo di utilizzo di Emira; consultare il Libretto di garanzia, sezione 2 "Destinazione d'uso".

Pneumatici Michelin Pilot Sport Cup 2

IMPORTANTE: se in dotazione, il pneumatico Michelin Pilot Sport Cup 2 offre eccellenti livelli di aderenza e trazione su fondo bagnato a temperature superiori ai 7 gradi Celsius. Il profilo più basso del battistrada presenta un rischio

maggiore di aquaplaning sulle strade bagnate e l'aderenza può risultare ridotta in presenza di temperature rigide. Guidare con prudenza e tenendo conto delle condizioni stradali.

Regolazione della pressione dei pneumatici

 **NOTA:** per evitare valori di pressione errati, è necessario controllare la pressione dei pneumatici a freddo, come descritto in precedenza in questa sezione.

1. Rimuovere il cappuccio antipolvere dalla valvola del pneumatico e premere saldamente il manometro sulla valvola.
2. Gonfiare o sgonfiare il pneumatico alla pressione corretta; fare riferimento alla decalcomania sul montante della portiera lato guida che indica i valori di pressione raccomandati per i pneumatici montati in fabbrica.
3. Riapplicare il cappuccio antipolvere.
4. Controllare che il pneumatico non presenti tagli, oggetti incastrati (ad esempio chiodi, che potrebbero causare forature o perdite), abrasioni,

rigonfiamenti o altri danni e che il battistrada non presenti segni di usura irregolare.

5. Ripetere la procedura per tutti gli altri pneumatici.
6. Fare riferimento a pag. 238, "Calibrazione del sistema di monitoraggio della pressione dei pneumatici".

 **AVVERTENZA:** se troppo gonfi, i pneumatici hanno maggiori probabilità di subire tagli, forature o rotture in caso di impatto improvviso.

 **AVVERTENZA:** se non correttamente gonfiati o se usurati, i pneumatici incorrono in maggiori rischi di aquaplaning su fondo bagnato.

 **AVVERTENZA:** un gonfiaggio eccessivo o insufficiente dei pneumatici può determinare surriscaldamento, provocando uno scoppio che può essere causa di incidenti anche gravi.

 **NOTA:** riapplicare sempre il cappuccio antipolvere della valvola del pneumatico per evitare l'ingresso di sporco e umidità nella valvola, con conseguente rischio di perdite.

! **NOTA:** utilizzare soltanto cappucci antipolvere in plastica. L'uso di cappucci metallici può causare corrosione, rendendo difficile lo svitamento o addirittura provocando danni alla valvola.

Sostituzione dei pneumatici

Quando si sostituiscono i pneumatici, scegliere sempre le dimensioni e il tipo di pneumatici raccomandati nella sezione "Dati tecnici" del presente Libretto (vedere pag. 274), oppure consultare il proprio concessionario Lotus per verificare le specifiche e le raccomandazioni vigenti di Lotus.

! **AVVERTENZA:** l'utilizzo di pneumatici non corretti può compromettere la manovrabilità e la stabilità del veicolo.

! **NOTA:** alcuni disegni del battistrada sono asimmetrici, per cui i pneumatici devono essere montati nel senso corretto. Fare riferimento alla marcatura "lato rivolto verso l'interno" o "lato rivolto verso l'esterno" presente sul fianco del pneumatico. Inoltre, alcuni battistrada hanno disegni direzionali, nel qual caso la freccia indicante il senso di rotazione normale sarà riportata nella marcatura sul fianco del pneumatico.

Pneumatici invernali

Per l'utilizzo del veicolo in inverno o in climi rigidi oppure su strade innevate, si raccomanda di montare un treno di pneumatici invernali progettati appositamente per tali condizioni. Lotus approva l'uso di pneumatici invernali nelle misure specificate alla sezione "Dati tecnici" (vedere pag 274). I pneumatici specifici consigliati sono disponibili su ordinazione presso i concessionari Lotus.

Catene da neve

Le catene da neve vanno montate sulle ruote posteriori unicamente in combinazione con pneumatici invernali. Seguire le istruzioni di montaggio e tensionamento fornite con le catene. Le catene devono essere rimosse non appena le condizioni della strada lo consentono. Vedere pag. 274.

! **NOTA:** la manovrabilità del veicolo può risultare compromessa quando si guida con le catene da neve.

! **NOTA:** l'uso delle catene da neve può essere vietato in alcuni mercati. Prima di montare le catene da neve, verificare sempre le norme e le leggi locali.

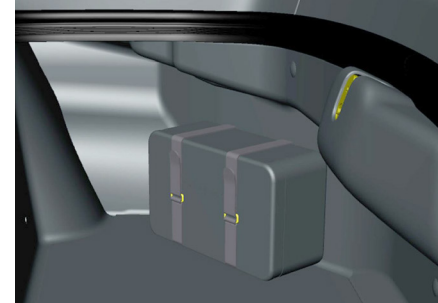

Kit di gonfiaggio pneumatici

Il kit, contenente una pompa elettrica e una bomboletta di sigillante per pneumatici, è fissato con delle cinghie al lato destro del bagagliaio. Lievi danni al battistrada si possono riparare utilizzando il kit di riparazione pneumatici.

! **NOTA:** evitare di rimuovere corpi estranei dal pneumatico.

! **NOTA:** danni estesi al battistrada o danni al fianco del pneumatico o alla ruota non possono essere riparati con il kit di riparazione.

CURA DEL VEICOLO

! **ATTENZIONE:** se possibile, evitare di guidare su uno pneumatico sgonfio per evitare che subisca danni irreparabili.

! **NOTA:** la bomboletta spray non offre una riparazione permanente, ma consente di portare la vettura al gommista più vicino. Il pneumatico dovrà riparato o sostituito al più presto. Fino ad allora, guidare a velocità moderate, senza superare gli 80 km/h per non compromettere lo sterzo e la manovrabilità.

Utilizzo del kit di gonfiaggio pneumatici

1. Parcheggiare su una superficie piana e stabile, lontano dal traffico.
2. Accendere le luci di emergenza e, se necessario, posizionare un triangolo di segnalazione a una distanza sufficiente dal retro del veicolo. Rispettare eventuali normative locali.
3. Far scendere tutti gli occupanti e assicurarsi che si spostino in un luogo sicuro lontano dalla circolazione degli altri veicoli.

4. Azionare il freno di stazionamento e inserire la prima o la retromarcia o selezionare P - Park.

5. Estrarre la confezione del kit di gonfiaggio pneumatici dal bagagliaio.

6. Rimuovere il compressore e la bomboletta di sigillante dalla confezione del kit.



7. Rimuovere il connettore/cavo elettrico dal vano di stivaggio del compressore e la cannula trasparente dalla bomboletta di sigillante per pneumatici.

8. Indossare i guanti di protezione forniti nel kit.



9. Inserire con forza la bomboletta di sigillante per pneumatici dentro l'apposita apertura del compressore.

10. Assicurarsi che il pulsante di accensione e spegnimento sul compressore sia impostato su off.



11. Posizionare il compressore vicino al pneumatico, assicurandosi che la bomboletta di sigillante sia in posizione verticale.

12. Rimuovere il cappuccio della valvola dal pneumatico forato.

13. Avvitare la cannula trasparente alla valvola del pneumatico.
14. Collegare il connettore del compressore alla presa di alimentazione ausiliaria da 12 V, vedere pag. 162.

NOTA: si consiglia di tenere acceso il motore per evitare di scaricare la batteria.



15. Premere il pulsante on-off  per avviare il compressore.

Mancato raggiungimento della pressione corretta

Vedere pag. 236.

Raggiungimento della pressione corretta

Se il pneumatico ha raggiunto la pressione corretta:

16. Spegner il compressore utilizzando il pulsante on-off , scollegare la cannula del sigillante dalla valvola del pneumatico, staccare dal lato della bomboletta di sigillante l'adesivo indicante la velocità da non superare e collocarlo nell'abitacolo del veicolo in modo che sia ben visibile.

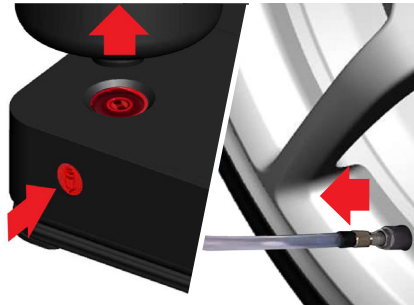

17. Scollegare il connettore del compressore dalla presa di corrente ausiliaria da 12 V, premere il pulsante sul lato del compressore per staccare la bomboletta di sigillante per pneumatici e riapplicare il cappuccio della valvola del pneumatico.
18. Riporre il compressore e la bomboletta di sigillante per pneumatici nella confezione del kit e ricollocare saldamente il kit nel bagagliaio.

19. A questo punto è possibile riprendere a guidare, ma senza mai superare gli 80 km/h. Non accelerare né frenare in modo brusco.
20. Dopo aver percorso circa 8 km, arrestare il veicolo in un luogo sicuro e inserire il freno di stazionamento.



21. Estrarre il kit e ricollegare il connettore elettrico del compressore alla presa di corrente da 12 V del veicolo, assicurandosi che il pulsante di accensione sia impostato su off.
22. Rimuovere il cappuccio dalla valvola del pneumatico riparato, estrarre la cannula di gonfiaggio nera dalla base del compressore e serrare saldamente il connettore della cannula nella valvola.

CURA DEL VEICOLO

23. Controllare con il manometro che il valore della pressione sia corretto.

Pressione 1,8 bar / 26 psi o superiore

24. Accendere il compressore utilizzando il pulsante on-off  e gonfiare il pneumatico alla pressione corretta.



25. Rilasciare la pressione eccessiva premendo il pulsante  sopra l'indicatore di pressione.



26. Scollegare il kit come descritto ai punti 17-18.

27. Guidare con prudenza e portare il veicolo presso un concessionario Lotus o un gommista il prima possibile.

Pressione inferiore a 1,8 bar / 26 psi
IL PNEUMATICO È TROPPO DANNEGGIATO PER ESSERE RIPARATO. Scollegare il kit come descritto ai punti 16 - 18 e chiamare

l'assistenza stradale, vedere pag. 20.

Mancato raggiungimento della pressione corretta

- Se, dopo 15 minuti dall'accensione del compressore, il manometro mostra ancora una pressione inferiore a 1,8 bar / 26 psi, spegnere il compressore utilizzando il pulsante on-off , scollegare la cannula del sigillante dalla valvola del pneumatico e rimontare il cappuccio della valvola.

- Spostare il veicolo in modo che il pneumatico ruoti di circa 5 giri per far distribuire il sigillante al suo interno.

- Arrestare il veicolo in un luogo sicuro e ripetere i passaggi da 10 a 15 illustrati a pag. 234 finché il pneumatico non raggiunge la pressione corretta.

- Se il pneumatico ha raggiunto la pressione corretta dopo 15 minuti, seguire i punti da 16 a 27 descritti a pag. 235.

Se, dopo 15 minuti dall'accensione del compressore, il manometro mostra ancora una pressione inferiore a 1,8 bar / 26 psi, IL PNEUMATICO È

TROPPO DANNEGGIATO PER ESSERE RIPARATO. Scollegare il kit come descritto ai punti 16-18 a pag. 235 e poi chiamare l'assistenza stradale, vedere pag. 20.

 **NOTA:** la bomboletta del sigillante è soggetta a scadenza. Dopo la data indicata, deve essere sostituita.

 **NOTA:** prestare attenzione alle indicazioni di conservazione riportate sulla bomboletta del sigillante.

 **NOTA:** per la sostituzione della bomboletta di sigillante usata, osservare eventuali normative locali.

 **NOTA:** il compressore e il sigillante possono essere utilizzati a temperature che vanno approssimativamente da -40 °C a +50 °C.

 **NOTA:** il sensore pressione elettronico montato all'interno del pneumatico e integrato nella valvola del pneumatico potrebbe essere ostruito dal sigillante e andrebbe sostituito.

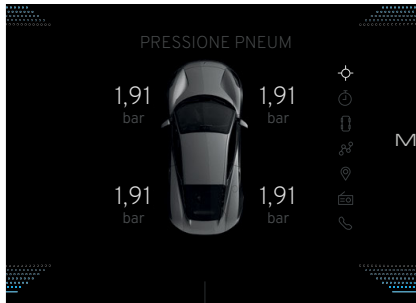

Sistema di monitoraggio della pressione dei pneumatici

Il sistema di monitoraggio della pressione di pneumatici controlla costantemente la pressione di ciascun pneumatico. Le informazioni sui valori correnti di pressione possono essere visualizzate anche sul quadro strumenti, se si è selezionata questa impostazione tra le opzioni del menu; vedere pag. 83.

NOTA: il sistema di monitoraggio della pressione dei pneumatici non sostituisce una corretta manutenzione degli stessi ed è responsabilità del conducente mantenere la corretta pressione dei pneumatici, anche in assenza di accensione della spia di segnalazione di un livello di gonfiaggio insufficiente.

La spia del sistema di monitoraggio della pressione dei pneumatici  si accende per segnalare se uno o più pneumatici raggiungono livelli di gonfiaggio significativamente bassi e sul display del conducente compare anche un messaggio di avvertenza; vedere a pagina 83 per ulteriori informazioni.

Quando si accende la spia , è necessario fermarsi e controllare i pneumatici il più presto possibile e gonfiarli alla pressione corretta, vedere pag. 232.

AVVERTENZA: guidare con pneumatici sgonfi può provocare il surriscaldamento e la conseguente rottura degli stessi e compromettere la manovrabilità e la capacità di arresto del veicolo.

AVVERTENZA: un gonfiaggio insufficiente riduce anche la durata del battistrada e può compromettere la manovrabilità e la capacità di arresto del veicolo.

AVVERTENZA: il sistema di monitoraggio della pressione dei pneumatici non rileva eventuali danni ai pneumatici. Controllare regolarmente le condizioni e la pressione dei pneumatici, soprattutto quando si guida su pista. La mancata osservanza di questa precauzione potrebbe risultare in un incidente grave, anche letale.

CURA DEL VEICOLO

Malf funzionamento del sistema

Al rilevamento di un malf funzionamento del sistema di monitoraggio della pressione dei pneumatici, la spia  lampeggia per circa un minuto, quindi resta accesa continuamente e sul display del conducente compare un messaggio di avvertenza.

Quando la spia di malf funzionamento è accesa, il sistema potrebbe non essere in grado di rilevare o segnalare una bassa pressione dei pneumatici, come previsto.

I malf funzionamenti possono verificarsi per una serie di motivi, tra cui l'installazione di pneumatici o cerchi sostitutivi o alternativi che impediscono il corretto funzionamento del sistema.

Controllare sempre la spia  dopo la sostituzione di uno o più pneumatici per assicurarsi che il sistema di monitoraggio della pressione dei pneumatici continui a funzionare correttamente.

Intervalli di sostituzione del sensore del sistema di monitoraggio pressione pneumatici

I sensori sono alimentati da batterie integrate, con durata di vita media di 5 anni. Si raccomanda di sostituire tutti i sensori di pressione in occasione di questo intervallo.

Calibrazione del sensore di monitoraggio della pressione dei pneumatici

Dopo l'installazione di un nuovo sensore o la rimozione/il rimontaggio della ruota, la spia del sistema di monitoraggio della pressione dei pneumatici si accende sul display del conducente.

Guidando il veicolo con i pneumatici alla pressione corretta per un breve intervallo di tempo, il sensore si calibrerà in base al sistema di monitoraggio della pressione dei pneumatici e la spia si spegnerà.

Dalla schermata di avvio del launcher delle app, sul display centrale, è possibile accedere a una procedura guidata di calibrazione del sensore di pressione, vedere pag. 131. Toccare il pulsante  e seguire le istruzioni sulla schermata.

Cerchi

Assicurarsi di montare solo cerchi, pneumatici e bulloni originali o approvati da Lotus.

Dopo aver urtato una buca o un marciapiede, rimuovere i cerchi per ispezionare con attenzione sia i cerchi che i pneumatici al fine di rilevare eventuali danni. Se necessario, sostituire il cerchio e/o il pneumatico.

La sicurezza deve essere sempre prioritaria e, nel dubbio, montare nuovi ricambi.

 **AVVERTENZA:** l'utilizzo di cerchi o bulloni di bloccaggio sostitutivi non corretti o non approvati può essere pericoloso. Potrebbe compromettere la frenata e la manovrabilità del veicolo, oppure causare lo sgonfiamento dei pneumatici e provocare un incidente.

 **AVVERTENZA:** montare una ruota usata su un veicolo è pericoloso. Potrebbe presentare danni strutturali non visibili e provocare rotture con conseguente rischio di incidenti.

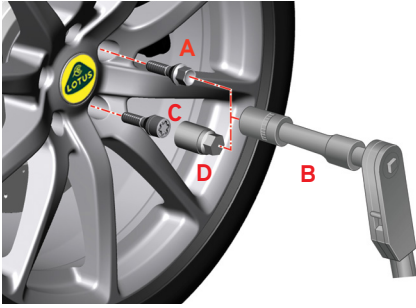

Sostituzione di una ruota

Per consigli e informazioni sul sollevamento del veicolo, fare riferimento a “Sollevamento del veicolo” a pag. 241.

Rimozione della ruota

Prima di eseguire questa procedura:

1. Parcheggiare su una superficie piana, stabile e non scivolosa, lontano dalla circolazione.
2. Accendere le luci di emergenza e, se necessario, posizionare un triangolo di segnalazione a una distanza sufficiente dal retro del veicolo. Rispettare eventuali normative locali.
3. Far scendere tutti gli occupanti e assicurarsi che si spostino in un luogo sicuro lontano dalla circolazione degli altri veicoli.

4. Azionare il freno di stazionamento e inserire la prima o la retromarcia o selezionare P - Park.
5. Bloccare saldamente tutte le ruote che non si intendono sollevare.
6. Allentare i bulloni della ruota (A) di $\frac{1}{4}$ di giro in senso antiorario utilizzando una bussola da 17 mm e una chiave dinamometrica adatta (B) (non in dotazione), ma NON rimuovere i bulloni in questa fase.

⚠ ATTENZIONE: non utilizzare utensili ad aria compressa con azione a martello sui bulloni di bloccaggio delle ruote (D, se in dotazione)*, ma solo utensili manuali.

*Per il montaggio di bulloni di bloccaggio opzionali (C) è necessario utilizzare la chiave a bussola codificata corrispondente (D), fornita in dotazione con i bulloni, per sbloccarli.

Ruotare la bussola codificata fino al completo innesto con la testa del bullone e fare attenzione a mantenere la prolunga perpendicolare alla superficie della ruota prima di applicare la coppia di rilascio.



7. Posizionare un martinetto adatto nel punto di sollevamento posteriore identificato da un adesivo blu, vedere pag. 241 “Sollevamento del veicolo”. In questo modo si sollevano entrambe le ruote su quel lato del veicolo.

⚠ AVVERTENZA: per la sostituzione delle ruote, utilizzare un martinetto specifico per il veicolo.

⚠ AVVERTENZA: non posizionarsi mai sotto il veicolo quando è sollevato con il martinetto.

CURA DEL VEICOLO

! **ATTENZIONE:** utilizzare esclusivamente i punti di sollevamento indicati. L'uso del martinetto su qualsiasi altro punto della carrozzeria, o un martinetto posizionato in modo non corretto, può danneggiare il telaio o la struttura della carrozzeria.

8. Seguire le istruzioni fornite con il martinetto.
9. Sollevare il veicolo da terra.
10. Rimuovere i bulloni della ruota e smontare la ruota.

Montaggio della ruota

1. Assicurarsi che le superfici di contatto della ruota da montare e del mozzo della ruota siano pulite; in caso contrario, procedere alla pulizia.
1. Posizionare la ruota sul mozzo.
2. Avvitare almeno 2 bulloni della ruota in punti opposti per mantenere la ruota in posizione sul gruppo mozzo.
3. Avvitare i restanti 3 bulloni della ruota.



4. Serrare tutti e 5 i bulloni con schema incrociato utilizzando la prolunga standard (e l'adattatore codificato in caso di utilizzo di bulloni di bloccaggio).
5. Rilasciare il martinetto seguendo le relative istruzioni del produttore e abbassare il veicolo a terra.
6. Serrare completamente i bulloni alla coppia di 105 Nm.

! **NOTA:** non utilizzare lubrificanti sulle filettature dei bulloni delle ruote.

! **AVVERTENZA:** sporco/corrosione su una ruota o sul mozzo, olio o grasso sulle filettature dei bulloni o del mozzo, l'uso di bulloni non corretti o una coppia di serraggio errata possono causare l'allentamento dei bulloni con conseguente distacco della ruota.

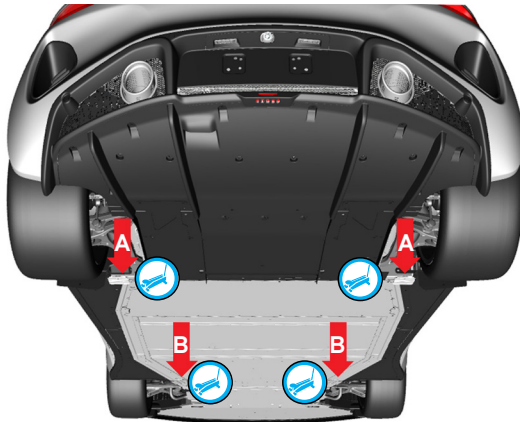
**Sollevamento**

A Punti per sollevamento di entrambe le ruote su un lato.

B Punti per sollevamento avantreno su un lato.

**Ponte sollevatore a 2 colonne**

utilizzare tutti e 4 i punti di sollevamento **A e B**.

Sollevamento del veicolo

Posizionare i piattelli di sollevamento del martinetto o della rampa unicamente sotto i punti  indicati.

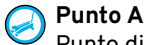
**Punto A**

Punto di appoggio in lega nervata sotto la parte posteriore del telaio, davanti al passaruota posteriore.

**Punto B**

Punto di appoggio in lega nervata sotto la parte anteriore del telaio, dietro/all'interno del passaruota anteriore.



AVVERTENZA: utilizzare esclusivamente i punti di sollevamento indicati sopra. Il sollevamento su qualsiasi altro punto della carrozzeria o con il martinetto posizionato in modo non corretto può compromettere la sicurezza.



AVVERTENZA: l'uso di un martinetto di sollevamento può essere pericoloso. La caduta del veicolo dal martinetto potrebbe causare lesioni gravi, anche letali. Non posizionarsi MAI sotto il veicolo quando è sollevato con il martinetto.



ATTENZIONE: utilizzare esclusivamente i punti di sollevamento indicati. L'uso del martinetto su qualsiasi altro punto della carrozzeria, o un martinetto posizionato in modo non corretto, può danneggiare il telaio o la struttura della carrozzeria.

CURA DEL VEICOLO

Batteria

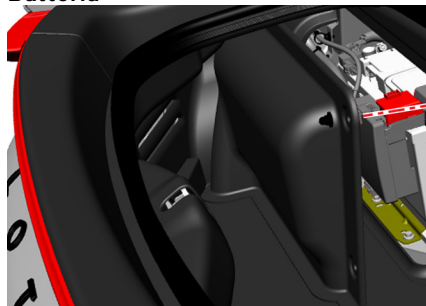

Accesso alla batteria

La batteria si trova sul lato sinistro del bagagliaio.

Per accedere alla batteria, aprire il portellone posteriore (vedere pag. 50), quindi allentare le viti a testa zigrinata sul coperchio della batteria e rimuoverlo.

AVVERTENZA: le batterie contengono acido solforico. Evitare il contatto con la pelle, gli occhi, la bocca o gli indumenti. In caso di contatto con la pelle o gli occhi, sciacquare abbondantemente con acqua, rimuovere gli indumenti contaminati e consultare immediatamente un medico.

AVVERTENZA: osservare tutte le avvertenze riportate sulla batteria.

AVVERTENZA: in caso di ingestione, consultare immediatamente un medico. Non indurre il vomito e non assumere o somministrare liquidi.

AVVERTENZA: le batterie producono gas esplosivi. Tenere lontane scintille, fiamme e sigarette. Ventilare l'ambiente quando si carica o si usa la batteria al chiuso. Proteggere sempre gli occhi quando si lavora vicino alle batterie.

Sostituzione della batteria

Si raccomanda di far sostituire la batteria da un concessionario autorizzato Lotus. In caso contrario, assicurarsi di:

- Sostituirla con una batteria delle stesse dimensioni, capacità di avviamento a freddo e tipologia della batteria originale; per ulteriori informazioni, consultare la sezione "Dati tecnici" del presente Libretto.
- Spegnerle tutte le utenze elettriche e rimuovere il portachiavi dall'abitacolo del veicolo.

- Attendere almeno 30 MINUTI dopo la disattivazione dell'accensione per consentire al sistema di gestione del motore di regolare le impostazioni di alcuni componenti pronti per il riavvio.
- Scollegare prima il cavo negativo nero della batteria e ricollegarlo per ultimo.

Smaltimento della batteria

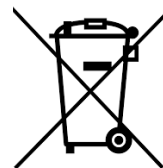

Le batterie dei veicoli non devono essere smaltite con i normali rifiuti domestici, bensì presso centri di raccolta/riciclerie o elettrotecnici autorizzati a ritirare le batterie destinate a riciclo.

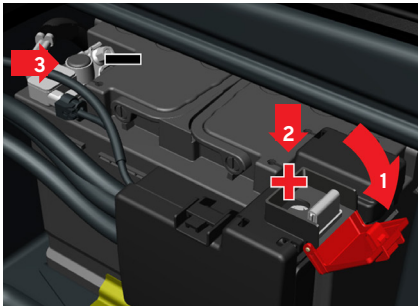

Ricarica della batteria

In caso di normale utilizzo quotidiano, non dovrebbe essere necessario ricorrere a un caricabatterie. In condizioni di scarso utilizzo, è importante mantenere lo stato di carica della batteria utilizzando un caricabatterie di mantenimento adeguato o un sistema di gestione automatica della batteria (condizionatore).

NOTA: il condizionatore di batteria è in grado di mantenere la batteria completamente carica, ma non di ricaricarla qualora si dovesse scaricare.

Le difficoltà di avviamento possono verificarsi dopo un periodo di inutilizzo di circa 18 giorni.

Un condizionatore di batteria monitora costantemente lo stato di carica della batteria e si accende e spegne automaticamente per mantenere la batteria in condizioni di piena carica.

Per la carica di mantenimento della batteria, sollevare il cappuccio del terminale di avviamento positivo (1) e collegare i terminali rosso positivo + e nero negativo - del caricabatterie o del condizionatore di batteria automatico ai corrispondenti terminali rosso + e nero - negativo della batteria del veicolo fino a raggiungere 12,8 volt.

NOTA: seguire le istruzioni e le avvertenze di sicurezza fornite con il caricabatterie di mantenimento o il condizionatore di batteria.

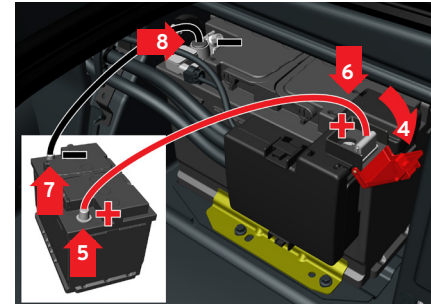

Avviamento di emergenza

In caso di emergenza, il veicolo con batteria scarica può essere avviato da un altro veicolo con impianto elettrico a massa negativa da 12 V, ma è bene tenere presente che tale procedura può causare danni ai sistemi di controllo elettronici più vulnerabili, danni non coperti dalla garanzia del veicolo.

Per eseguire un avviamento di emergenza, si raccomanda la seguente procedura per evitare cortocircuiti o altri danni:

1. Rimuovere il pannello di accesso alla batteria, vedere pag. 242.
2. Assicurarci che il veicolo sia in modalità di accensione 0.

CURA DEL VEICOLO

3. Verificare che il motore del veicolo "donatore" sia spento e che i due veicoli non siano a contatto.
4. Sollevare il cappuccio del terminale positivo.
5. Collegare un morsetto del cavo rosso al polo positivo rosso + della batteria del veicolo donatore.
6. Collegare l'altro morsetto del cavo rosso al terminale positivo rosso + del veicolo Lotus.
7. Collegare un morsetto del cavo nero al polo negativo - della batteria del veicolo donatore.
8. Collegare l'altro morsetto del cavo nero al terminale negativo - della batteria del veicolo Lotus (4).
9. Verificare che i morsetti dei cavi di collegamento siano saldamente fissati per evitare scintille durante il tentativo di avviamento.
10. Avviare il motore del veicolo donatore e lasciarlo girare per qualche minuto al minimo.
11. Avviare il motore del veicolo Lotus.

12. Rimuovere i cavi di avviamento nell'ordine inverso rispetto a quello di collegamento (nero negativo -, poi rosso positivo +).
13. Assicurarsi che nessuno dei morsetti neri negativi del cavo di avviamento entri in contatto con il terminale di avviamento positivo del veicolo donatore o del veicolo Lotus, con il terminale positivo della batteria del veicolo donatore o con il morsetto collegato al cavo di avviamento rosso.

Far controllare la batteria per individuare la causa che l'ha fatta scaricare e procedere alla carica di mantenimento come indicato a pag. 243.

 **AVVERTENZA:** assicurarsi che utensili, orologi o gioielli di metallo non entrino in contatto con i terminali della batteria o con i componenti sotto tensione.

 **AVVERTENZA:** è molto importante seguire la procedura corretta per ridurre il rischio di danni all'impianto elettrico del veicolo e, soprattutto, per minimizzare il pericolo di esplosione della batteria dovuto alla presenza di scintille.

 **AVVERTENZA:** verificare che anche il veicolo donatore disponga di un impianto elettrico con massa negativa a 12V.

 **AVVERTENZA:** usare soltanto cavi di avviamento di spessore adeguato, dotati di morsetti completamente isolati. I cavi devono essere sufficientemente lunghi da non permettere che né i veicoli né i cavi si tocchino.

 **AVVERTENZA:** osservare tutte le avvertenze e le istruzioni del produttore dei cavi di avviamento.

 **AVVERTENZA:** quando si collegano i cavi di avviamento, tenerli lontani dalle parti in movimento del motore.

⚠ AVVERTENZA: i due veicoli non devono entrare in contatto tra loro, pena il passaggio di corrente non appena si collegano i terminali positivi.

Fusibili

In caso di guasto ripetuto a uno dei fusibili, rivolgersi a un concessionario autorizzato Lotus.

Ubicazione delle scatole dei fusibili

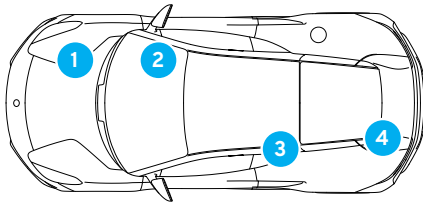

- 1 Scatola fusibili anteriore.
- 2 Scatole fusibili nel vano piedi.
- 3 Scatola fusibili posteriore.
- 4 Scatola fusibili della batteria.

Sostituzione dei fusibili

- Per individuare il fusibile di interesse, consultare gli schemi riportati alle pagine seguenti.
- Estrarre il fusibile e verificare l'eventuale rottura del filo.
- In caso di fusibile rotto, sostituirlo con uno nuovo dello stesso colore e dello stesso amperaggio.

⚠ AVVERTENZA: la sostituzione di un fusibile con uno di amperaggio superiore può provocare un incendio.

! ATTENZIONE: la sostituzione di un fusibile con uno di amperaggio superiore o con un oggetto estraneo può causare danni all'impianto elettrico del veicolo.

📖 NOTA: se non si dispone di un fusibile di amperaggio corretto, utilizzarne uno di amperaggio inferiore come misura temporanea.

📖 NOTA: possono essere installati anche fusibili che non proteggono alcun circuito.

CURA DEL VEICOLO

Scatola fusibili anteriore

1. Aprire il pannello di accesso anteriore, vedere pag. 219.
2. Rimuovere le 5 viti che fissano il pannello di copertura della scatola fusibili anteriore (situato sul lato passeggero del veicolo) e rimuovere il pannello.

I fusibili elencati sono utilizzati sia su Emira 4 cilindri che su Emira V6, salvo diversamente indicato.

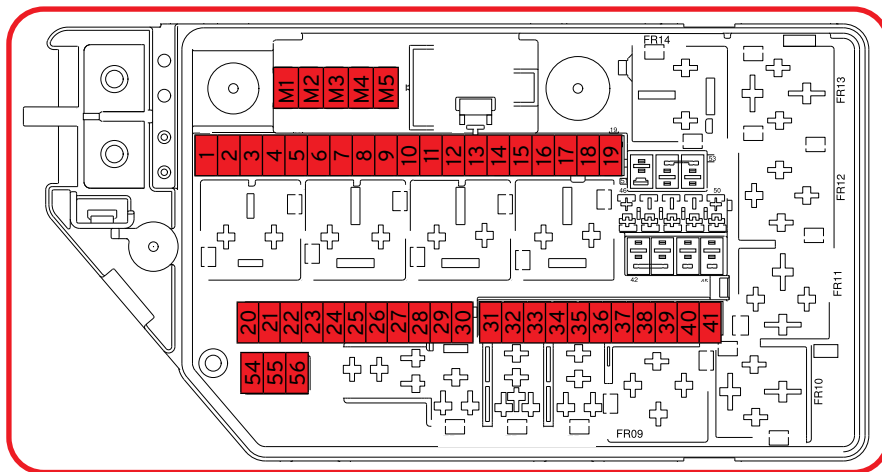

CURA DEL VEICOLO

No.	Circuito	Amperaggio	Tipo
1	Libero		Micro
2	Libero		Micro
3	Libero		Micro
4	Libero		Micro
5	Libero		Micro
6	Libero		Micro
7	Libero		Micro
8	Libero		Micro
9	Libero		Micro
10	Libero		Micro
11	Libero		Micro
12	Gruppo ottico - lato destro	20	Micro
13	Gruppo ottico - lato sinistro	20	Micro
14	Sistema di ritenuta supplementare, sensore di peso sedile passeggero, sensore di tensione cintura di sicurezza anteriore destro	5	Micro
15	Attuatore di scarico	5	Micro
16	Servosterzo elettroidraulico (Emira 4 cilindri)	5	Micro
17	Libero		Micro
18	Vehicle Dynamics Domain Master - VDDM (modulo freno)	5	Micro
19	Sensore di peso occupante sedile	5	Micro
20	Relè - alimentazione bobina	5	Micro
21	Ecoscandaglio a batteria	5	Micro
22	Attuatore flap ricircolo, attuatore flap temperatura lato sinistro	5	Micro
23	Libero		
24	Libero		

CURA DEL VEICOLO

No.	Circuito	Amperaggio	Tipo
25	Libero		Micro
26	Libero		Micro
27	Libero		Micro
28	Libero		Micro
29	Relè avvisatore acustico	20	Micro
30	Relè ventola del radiatore bassa temperatura (Emira V6 cambio automatico)	30	Micro
31	Libero		MCase
32	Motorino ventola della centralina, attuatore flap temp. lato sinistro, attuatore flap ricircolo	40	MCase
33	Vehicle Dynamics Domain Master - VDDM (modulo freno)	40	MCase
34	Vehicle Dynamics Domain Master - VDDM (modulo freno)	40	MCase
35	Libero		MCase
36	Relè proiettore	30	MCase
37	Libero		MCase
38	Libero		MCase
39	Libero		MCase
40	Libero		MCase
41	Libero		MCase
42	Libero		MCase
43	Libero		MCase
44	Libero		MCase
45	Libero		MCase
46	Libero		Micro
47	Libero		Micro
48	Libero		Micro

CURA DEL VEICOLO

No.	Circuito	Amperaggio	Tipo
49	Libero		Micro
50	Libero		Micro
51	Libero		MCase
52	Libero		MCase
53	Libero		MCase
54	Libero		Micro
55	Gruppo ottico - lato sinistro	20	Micro
56	Gruppo ottico - lato destro	20	Micro
M1	Alimentazione scatola fusibili	80	Midi
M2	Libero		Midi
M3	Modulo di controllo ventola	70	Midi
M4	Libero		Midi
M5	Servosterzo elettroidraulico (solo Emira)	100	Midi

CURA DEL VEICOLO

Scatola fusibili nel vano piedi

Si trova nel vano piedi del passeggero e vi si accede rimuovendo il pannello della pedana, fissato con un quarto di giro su ciascun angolo.



Il pannello della pedana è uno dei componenti di protezione degli occupanti contro gli urti. Non guidare mai il veicolo senza che il pannello della pedana sia stato installato e montato correttamente.

⚠ AVVERTENZA: in caso di incidente, la mancata installazione o l'installazione non corretta del pannello della pedana potrebbe comportare per il passeggero seduto senza cintura di sicurezza il rischio di lesioni alla parte superiore delle gambe.

I fusibili elencati sono utilizzati sia su Emira 4 cilindri che su Emira V6, salvo diversamente indicato.

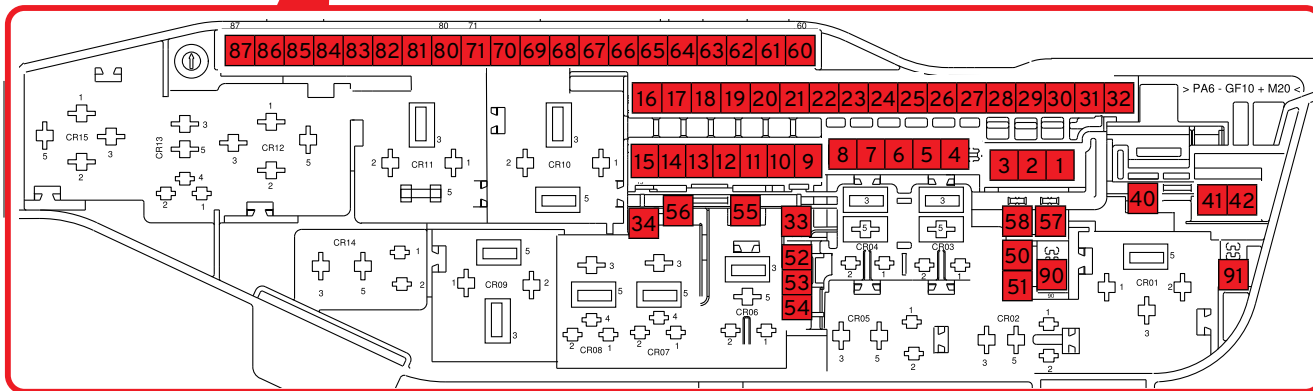

No.	Circuito	Amperaggio	Tipo
1	Libero		MCase
2	Libero		MCase
3	Libero		MCase
4	Libero		MCase
5	Modulo motore tergicristalli	30	MCase
6	Libero		MCase
7	Booster audio (specifica premium)	25	MCase
8	Modulo audio	25	MCase
9	Modulo sedile - sinistro	20	Micro
10	Unità principale sistema infotainment	10	Micro
11	Modulo portiera - anteriore sinistra	20	Micro
12	Modulo sedile - destro	20	Micro
13	Modulo portiera - anteriore destra	20	Micro
14	Active Safety Domain Master	5	Micro
15	Blocco piantone sterzo	7,5	Micro
16	Presa di diagnosi (ODB I)	10	Micro
17	Modulo volante	5	Micro
18	Antenna radiofrequenza	5	Micro
19	Alimentazione bobina relè	5	Micro
20	Modulo interruttori console centrale	5	Micro
21	Sensore pedale del freno	5	Micro
22	Modulo climatizzatore	7,5	Micro
23	Display centrale	5	Micro
24	Sensore di movimento interno	5	Micro

CURA DEL VEICOLO

No.	Circuito	Amperaggio	Tipo
25	Modulo telematico	5	Micro
26	Modulo informazioni per il conducente	5	Micro
27	Interruttore di avviamento, modulo selettore di marcia, interruttore del freno di stazionamento	5	Micro
28	Modulo riscossione pedaggio elettronico	5	Micro
29	Attuatore flap di ventilazione, attuatore flap funzione sbrinamento	5	Micro
30	Modulo allarme silenzioso	5	Micro
31	Modulo sistema keyless (Emira 4 cilindri)	5	Micro
32	Modulo antenna keyless digitale (Emira 4 cilindri)	5	Micro
33	Libero	5	Micro
34	Relè EFCM_2 del vano motore	10	Micro
40	Libero		MCase
41	Libero		MCase
42	Libero		MCase
50	Pompa acqua ausiliaria	5	Micro
51	Libero		Micro
52	Libero		Micro
53	Presa di corrente - abitacolo	15	Micro
54	Porta di ricarica - specchietto retrovisore, porta di ricarica USB - console a pavimento destra	10	Micro
55	Libero		MCase
56	Libero		MCase
57	Libero		MCase
58	Libero		MCase
60	Libero	0	Micro
61	Libero		Micro

No.	Circuito	Amperaggio	Tipo
62	Libero		Micro
63	Modulo riscossione pedaggio elettronico	5	Micro
64	Libero		Micro
65	Sistema di ritenuta supplementare	5	Micro
66	Modulo radar anteriore, riscaldatore telecamera frontale	5	Micro
67	Libero		Micro
68	Libero		Micro
69	Libero		Micro
70	Libero		
71	Libero		
80	Sensore solare	5	Micro
81	Connessione USB	7,5	Micro
82	Modulo sensore pioggia/luci, illuminazione specchietto di cortesia, console a padiglione, illuminazione cassetto portaoggetti, interruttore cassetto portaoggetti, modulo specchietto retrovisore interno	7,5	Micro
83	Rilevamento ostacoli laterali - sinistra, rilevamento ostacoli laterali - destra	5	Micro
84	Libero		Micro
85	Libero		Micro
86	Libero		Micro
87	Libero		Micro
90	Libero		Micro
91	Libero		Micro

CURA DEL VEICOLO

Scatola fusibili posteriore

La scatola fusibili posteriore è posizionata dietro il pannello di rivestimento laterale posteriore sinistro.

Staccare il pannello per accedere alla scatola fusibili posteriore.

I fusibili elencati sono utilizzati sia su Emira 4 cilindri che su Emira V6, salvo diversamente indicato.

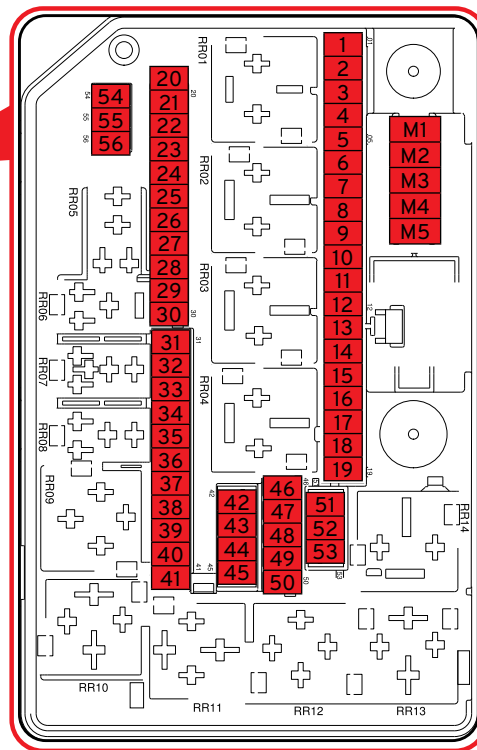

No.	Circuito	Amperaggio	Tipo
1	Modulo elettronico della pompa, modulo di controllo gruppo motopropulsore (solo Emira 4 cilindri)	5	Micro
2	Modulo di controllo motore, modulo di marcia elettronico (solo Emira) 4 cilindri	5	Micro
3	Elettrovalvola compressore dell'aria condizionata (solo Emira 4 cilindri)	5	Micro
4	Libero		Micro
5	Modulo di controllo motore (Emira V6)	10	Micro
5	Modulo di controllo motore, iniettori 1,2,3 + sensore di livello e temperatura dell'olio (Emira 4 cilindri)	15	Micro
6	Candela, bobina di accensione, filtro condensatore - sinistra, filtro condensatore - destra (Emira V6)	15	Micro
6	Modulo di controllo motore (Emira 4 cilindri)	15	
7	Iniettore (Emira V6)	7,5	Micro
7	Modulo di controllo motore (Emira 4 cilindri)	25	
8	Pompa - radiatore di carica raffreddato ad acqua (Emira V6)	15	Micro
8	Controllo perdite di carburante pompa DMTL (Emira 4 cilindri)	25	
9	Sistema di fasatura variabile VVT a solenoide aspirazione e scarico B, valvola di spurgo evap., sistema di fasatura variabile VVT a solenoide ingresso e uscita, valvola di chiusura canister (Emira 6)	7,5	Micro
10	Sensore ossigeno 1 - anteriore sinistro, sensore ossigeno 3 - anteriore destro lineare, sensore ossigeno 4 diagnostica posteriore destro, sensore ossigeno posteriore (Emira V6)	10	Micro
11	Alimentazione bobina relè (Emira V6)	5	Micro
12	Modulo di controllo motore (Emira V6)	5	Micro
12	Modulo di controllo gruppo moto propulsore PCM (Emira 4 cilindri)	15	
13	Modulo selettore di marcia elettronico (Emira V6 trasmissione automatica)	5	Micro
13	Attuatore di scarico (Emira 4 cilindri)	5	
14	Modulo di controllo alternatore (Emira V6)	5	Micro
14	Valvola radiatore olio del cambio (Emira 4 cilindri)	7,5	
15	Pompa radiatore di carica raffreddato ad acqua (Emira 4 cilindri)	20	Micro

CURA DEL VEICOLO

No.	Circuito	Amperaggio	Tipo
16	Elettrovalvola compressore dell'aria condizionata (Emira V6)	7,5	Micro
16	Valvola di controllo radiatore olio motore (Emira 4 cilindri)	10	
17	Relè pompa dell'acqua (Emira)	5	Micro
18	Modulo gateway per veicolo (Emira 4 cilindri)	5	Micro
19	Libero		Micro
20	Alimentazione bobina relè (Emira ed Emira V6)	5	Micro
21	Modulo di controllo alternatore (Emira V6)	5	Micro
22	Modulo di controllo motore (Emira ed Emira V6)	5	Micro
23	Modulo di controllo gruppo motopropulsore (Emira 4 cilindri)	5	Micro
24	Modulo sistema keyless (Emira 4 cilindri)	5	Micro
25	Libero		Micro
26	Relè frizione aria condizionata (Emira V6)	5	Micro
27	Libero		Micro
28	Relè pompa radiatore dell'olio (Emira V6 cambio automatico)	15	Micro
29	Relè pompa carburante (Emira V6)	20	Micro
30	Libero		Micro
31	Libero		MCase
32	Modulo elettronico centrale	40	MCase
33	Libero		MCase
34	Modulo elettronico centrale	40	MCase
35	Libero		MCase
36	Modulo elettronico pompa (Emira 4 cilindri)	30	MCase
37	Libero		MCase
38	Libero		MCase

No.	Circuito	Amperaggio	Tipo
39	Relè pompa lavavetri anteriore	30	MCase
40	Libero		MCase
41	Relè sbrinalunotto	25	MCase
42	Libero		MCase
43	Libero		MCase
44	Relè motorino di avviamento	30	MCase
45	Libero		MCase
46	Attuatore del cambio (Emira V6 cambio automatico)	5	Micro
47	Libero		Micro
48	Libero		Micro
49	Libero		Micro
50	Libero		Micro
51	Modulo di controllo trasmissione (Emira V6 cambio automatico)	30	MCase
52	Libero		MCase
53	Libero		MCase
54	Libero		Micro
55	Libero		Micro
56	Libero		Micro
M1	Modulo di controllo trasmissione (Emira 4 cilindri)	80	Midi
M2	Relè pompa dell'acqua (Emira 4 cilindri)	60	Midi
M3	Libero		Midi
M4	Libero		Midi
M5	Libero		Midi

CURA DEL VEICOLO

Scatola fusibili della batteria

La rimozione dei fusibili mega richiede strumenti da officina. Prima di rimuovere e ispezionare questi fusibili, occorre scollegare dalla batteria anche il morsetto del terminale negativo.

A causa dell'elevato amperaggio dei fusibili mega, Lotus raccomanda che le operazioni di ispezione e rimozione di questi fusibili siano affidate esclusivamente a un concessionario Lotus.

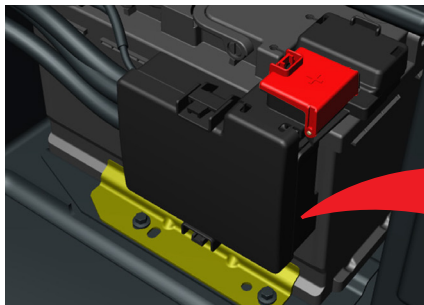

AVVERTENZA: nel caso in cui il terminale di un fusibile mega venga inavvertitamente collegato a terra (ad esempio, quando si utilizza una chiave inglese) mentre il terminale negativo della batteria è ancora collegato, il cortocircuito risultante, con forti scintille e flusso di corrente, potrebbe causare gravi ustioni e/o un incendio.

AVVERTENZA: assicurarsi che utensili, orologi o gioielli di metallo non entrino in contatto con i terminali della batteria o con i componenti sotto tensione.

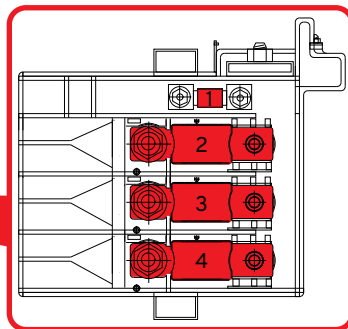

I fusibili elencati sono utilizzati sia su Emira 4 cilindri che su Emira V6, salvo diversamente indicato.

No.	Circuito	Amperaggio	Tipo
1	Sensore di monitoraggio batteria	15	Micro
2	Motorino di avviamento	400	Mega
3	Scatola di derivazione posteriore	200	Mega
4	Scatola di derivazione anteriore	250	Mega

Luci esterne

Tutti i fari sono illuminati da diodi luminosi (LED) e gli interventi di manutenzione/sostituzione si effettuano sull'intero gruppo ottico.

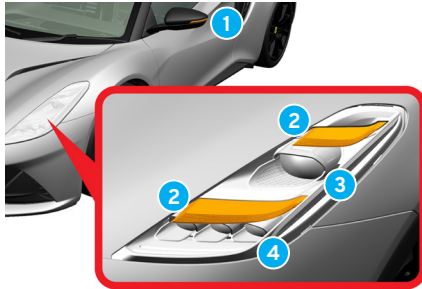

Gruppo ottico anteriore

- 1 Ripetitore laterale.
- 2 Spia luce di posizione/luce diurna/indicatore di direzione.
- 3 Anabbagliante.
- 4 Abbagliante.

NOTA: nei gruppi ottici anteriori sono montate delle ventole elettriche per favorire la gestione termica. L'attivazione del relativo motore elettrico all'accensione del motore potrebbe essere udibile.

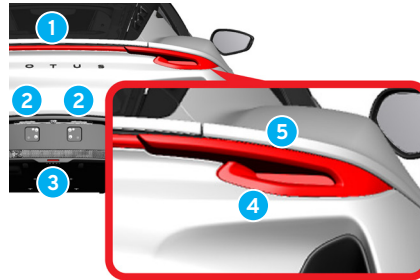

Gruppo ottico posteriore

- 1 Luce terzo stop centrale.
- 2 Targa.
- 3 Retromarcia/fendinebbia posteriore.
- 4 Posizione/freni*.
- 5 Posizione/indicatore di direzione**.

*Si accendono anche quando si attivano le luci diurne.

NOTA: è possibile che all'interno del vetro di tutte le luci si formi della condensa. Si tratta di un fenomeno normale, che svanisce a poco a poco dopo l'accensione delle luci.

CURA DEL VEICOLO

Recupero del veicolo

Per agevolare le operazioni di recupero del veicolo, ad esempio il sollevamento con verricello su un carro attrezzi, avvitare l'occhiello di traino fornito nel kit degli attrezzi di bordo al punto di montaggio filettato situato dietro il lato sinistro della griglia centrale del paraurti anteriore.

AVVERTENZA: utilizzare esclusivamente attrezzature di traino progettate specificamente per questo scopo.

ATTENZIONE: utilizzare l'occhiello di traino per trainare il veicolo unicamente in caso di emergenza e solo per la distanza minima necessaria.

ATTENZIONE: il sollevamento del veicolo con l'occhiello di traino potrebbe danneggiare il veicolo in caso di altezza da terra insufficiente.

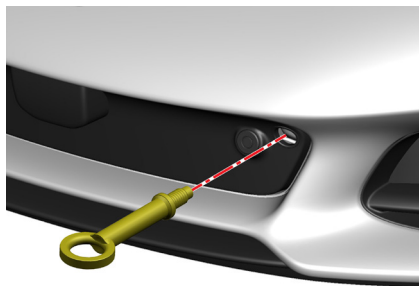

Utilizzo dell'occhiello di traino

– Rimuovere il tappo di protezione e avvitare l'occhiello di traino in senso antiorario in modo da inserirlo completamente nel punto di montaggio.

NOTA: assicurarsi che l'occhiello di traino sia avvitato saldamente nel punto di montaggio prima di verricellare il veicolo.

- Portare il veicolo in modalità di accensione II (attiva) e disinserire il freno di stazionamento elettrico; vedere le pagine 182 e 195.
- Per le versioni con trasmissione manuale, portare la leva del cambio in folle.

- Per le versioni con trasmissione automatica, selezionare N - Neutral, vedere pag. 188
- Assicurarsi che il portachiavi rimanga all'interno dell'abitacolo durante l'operazione di traino.

NOTA: qualora non fosse possibile portare il cambio in folle o disinserire il freno di stazionamento, sarà necessario posizionare dei carrelli di traino sotto le ruote posteriori prima di verricellare il veicolo.

ATTENZIONE: tentare di verricellare il veicolo con la marcia o il freno di stazionamento ancora inseriti può causare danni alla trasmissione o all'impianto frenante.

ATTENZIONE: fissare il verricello/le attrezzature di traino alla carrozzeria o alle sospensioni può causare danni al veicolo.

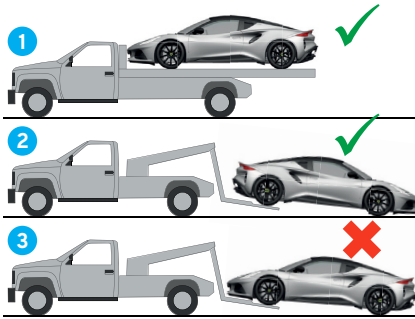

Recupero veicolo con carro attrezzi
Lotus raccomanda che il recupero venga effettuato dal concessionario Lotus di fiducia o da un servizio professionale di recupero veicoli mediante carro attrezzi o rimorchio a pianale idonei.

- 1 ✓ Metodo consigliato.
- 2 ✓ Metodo alternativo con ruote anteriori (non motrici) libere di ruotare a terra.
- 3 ✗ Non trainare mai un veicolo con le ruote motrici posteriori libere di ruotare a terra, per non danneggiare gravemente la trasmissione.



Ancoraggio del veicolo

Quando si effettua il trasporto su carro attrezzi o rimorchio, il veicolo deve essere fissato in sicurezza utilizzando unicamente blocchi e cinghie attorno alle ruote.

- ! **ATTENZIONE:** l'uso di sistemi di fissaggio intorno ai tiranti delle sospensioni, all'occhiello di traino o ai componenti del telaio o della carrozzeria può causare danni.

Traino del veicolo

utilizzare l'occhiello di traino per trainare il veicolo unicamente in caso di emergenza e solo per la distanza minima necessaria.

Prima del traino assicurarsi di disatti-

vare il bloccasterzo e di rilasciare il freno di stazionamento elettrico, vedere le pagine 182 e 195.

- ! **AVVERTENZA:** utilizzare esclusivamente attrezzature di traino progettate specificamente per questo scopo.

- ! **ATTENZIONE:** l'utilizzo di attrezzature di traino non idonee può causare danni al veicolo.

Traino di modelli con trasmissione automatica

Non trainare mai un veicolo con cambio automatico a lungo, poiché si rischia di causare gravi danni alla trasmissione.

Traino di rimorchi

Il veicolo non è dotato di un supporto di traino posteriore o di punti sul telaio che consentano di fissare una barra di traino, pertanto non è adatto al traino di rimorchi.

CURA DEL VEICOLO

Pulizia degli esterni

L'ispezione regolare della verniciatura del veicolo e un lavaggio frequente sono gli accorgimenti migliori per prevenire il deterioramento della vernice causato da agenti contaminanti quali:

- Polvere, fuliggine, cenere e particelle acide o alcaline in sospensione nell'aria.
- Resina degli alberi e fluidi corporei degli insetti.
- Escrementi di uccelli, che possono intaccare chimicamente la vernice.
- Foglie contenenti sostanze chimiche che possono macchiare le finiture chiare.
- Sabbia e polvere trasportate dal vento, che possono causare danni da abrasione.



NOTA: per prevenire danni alla vernice, rimuovere immediatamente le sostanze contaminanti descritte sopra non appena le si nota. Non attendere il lavaggio completo del veicolo.

Lavaggio a mano

Lotus raccomanda di lavare il veicolo unicamente a mano.



ATTENZIONE: impianti di auto-lavaggio e idropultrici possono danneggiare la vernice. Eventuali danni non saranno coperti dalla garanzia del veicolo.



ATTENZIONE: non utilizzare mai l'idropulitrice per pulire l'area del vano motore e non dirigere mai getti d'acqua o tubi direttamente nelle prese d'aria per non danneggiare i componenti sensibili del motore e provocare a quest'ultimo potenziali guasti non coperti dalla garanzia del veicolo.

- Risciacquare l'intera vettura fino a rimuovere lo sporco. Così facendo, si riduce il rischio di graffiare la vernice durante il lavaggio. Non spruzzare l'acqua direttamente nelle prese d'aria/griglie di ventilazione o nelle serrature.
- Lavare accuratamente con abbondante acqua tiepida e uno shampoo specifico per auto; non utilizzare mai detersivi per la casa o detersivi per piatti.



NOTA: lo shampoo per auto deve essere non abrasivo, senza solventi forti, e avere un pH compreso tra 3 e 11 (né troppo acido né troppo alcalino).

- Lavare all'ombra e utilizzare un guanto in ciniglia di cotone o una spugna risciacquata frequentemente per ridurre al minimo la ritenzione di particelle di sporco.
- Esercitare un movimento di lavaggio in avanti e indietro per evitare micro graffi e risciacquare accuratamente la carrozzeria.
- Dopo il lavaggio, asciugare la vernice con panno in microfibra o pelle di daino.



NOTA: per evitare che pastiglie dei freni e dischi si incollino e scongiurare potenziali fenomeni di corrosione, si raccomanda di guidare il veicolo per un breve tratto di strada subito dopo il lavaggio.

Pulizia del sottoscocca

Per ridurre al minimo il deterioramento dovuto al sale stradale, il sottoscocca va risciacquato regolarmente con

acqua pulita. Molte stazioni di servizio offrono impianti di lavaggio a pressione ideali per questo scopo, ma non utilizzarli sulla carrozzeria, sui fari o intorno ai soffietti di protezione usati sulle sospensioni, sui freni o sui componenti della trasmissione.

Macchie di catrame

Se necessario, utilizzare l'acqua ragia per rimuovere eventuali macchie di catrame e macchie di grasso ostinate (ma non applicare alle spazzole dei tergi-cristalli o alle finiture in gomma), quindi lavare immediatamente con acqua e shampoo per auto.

Pulizia del parabrezza

Utilizzare un prodotto specifico per la pulizia del parabrezza e dei finestrini. Pulire la spazzola tergi-cristalli con del solvente di lavaggio per parabrezza per evitare strisciate e imbrattamenti.

Cerchi da strada in lega

Si consiglia di lavare i cerchi in lega con lo stesso shampoo per auto utilizzato per lavare la carrozzeria. Utilizzare una spazzola con setole di nylon. Durante i mesi invernali, in particolare quando sulle strade si usa il sale per disperdere

neve e ghiaccio, lavare accuratamente per rimuovere la sporcizia accumulata sui cerchi e sui pneumatici.

! ATTENZIONE: le sostanze chimiche contenute nelle soluzioni detergenti per i cerchi da strada possono danneggiare la finitura superficiale dei cerchi.

Luci esterne

I fari e tutti gli altri gruppi ottici devono essere lavati soltanto con acqua tiepida e shampoo specifico per auto, utilizzando una spugna pulita e non abrasiva; non usare mai detergenti per la casa o detersivi per piatti.

! NOTA: dopo il lavaggio, i fari e le luci posteriori possono temporaneamente presentare della condensa all'interno del vetro. Si tratta di un fenomeno normale, che svanisce a poco a poco dopo l'accensione delle luci.

Sensori del sistema Park Assist

Come già raccomandato per la carrozzeria del veicolo, lavare i sensori soltanto a mano.

Obiettivo della telecamera PAC

Come già raccomandato per la carrozzeria del veicolo, lavare la telecamera soltanto a mano.

Unità radar

Come raccomandato anche per la carrozzeria del veicolo, lavare unicamente a mano l'unità radar anteriore e le aree del paraurti posteriore che coprono le unità radar posteriori.

! ATTENZIONE: Gli autolavaggi automatici e le idropulitrici possono danneggiare i sensori, l'obiettivo della telecamera e le unità radar.

Vedere pag. 262 per ulteriori informazioni.

Lucidatura della vernice

Dopo il normale lavaggio e l'asciugatura, l'applicazione di un lucidante liquido di buona qualità ridarà lucentezza alla vernice originale.

L'uso di un lucidante a cera consente di conferire maggiore brillantezza alla vernice e di assicurare una migliore protezione dagli agenti contaminanti. Tuttavia, il lucidante a cera si può utiliz-

CURA DEL VEICOLO

zare con ottimi risultati soltanto su superfici pulite, da cui sia stata rimossa l'applicazione precedente.

Non applicare cera o lucidante sulle finiture in plastica e gomma. Se occorre utilizzare un prodotto sgrassante su plastica e gomma, strofinare applicando una leggera pressione con una spugna morbida.

La lucidatura delle modanature potrebbe danneggiare lo strato superficiale.

Non utilizzare prodotti lucidanti contenenti abrasivi.

Pulizia degli interni

Display centrale

Si raccomanda di pulire regolarmente lo schermo del display centrale per preservarne le prestazioni e la leggibilità.

Modalità di pulizia schermo

- Tenere premuto il pulsante riproduzione/pausa sulla console centrale per 2 secondi.
- Sullo schermo del display centrale comparirà in sovrapposizione una schermata.

- Seguire le istruzioni sullo schermo.
- Con piccoli movimenti circolari, pulire lo schermo con un panno in microfibra.
- Tenere nuovamente premuto il tasto riproduzione/pausa per 2 secondi per tornare alla schermata iniziale.



NOTA: se necessario, inumidire leggermente il panno in microfibra con acqua pulita.

ATTENZIONE: non spruzzare alcun detergente per interni, compresi i detersivi per vetri o parabrezza (o qualsiasi altro prodotto chimico) direttamente sul display centrale.

ATTENZIONE: il panno in microfibra deve essere pulito e privo di polvere o sporco. Non utilizzare mai panni abrasivi o carta assorbente, che potrebbero graffiare lo schermo.

ATTENZIONE: per la pulizia dello schermo del display centrale esercitare una leggera pressione delle dita; evitare forti pressioni, che potrebbero danneggiare lo schermo.

Rivestimenti in tessuto

La normale pulizia consiste nel passare di tanto in tanto un panno leggermente inumidito con una soluzione leggera di acqua e sapone; è importante che il panno sia solo inumidito, non bagnato. In alternativa, si potrà utilizzare un detergente specifico per rivestimenti in tessuto.

Rivestimenti in pelle e vinile

Di tanto in tanto passare su questi rivestimenti delle salviette delicate per bambini. Ripetere l'operazione usando un panno pulito inumidito con sola acqua, evitando di bagnare troppo la pelle. Terminare asciugando e lucidando con un panno morbido e asciutto. Per le pelli chiare si raccomanda una pulizia regolare.

I produttori dei rivestimenti in pelle sconsigliano l'uso di prodotti nutrienti per la pelle e vietano l'uso di benzina o detersivi, creme e lucidanti per mobili.

Lotus utilizza pelle di prima qualità, conciata e tinta specificamente per l'impiego in ambito automobilistico. Essendo un materiale naturale, la pelle

subisce processi di invecchiamento diversi e potrebbe, nel tempo, presentare screpolature, graffi, restringimenti, ecc. Tale usura non rappresenta un difetto, bensì la naturale maturazione della pelle.

Rivestimenti in Alcantara®

Si raccomanda di pulire regolarmente i rivestimenti da briciole, polvere, terra, ecc., ma utilizzando solo una spazzola morbida, un panno asciutto o un aspirapolvere. Successivamente, passare un panno di cotone bianco leggermente inumidito. Non utilizzare panni o carta stampati per evitare il rilascio di inchiostro sul materiale.

Rimozione delle macchie: per l'eliminazione delle macchie dai propri materiali, Alcantara® consiglia l'uso di determinati prodotti e metodi. Per consultare queste informazioni, visitare il sito web dell'azienda: alcantara.com

Lotus Cars raccomanda di consultare e seguire le indicazioni fornite su questo sito web prima di tentare di smacchiare i rivestimenti in Alcantara®.

Pulizia delle cinture di sicurezza

Per pulire le cinture di sicurezza è possibile passare una spugna inumidita con acqua calda. Lasciare asciugare all'aria prima dell'uso. Non utilizzare detergenti chimici e non tentare mai di candeggiare o tingere il tessuto del nastro.

Fare attenzione a evitare l'ingresso di corpi estranei nel meccanismo della fibbia, poiché potrebbero compromettere il funzionamento della chiusura. Non è previsto lo smontaggio.

Sostituire le cinture di sicurezza se il nastro appare sfilacciato, rovinato o danneggiato in altro modo. Il mancato controllo e la mancata manutenzione delle cinture di sicurezza possono comprometterne il corretto funzionamento. Controllare regolarmente tutte le cinture e far riparare immediatamente eventuali anomalie.

Pulizia del vano piedi

Utilizzare solo tappetini in moquette correttamente fissati e approvati da Lotus nei vani piedi. I rivestimenti per pavimento in plastica o in altri materiali non traspiranti possono intrappolare

l'umidità e provocare corrosione sulla superficie del vano piedi.

Rivestimenti soglie

Si noti che i rivestimenti delle soglie sono soggetti a usura dovuta al normale accesso all'abitacolo. A seconda della frequenza di utilizzo e delle preferenze personali, potranno richiedere interventi di sostituzione periodici.

Serratura portiere

Si raccomanda di azionare periodicamente la serratura della portiera esterna sinistra per verificarne e mantenerne il corretto funzionamento, qualora dovesse rendersi necessario utilizzarla. L'applicazione di un grasso spray specifico per serrature manterrà il funzionamento regolare e sicuro. Tenere presente che l'uso di spray a base di silicone destinati a interventi di manutenzione generale può eliminare il grasso necessario alla longevità del meccanismo. Rivolgersi al concessionario di fiducia Lotus per consigli.

CURA DEL VEICOLO

Condizioni di esercizio gravoso

Determinate condizioni di esercizio possono causare un rapido deterioramento della qualità dell'olio del motore e della trasmissione. In presenza di una qualsiasi delle condizioni di "esercizio gravoso" descritte di seguito, si raccomanda di sostituire l'olio e i filtri del motore e della trasmissione con una frequenza superiore a quella indicata nel programma di manutenzione.

- Guida in zone polverose (ad esempio, su strade non asfaltate); sostituire l'olio e il filtro il prima possibile dopo aver guidato in una tempesta di sabbia.
- Guida con arresti/ripartenze in spostamenti brevi frequenti, che raramente danno modo al motore di riscaldarsi bene (soprattutto in climi freddi); e/o frequenti o prolungati utilizzi del motore al minimo.
- Uso in pista, con ripetuto utilizzo di alti regimi, accelerazioni massime e raggiungimento di elevate temperature dell'olio. Per una manutenzione adeguata, rivolgersi al proprio concessionario Lotus.

L'uso del veicolo in fuoristrada o in contesti competitivi, quali corse o giri cronometrati, invalida la garanzia e richiede livelli adeguati di preparazione e manutenzione della vettura a cura di specialisti. Consultare il Libretto di garanzia a parte, sezione 2 "Destinazione d'uso". Tenere presente che l'uso di prodotti con specifiche diverse da quelle indicate nelle pagine successive potrebbe causare danni al motore e alla trasmissione non coperti dalla garanzia Lotus.

Per le quantità dei liquidi, vedere "Capacità" a pagina 270. Per gli intervalli di sostituzione, consultare il Programma di manutenzione riportato nel Libretto di servizio fornito a parte.

I lubrificanti approvati sono stati sviluppati e testati per garantire al veicolo affidabilità e prestazioni ottimali nel tempo, a fronte degli interventi di manutenzione programmata raccomandati da Lotus.

Lubrificanti consigliati

È fondamentale utilizzare i lubrificanti specificati.

Oli di qualità inferiore possono non garantire una protezione adeguata nell'intervallo di tempo che precede un intervento di manutenzione programmata e possono anche determinare elevati consumi di olio.

Per tutta la durata di vita del veicolo è necessario utilizzare un olio 100% sintetico 0W/40; per ulteriori dettagli, vedere "Fluidi e lubrificanti consigliati" a pag. 268.



NOTA: Lotus sconsiglia l'uso di additivi per olio, il cui utilizzo potrebbe invalidare i termini della garanzia sui veicoli nuovi.

DATI TECNICI

DATI TECNICI

Fluidi e lubrificanti consigliati - Emira V6

Motore

Prodotto approvato: Total Quartz 9000 Energy
Viscosità / Standard di qualità: SAE 0W/40 / API SN: ACEA A3/B4

Trasmissione manuale

Prodotto approvato / Standard di qualità: Texaco Delo Syn-AMT XV 75W-80 (100% sintetico) / API GL-4
Prodotto approvato / Standard di qualità: Havoline Multigear MTF HD 75W-80 (100% sintetico) / API GL-4

Trasmissione automatica

Prodotto approvato: Olio cambio Toyota Genuine ATF WS
Prodotto approvato: Olio cambio Exxon Mobil JWS 3324

Impianto frenante e frizione

Prodotto approvato / Specifica: Liquido per freni Petronas Tutela Top 4/S / DOT 4

Additivo per circuito di raffreddamento radiatore di carica e motore

Prodotto approvato: Total Glacelf SI-OAT
Tipo / Colore: Glicole monoetilenico con inibitori di corrosione OAT / Rosa

Servosterzo

Prodotto approvato / Specifica: Fuchs Titan ATF 3000 Dexron II (D)

Liquido lavavetri

Prodotto approvato: Liquido lavavetri Petronas Tutela SC35

Fluidi e lubrificanti consigliati - Emira 4 cilindri**Motore**

Prodotto approvato: Total INEO XTRA EC5
Viscosità / Standard di qualità: SAE 0W/20 / C5, SN Plus / ILSAC GF-6A / MB229.71

Trasmissione

Prodotto approvato: Fuchs Titan FFL-10
Standard di qualità: MB 236,22

Impianto frenante e frizione

Prodotto approvato / Specifica: Liquido per freni Petronas Tutela Top 4/S / DOT 4

Additivo per circuito di raffreddamento radiatore di carica e motore

Prodotto approvato: Total Glacelf SI-OAT
Tipo / Colore / Standard di qualità: Glicole monoetilenico con inibitori di corrosione OAT / Rosa / MB325.6

Servosterzo

Prodotto approvato / Specifica: Fuchs Titan CHF202

Liquido lavavetri

Prodotto approvato: Liquido lavavetri Petronas Tutela SC35

DATI TECNICI

Capacità

Emira V6

Olio motore* 6,0 litri

Emira

Olio motore* 6,7 litri

Differenza tra tacca max/
min su astina di livello 1,5 litri

Serbatoio liquido lavavetri 2,5 litri

Serbatoio carburante 58 litri

Bagagliaio

151 litri

*Il valore indicato si riferisce alla capacità del motore e del filtro dell'olio, mentre l'olio supplementare è contenuto nel circuito di raffreddamento dell'olio e non può essere scaricato durante un normale cambio olio.

Dati WLTP

Emira V6

Consumo di carburante

Basso 17,1 l/100km

Medio 11,4 l/100km

Alto 9,7 l/100km

Extra 10,5 l/100km

Combinato 11,3 l/100km

CO₂ Emissioni

Basse 391 g/km

Medie 259 g/km

Alte 221 g/km

Extra 240 g/km

Combinato 258 g/km

I valori valgono sia per i modelli con cambio manuale che per quelli con cambio automatico.

Requisito carburante senza piombo

Minimo 95 RON - (E10)

Consigliato 97 RON - (E5)

Dati WLTP

Emira 4 cilindri

Consumo di carburante

Basso l/100km

Medio l/100km

Alto l/100km

Extra l/100km

Combinato l/100km

CO₂ Emissioni

Basse g/km

Medie g/km

Alte g/km

Extra g/km

Combinato g/km

Requisito carburante senza piombo

Minimo 95 RON - (E10)

Consigliato 97 RON - (E5)

Dati motore

Emira V6

Potenza erogata 298 kW a 6.800 giri/min

Regime minimo 750 ±200 giri/min

Regime massimo continuo 6.550 giri/min*

Regime massimo momentaneo 6.800 giri/min

*In modalità Sport in 4a, 5a o 6a marcia, ma può variare in base alle condizioni del motore.

Dati motore

Emira 4 cilindri

Potenza erogata 268 kW a 6.500 giri/min

Regime minimo 830 giri/min*

Regime massimo continuo 7000 giri/min

Regime massimo momentaneo 7200 giri/min

*950 giri al minuto nelle modalità Sport e Pista.

DATI TECNICI

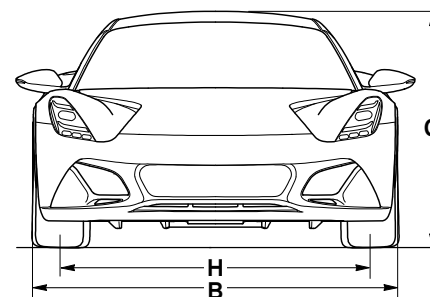
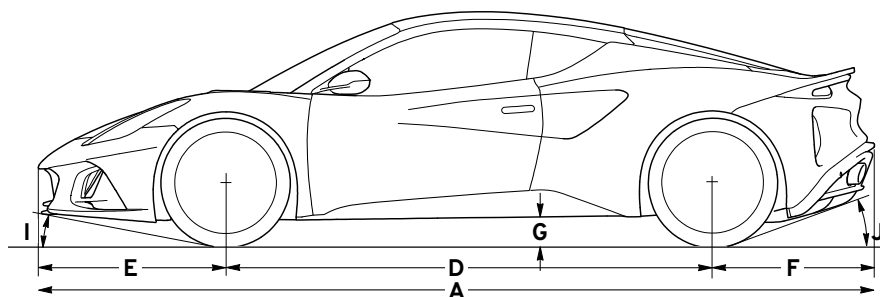

Dimensioni

A	Lunghezza totale	4413 mm
B	Larghezza totale	1896 mm
C	Altezza totale*	1235 mm
D	Passo	2570 mm
E	Sbalzo anteriore	988 mm
F	Sbalzo posteriore	855 mm
MAX	Altezza da terra*	140 mm
H	Carreggiata ant.	1624 mm
H	Carreggiata post.	1610 mm
I	Angolo di attacco ant.	8,7°
J	Angolo di attacco post.	17,9°

* Peso a medio carico.

Pesi

Emira V6 Trasmissione manuale	
A vuoto:	
Totale	1493 kg
Anteriore	572 kg
Posteriore	921 kg
Pesi lordi (max) del veicolo	
Totale	1763 kg
Anteriore	690 kg
Posteriore	1073 kg

Peso massimo consentito (GVW) 2 x 100 kg + 50 kg di bagaglio + 20 kg di bagaglio dietro i sedili.

Pesi

Emira V6 Trasmissione automatica	
A vuoto:	
Totale	1500 kg
Anteriore	572,5 kg
Posteriore	927,5 kg
Pesi lordi (max) del veicolo	
Totale	1770 kg
Anteriore	682,5 kg
Posteriore	1087,5 kg

Peso massimo consentito (GVW) 2 x 100 kg + 50 kg di bagaglio + 20 kg di bagaglio dietro i sedili.

Pesi

Emira 4 cilindri	
A vuoto:	
Totale	1455 kg
Anteriore	567 kg
Posteriore	888 kg

Pesi lordi (max) del veicolo

Totale	1745 kg
Anteriore	681 kg
Posteriore	1064 kg

Peso massimo consentito (GVW) 2 x
100 kg + 50 kg di bagaglio + 20 kg di
bagaglio dietro i sedili.

Batteria

Tipo	Platinum AGM096E
Tensione (V)	12
CCA (EN)	760
Capacità Ah (C20)	70
Dimensioni, LxBxH	278 x 175 x 190 mm

DATI TECNICI

Pneumatici

Pneumatici da strada	Posizione	Misura	Indice di carico/velocità	Marchatura sul fianco
-----------------------------	------------------	---------------	----------------------------------	------------------------------

Michelin Pilot Sport Cup 2	Anteriore	245/35 ZR20	- 95Y XL	LTS
----------------------------	-----------	-------------	----------	-----

Posteriore	295/30 ZR20	- 101Y XL	LTS
------------	-------------	-----------	-----

Goodyear Eagle F1 Supersport	Anteriore	245/35 ZR20	- 95Y XL	LTS
------------------------------	-----------	-------------	----------	-----

Posteriore	295/30 ZR20	- 101Y XL	LTS
------------	-------------	-----------	-----

Valori di pressione consigliati	Posizione	Pressione di gonfiaggio standard	Pressione ad alta velocità*
----------------------------------------	------------------	-----------------------------------------	------------------------------------

	Anteriore	2,0 bar (29 lb/in ²)	2,2 bar (32 lb/in ²)
--	-----------	----------------------------------	----------------------------------

Posteriore	2,2 bar (32 lb/in ²)	2,4 bar (35 lb/in ²)
------------	----------------------------------	----------------------------------

Pneumatici invernali

Posizione	Marchatura sul fianco
------------------	------------------------------

Michelin Pilot Alpin	Anteriore	235/35 ZR20	- 92W XL [†]	Nessuna - Michelin standard
----------------------	-----------	-------------	-----------------------	-----------------------------

Posteriore	285/30 ZR20	- 99W XL [†]	Nessuna - Michelin standard
------------	-------------	-----------------------	-----------------------------

Valori di pressione consigliati	Posizione	Pressione di gonfiaggio a freddo
----------------------------------------	------------------	-----------------------------------------

	Anteriore	2,6 bar (37 lb/in ²)
--	-----------	----------------------------------

Posteriore	2,5 bar (36 lb/in ²)
------------	----------------------------------

Catene da neve

Posizione

Konig CG - 9 105	Posteriore
------------------	------------



* Valori di pressione per velocità stradali superiori a 270 km/h.

† Pneumatici invernali adatti a velocità stradali fino a 270 km/h.

Il mancato controllo e la mancata regolazione della pressione dei pneumatici, se necessaria, sono causa di usura prematura ed eccessiva.

Di seguito è riportata la tabella delle potenze di uscita delle apparecchiature radio per frequenza e omologazione per i mercati europei.

Bluetooth	Range di frequenze	2402 - 2480 MHz
	Uscita (Classe2)	4,0 dBm max.
	Numero di canali	79
Radio	[AM(MW)]	
	Range di sintonizzazione	522 - 1620 kHz
	Sensibilità	25 dBuV max.
	Rapporto segnale-rumore	55 dB min.
	[FM]	
	Range di sintonizzazione	87,5 - 108 MHz
	Sensibilità	5 dBuV max. - MONO
DAB	Rapporto segnale-rumore	55 dB min.
	Range di sintonizzazione	5A (174,928 MHz) ~ 13F (239,200 MHz)
	Sensibilità	40 dB min.
	Selettività canale adiacente	40 dB min.
	Selettività Far Off	IEEE 802.11 a/b/g/n/ac
Wi-Fi	Standard	2412 - 2472 MHz / Massimo 20 dBm
	Frequenza/Range/Potenza d'uscita	5745 - 5825 MHz / Massimo 14 dBm

EU DECLARATION OF CONFORMITY ¹		
Number ²		
IAGL-EHT1		
Name and address of the Manufacturer ³		
LG Electronics Inc. 10, Magokjungang 10-ro, Gangseo-gu, Seoul, Republic of Korea		
This declaration of conformity is issued under the sole responsibility of the manufacturer. ⁴		
Object of the declaration ⁵		
Product information ⁶		
Product Name Lotus Gamma2		
Model Name IAGL-EHT1, IAGL-RHT1		
Additional information ⁷		
H/W version: V1.5 S/W version: IP10		
The object of the declaration described above is in conformity with the relevant Union harmonisation legislation: ⁸		
- References to the relevant harmonised standards used or references to the technical specifications in relation to which conformity is declared ⁹		
Radio Equipment Directive 2014/53/EU		
Article 3.1a Safety/Health	Article 3.1b EMC	Article 3.2 Radio
EN IEC 62368-1:2020+A11:2020 EN IEC 62311:2020	EN 301 489-1 V2.2.3 Draft EN 301 489-3 V2.1.2 EN 301 489-17 V3.2.4 Draft EN 301 489-19 V2.2.0 EN 55032:2015+A11:2020 EN 55035:2017+A11:2020	EN 300 328 V2.2.2 EN 300 440 V2.1.1 EN 303 345-1 V1.1.1 EN 303 345-2 V1.1.1 EN 303 345-3 V1.1.1 EN 303 345-4 V1.1.1 EN 303 413 V1.1.1
The notified body ¹⁰	Number: 2443 Name: TÜV-SÜD Danmark	performed • a conformity assessment of the technical construction file
and issued the certificate DK-RE002177 001		
Additional information ⁷		
N/A		
Signed for and on behalf of: ¹¹ LG Electronics Inc.		
Authorised Representative: LG Electronics Inc. 10, Magokjungang 10-ro, Gangseo-gu, Seoul, Republic of Korea		Name and Surname / Function: Kim JunYeong / Research Engineer
Date of issue: November 29, 2021		

Annex (EN/BG/ES/CS/DA/DE/ET/EL/FR/GA/IT/LV/LT/HU/MT/NL/PL/PT/RO/SK/SL/FI/SV/TR/NO/HR/IS/MK/ME/SR/SR-Latn/SQ)



- (EN)EU Declaration of Conformity** **(BG)ДЕКЛАРАЦИЯ ЗА СЪОТВЕТСТВИЕ С ИЗИСКВАНИЯТА НА ЕС** **(ES)Declaración UE de Conformidad** **(CS)EU Prohlášení** o shodě **(DA)EU** Overensstemmelseserklæring **(DE)EU-Konformitätserklärung** **(EL)ΕΙ** Vastavusdeklaratsioon **(EL)ΔΗΛΩΣΗ ΣΥΜΜΟΡΦΩΣΗΣ ΕΕ** **(FR)Déclaration UE de Conformité** **(GA)Dearbhú Comhréireacht** an AE **(IT)Dichiarazione UE di Conformità** **(LV)ES** Atbilstības Deklarācija **(LT)ES** Atitikties Deklaracija **(HU)EU-Megfelelősigé Nyilatkozat****(MT)Dikjarazzjoni Tal-Konformità** **(NL)EU Conformiteitsverklaring** **(PL)Declaracja Zgodności UE****(PT)Declaração de Conformidade UE** **(RO)Declarația de Conformitate UE** **(SK)Vyhľadzenie o Zhode EU** **(SL)Izjava EU o Skladnosti** **(FI)EU-Vaatumismuukausvakuutus** **(SV)EU-Försäkran om Överensstämmelse****(TR)Uygunluk Beyanı** **(NO)EU Samsvarserklæring****(HR)EZ** Izjava o skladnosti **(IS)ESB Samræmisfyrflýsing** **(MK)ДЕКЛАРАЦИЈА ЗА УСОГЛАШЕНОСТ НА ЕУ** **(ME)Izjava o usklađenosti sa pravilima EU** **(SR)IZЈАВА O UKLADNOSTI SA EV** **(SR-Latn)EU DEKLARACIJA O USAGLAŠENOSTI** **(SQ)DEKLARATA E KONFORMITETIT E B-ESE**
- (EN)Number****(BG)№** **(ES)Nº** **(CS)Č.** **(DA)Nr.** **(DE)Nr.****(ET)Nr.****(EL)Αριθ.** **(FR)Nº****(GA)Uimhir** **(IT)N.****(HU)Szám****(MT)Numr** **(NL)Nr.** **(PL)Nr** **(PT)N.º** **(RO)Nr****(SK)Číslo****(SL)Št.****(FI)N:o** **(SV)Nr****(TR)Sayısı** **(NO)Nr.** **(HR)Broj** **(IS)Númer** **(MK)Broj** **(SR)Broj** **(SR-Latn)Broj** **(SQ)Numri**
- (EN)Name and address of the Manufacturer** **(BG)Наименование и адрес на производител** **(ES)Nombre y dirección del fabricante** **(CS)Obchodní jméno a adresa výrobce** **(DA) Fabrikantens navn og adresse** **(DE)Name und Anschrift des Herstellers** **(ET)Valmistaja nimi ja address** **(EL)Όνομα και διεύθυνση κατασκευαστή** **(FR)Nom et adresse du fabricant** **(GA)Ainm agus seoladh an Monaróra** **(IT)Nome e indirizzo del fabbricante** **(LV)Ražotāja nosaukums un adrese** **(LT)Gamintojo pavadinimas ir adresas** **(HU)Gyártó neve és címe** **(MT)Isem u indirizz tal-manifattur** **(NL)Naam en adres van de fabrikant** **(PL)Nazwa i adres producenta** **(PT)Nome e endereço do fabricante** **(RO)Numele și adresa Producătorului** **(SK)Obchodné meno a adresa výrobcu** **(SL)Ime in naslov proizvajalca** **(FI)Valmistajan nimi ja osoite** **(SV)Tillverkarens namn och adress** **(TR)İmalatçının adı ve adresi** **(NO)Navn på og adresse til produsenten** **(HR)Naziv I adresa proizvođača****(IS)Nafn og heimilisfang framleiðanda** **(MK)IME** i adresa proizvođača **(SR)Назив и адреса произвођача** **(SR-Latn)Ime I adresa proizvođača** **(SQ)Emri dhe adresa e prodhuesit**
- (EN)This declaration of conformity is issued under the sole responsibility of the manufacturer** **(BG)За настоящата декларация за съответствие отговорност носи единствено производителът** **(ES)La presente declaración de conformidad se expide bajo la exclusiva responsabilidad del fabricante** **(CS)Tato prohlášení o shodě vydal na vlastní odpovědnost výrobce** **(DA)Denne overensstemmelseserklæring udstedes på fabrikantens ansvar** **(DE)Diese Konformitätserklärung wird unter der alleinigen Verantwortung des Herstellers abgegeben** **(EL)Καθ'ολον vastavusdeklaratsioon on välja antud valmistaja ainuvastutuse** **(EL)Η παρούσα δήλωση συμμόρφωσης εκδίδεται με αποκλειστική ευθύνη του κατασκευαστή** **(FR)La présente déclaration de conformité est établie sous la seule responsabilité du fabricant****(GA)Eisítear an dearbhú comhréireachta faoi fhreagracht anair an mhanaróra****(IT)La presente dichiarazione di conformità è rilasciata sotto la responsabilità esclusiva del fabbricante** **(LV)Šī atbilstības deklarācija ir izdota vienīgi uz šāda ražotāja atbildību** **(LT)Ši atitikties deklaracija išduota tik gamintojo atsakomybe** **(HU)E megfelelősigé nyilatkozat a gyártó kizárólagos felelősségére kerül kibocsátásra** **(MT)Din id-dikjarazzjoni tal-konformità tintareg taht ir-responsabilità unika tal-manifattur** **(NL)Deze conformiteitsverklaring wordt verstrekt onder volledige verantwoordelijkheid van de fabrikant** **(PL)Niniejsza deklaracja zgodności wydana zostaje na wyłączną odpowiedzialność producenta** **(PT)A presente declaração de conformidade é emitida sob a exclusiva responsabilidade do fabricante** **(RO)Prezenta declarație de conformitate este emisă pe răspunderea exclusivă a producătorului** **(SK)Toto vyhlášení o zhode sa vydáva na výhradnú zodpovednosť výrobcu** **(SL)Ta izjava o skladnosti se izda na lastno odgovornost proizvajalca** **(FI)Tämä vaatimustenmukaisuusvakuutus on annettu valmistajan yksinomaista vastuulla** **(SV)Denna försäkran om överensstämmelse utfärdas på tillverkarens eget ansvar** **(TR)Bu uygunluk beyanı, imalatçının sorumluluğu altında verilir****(NO)Denne samsvarserklæringen er utstedt på produsentens eneansvar** **(HR)Za izdavanje ove izjave o skladnosti isključivo je odgovoran proizvođač** **(IS)Þessi samræmisfyrflýsing er gefin út eingöngu á ábyrgð framleiðanda** **(MK)Ovaа декларация за усогласеност е издадена под лична одговорност на производителот** **(ME)Ova izjava o usklađenosti je data pod isključivom odgovornošću proizvođača** **(SR)Ova izjava o usklađenosti izdaje se pod isključivom odgovornošću proizvođača** **(SQ)Kjo deklarë konformiteti lëshohet nën përgjegjësinë ekskluzive të prodhuesit.**
- (EN)Object of the declaration** **(BG)Обект на декларацията** **(ES)Objeto de la declaración** **(CS)Předmět prohlášení** **(DA)Erklæringens genstand** **(DE)Gegenstand der Erklärung** **(ET)Deklaareeritava ese** **(EL)Χορηγός της δήλωσης** **(FR)Objet de la déclaration** **(GA)Cuspóir an dearbhaite** **(IT)Oggetto della dichiarazione** **(LV)Deklarācijas objekts** **(HU)A nyilatkozat tárgya** **(NL)-ghan tad-dikjarazzjoni** **(NL)Verloop van de verklaring** **(PL)Przedmiot deklaracji** **(PT)Objecto da declaração** **(RO)Obiectul declarației** **(SK)Predmet vyhlášení** **(SL)Predmet izjave** **(FI)Vakuutuksen kohde** **(SV)Föremål för försäkran** **(TR)Beyanın nesne** **(NO)Erklæringens gjenstand** **(HR)Predmet izjave** **(IS)Hlutur til yfirlýsingar** **(MK)Предмет на декларацијата** **(ME)Predmet izjave** **(SR)Предмет изјаве** **(SR-Latn) Predmet deklaracije** **(SQ)Objekti i deklaratës**
- (EN)Product information; Product Name; Model Name** **(BG)Информация за продукта, името на продукта, името на модела** **(ES)Información del producto; nombre del producto; nombre del modelo** **(CS)Informace o výrobku; Název výrobku; Název modelu** **(DA)Produkt information; Produktnavn; Modelnavn** **(DE)Produktinformation; Produktname; Modellname** **(ET)Toote kirjeldus; Toote nimetus; Mudeli nimi** **(EL)Πληροφορίες για το προϊόν, όνομα προϊόντος, όνομα μοντέλου** **(FR)Information sur le produit; Nom du produit; Nom du modèle** **(GA)Faisnéis Táirge; Ainm Táirge; Ainm Múnla** **(IT)Informazioni sul prodotto; denominazione del prodotto; Nome del modello** **(LV)Informācija par izstrādājumu; Izstrādājuma nosaukums; modeļa nosaukums** **(LT)Informacija apie produktą; produkto pavadinimas; modelio pavadinimas** **(HU)Termékinformáció; a termék neve; típusnév** **(MT)Informazzjoni tal-prodott; isem tal-prodott; isem tal-mudell****(NL)Product informatie; Product naam; Model naam** **(PL)Informacje o produkcie; nazwa produktu; nazwa modelu** **(PT)Informação sobre o produto; Nome do Produto; Designação do Modelo****(RO)Informații despre Produs; Denumire Produs; Nume Model****(SK)Informácie o výrobku; Názov výrobku; Názov modelu** **(SL)Podatki o izdelku; ime izdelka; ime modela** **(FI)Tuotetiedot; tuotteen nimi; malli nimi** **(SV)Produktinformation; produktnamn; modellnamn** **(TR)Ürün bilgileri; Ürün Adı; Model Adı** **(NO)Produktinformasjon; Produktnavn; Modelnavn** **(HR)Podaci o proizvodu; Naziv proizvoda; Naziv modela** **(IS)Vörupplýsingar; Nafn vöru; Nafn gerðar****(MK)Informacioni za proizvodot** **(ME)Informacije o proizvodu** **(SR)Informacije o uređaju** **(SR-Latn)Informacije o uređaju** **(SQ)Informacioni i produktit**
- (EN)Additional information** **(BG)Допълнителна информация** **(ES)Información adicional** **(CS)Další informace** **(DA)Supplerende oplysninger** **(DE)Zusätzliche Angaben** **(ET)Lisateav** **(EL)Συμπληρωματικές πληροφορίες** **(FR)Informations supplémentaires** **(GA)Faisnéis bhreise** **(IT)Ulteriori informazioni** **(LV)Papildoma informācija** **(HU)Kiegészítő információk** **(NL)Informatie aanvullende informatie** **(PL)Informacje dodatkowe** **(PT)Informações complementares** **(RO)Informații suplimentare** **(SK)Dodatočné informácie** **(SL)Dodatni podatki** **(FI)Yhteyttäjä** **(SV)Ytterligare information** **(TR)Ek bilgi** **(NO)Tilleggsopplysninger** **(HR)Dodatne informacije** **(IS)Viðbæturupplýsingar** **(MK)Дополнителни информации** **(ME)Dodatne informacije** **(SR)Додатне информације** **(SR-Latn)Dodatne informacije** **(SQ)Informacion shtese**

- 8 (EN)*The object of the declaration described above is in conformity with the relevant Community harmonisation legislations* / (BG)Предметът на декларацията, описан по-горе, отговаря на съответното законодателство на Общността за хармонизация / (ES)El objeto de la declaración descrita anteriormente es conforme a la legislación comunitaria de armonización pertinente / (CS)Výše popsaný předmět prohlášení je ve shodě s harmonizačními právními předpisy Společenství / (DA)Genstanden for erklæringen, som beskrevet ovenfor, er i overensstemmelse med den relevante EF-harmoniseringslovgivning / (DE)Der oben beschriebene Gegenstand der Erklärung erfüllt die einschlägigen Harmonisierungsrechtsvorschriften der Gemeinschaft / (ET)Ülal kirjeldatud deklaratsioonide teemad on kooskõlas asjaomaste ühenduse ühistatustad digusaktidega / (EL)Ο στόχος της δήλωσης που περιγράφεται παραπάνω είναι σύμφωνα προς τη σχετική κοινοτική νομοθεσία εναρμόνισης / (FR)L'objet de la déclaration décrit ci-dessus est conforme à la législation communautaire d'harmonisation applicable / (GA)Tá cuspóir an dearbhaíthe na thuaiscíleair thuas i gcomhréir le reachtaíocht ábhartha um chomhchubhúid de chuid an Chomhphobail / (IT)L'oggetto della dichiarazione di cui sopra è conforme alla pertinente normativa comunitaria di armonizzazione / (LV)Iepriekš aprakstītais deklarācijas priekšmets atbilst attiecīgajam Kopienas saskaņotajam tiesību aktam / (LT)Firmu aprašytas deklaracijos objektas atitinka susijusių derinamųjų Bendrijos teisės aktų(HU)A fent ismertetett nyilatkozat tárgya megfelel a vonatkozó közösségi harmonizációs jogszabályoknak / (MT) L-għan tad-dikjarazzjoni deskritt hawn fuq huwa konformi mal-leġiżlazzjoni tal-harmonizzazzjoni rilevanti tal-Komunità / (NL)Het hierboven beschreven voorwerp is conform de desbetreffende communautaire harmonisatievoorschriften / (PL)Wyższe opisany przedmiot niniejszej deklaracji jest zgodny z odnoszącymi wymaganiami wspólnotowych przepisów harmonizacyjnych / (PT)O objecto da declaração acima mencionada está em conformidade com a legislação comunitária aplicável em matéria de harmonização / (RO)Obiectul declarației descris mai sus este în conformitate cu legislația comunitară relevantă de armonizare / (SK)Uvedený predmet vyhlásenia je v súlade s príslušnými harmonizačnými právnymi predpismi Spoločenstva / (SL)Predmet navedene izjave je v skladu z ustreznimi usklajevalno zakonodajo Skupnosti / (F)Edellä kuvattu vakuutus kohde on asiaa koskevan yhdenmukaistamista koskevan yhteisen lainsäädännön vaatimusten mukainen / (SV)Föremålet för försäkran ovan överensstämmer med den relevanta harmoniserade gemenskapsstiftningens / (TR)Ükarıda açıklanan bildirimin nesnesi ilgili Toplum uyum mevzuatına uygundur / (NO)Erklæringens gjenstand beskrevet ovenfor er i samsvar med det relevante samfunnet, og harmoniserer med lovgivningen / (HR)Gore opisani predmet izjave sukladjan je mjerodavnom usklađenom zakonodavstvu Zajednice / (IS)Hluturinn til yfirlýsingar sem lýst er hér fyrir ofan samræmist viðeigandi samþæfningarfölgðögum Bandalagsins / (MK)Predmetot na deklaracijata opašiana pogore e vo soglasnost so važećikite zakoni za harmonizacija o Zaednicata / (ME)Predmet ove izjave koji je opisan u tekstu iznad je u skladu sa svim relevantnim regulativama koje se odnose na usklađivanje sa pravilima Zajednice / (SR)Predmet izjave opisan iznad je usklađen sa relevantnim zakonima Zajednice o harmonizaciji / (SR-Latn)Predmet deklaracije opisan iznad je usaglašen sa relevantnim zakonima Zajednice o harmonizaciji / (SQ)Objekti i deklarimit i përshkruar më lart është konform legjislacione përkatesë të harmonizimit të BE-së
- 9 (EN)*References to the relevant harmonised standards used or references to the technical specifications in relation to which conformity is declared* / (BG)наименованията на използваните хармонизирани стандарти или техническите спецификации, спрямо които се декларира съответствие / (ES)Referencias a las normas armonizadas pertinentes utilizadas, o referencias a las especificaciones técnicas respecto a las cuales se declara la conformidad / (CS)Případné odkazy na příslušné harmonizované normy, které byly použity, nebo na technické specifikace, na jejichž základě se shoda prohlašuje / (DA)Referencer til de relevante anvendte harmoniserede standarder eller referencer til de tekniske specifikationer, som der erklæres overensstemmelse med / (DE)Angabe der einschlägigen harmonisierten Normen, die zugrunde gelegt wurden, oder Angabe der technischen Spezifikationen, für die die Konformität erklärt wird / (ET)Vildd kasutatud asjakohaste ühistatustate standardite või vilted tehniliste spetsifikatsioonide, millega seostas vastavust kinnitatakse / (EL)Ναυτεία των σχετικών εναρμονισμένων προτύπων που χρησιμοποιήθηκαν ή των τεχνικών προδιαγραφών με βάση τις οποίες δηλώνεται η συμμόρφωση / (FR)Références des normes harmonisées pertinentes appliquées ou des spécifications techniques par rapport auxquelles la conformité est déclarée / (GA)Tagairtí do na caighdeán chomhchubhúithe ábhartha a úsáidtear ná tagairtí do na sonraíochtaí teicniúla i ndáil leis an gcomhréireacht a dhearbhaítear / (IT)Riferimenti alle pertinenti norme armonizzate utilizzate o riferimenti alle specifiche tecniche in relazione alle quali è dichiarata la conformità / (LV)Norādes uz attiecīgajiem saskaņotajiem standartiem vai norādes uz tehnikām specifikācijām, attiecībā uz ko tiek deklarēta atbilstība / (LT)Taikyti daniųjų standartų nuorodas arba techninių specifikacijų, pagal kurias buvo deklaruota atitiktis, nuorodoms(HU)Adott esetben hivatkozás az alkalmazásra kerülő vonatkozó harmonizált szabványokra, illetőleg azokra a műszaki leírásokra, amelyekre nézve a megfelelésről nyilatkoznak / (MT)Referenzi għall-istandards armonizzati rilevanti li ntużaw, jew referenzi għall-ispeċifikazzjonijiet li b'relazzjoni għallhom qed tiġi ddikjarata l-konformità / (NL)Vermelding van de toegepaste geharmoniseerde normen of van de technische specificaties waarop de conformiteitsverklaring betrekking heeft / (PL)Odwolania do odnosnych norm zharmonizowanych, które zastosowano, lub do specyfikacji technicznych, w odniesieniu do których deklarowana jest zgodność / (PT)Referências às normas harmonizadas aplicáveis utilizadas ou às especificações técnicas em relação às quais é declarada a conformidade / (RO)Trimiteri la standardele amonizate relevante folosite sau trimiteri la specificatiile tehnice in legatură cu care se declară conformitatea / (SK)Případné odkazy na příslušné použité harmonizované normy alebo odkazy na technické špecifikácie, na základe ktorých sa vyhlasuje zhoda / (SL)Napotila na uporabljene usklajene standarde ali napotila na tehnične špecifikacije za skladnost, ki so navedene na izjavi / (F)Viittaus niihin asiaankuuluiin yhdenmukaistettuihin standardeihin, joita on käytetty, tai viittaus tekniisiin eritelmiin, joiden perusteella vaatimustenmukaisuusvakuutus on annettu / (SV)Hänvisningar till de relevanta harmoniserade standarder som använts eller hänvisningar till de tekniska specifikationerna enligt vilka överensstämningen försäkras / (TR)İlgili uyumlaştırılmış kullanan standart veya uygunkul beyan ile ilgili olarık teknik referanslar referanslar / (NO)Hensvinginger til de relevante harmoniserte standardene som er brukt eller henvisinger til de spesifiseringen det erklæres samsvar med / (HR)Upućivanje na mjerodavne usklađene norme ili upućivanje na tehničke specifikacije na temelju kojih se izjavljuje sukladnost / (IS)Tilvisanir í viðeigandi samþæfningarstaða sem eru notaðir eða tilvisanir í þær tækniforskrifir sem tengjast samræmisyfirlýsingunni / (MK)Повикывања на користените релевантни хармонизирани стандарди или повикувања на техничките спецификации со коишто се утврдува усогласеноста / (ME)Reference u vezi relevantnih i korišćenih harmonizovanih standarda ili reference u vezi tehničkih specifikacija u odnosu na koje je data ova izjava o usklađenosti / (SR)Referencije na primenjene relevantne harmonizovane standarde ili reference na tehničke specifikacije u vezi sa tim koja vrsta usaglašenosti je deklarirana / (SR-Latn)Referencije na primenjene relevantne harmonizovane standarde ili reference na tehničke specifikacije u vezi sa tim koja vrsta usaglašenosti je deklarirana / (SQ)Referencat ndaj standardeve përkatesë të harmonizuara dhe të përdorura, ose ndaj specifikimeve teknike në lidhje me të cilat është deklaruar konformiteti
- 10 (EN)*The notified body; performed; and issued the certificate* / (BG)нотификацията орган; извърши; и издаде сертификата / (ES)El organismo notificado; ha efectuado; y expide el certificado / (CS)Oznámený subjekt; provedl; a vydal osvědčení / (DA)Det bemyndigede organ; der har foretaget; og udstedt attestation / (DE)Die notifizierte Stelle; hat; und folgende Bescheinigung ausgestellt / (ET)Teavitatud asutus; teostas; ja andis välja tõendi / (EL)Ο κοινοποιημένος οργανισμός; πραγματοποίησε; και εξέδωσε τη βεβαίωση / (FR)L'organisme notifié; a effectué; et a établi l'attestation / (GA)Rinne an comhairleach dá dtugtar fógra... an gdeigh sé an deimhníu / (IT)l'organismo notificato; ha effettuato; e rilasciato il certificato / (LV)Pilmnrotā iestāde; ir veikusi; un izsniegusi sertifikātu / (LT)Notifikuotoji įstaiga; atliko; ir išdavė sertifikatą / (HU)A bejelentett szervezetr; elvégezte a; és a következő tanúsítványt adta ki / (MT)Il-korp notifikat; wettaq; u hareġ ic-certifikat / (NL)De aangemelde instantie; heeft een; uitgeleverd een het certificaat verstrekt / (PL)Jednostka notyfikowana; przeprowadziła; i wydała certyfikat / (PT)O organismo notificado; efectuou; e emitiu o certificado / (RO)Organismul notificat; a efectuat; și a emis certificatul / (SK)Notifikovaný orgán; vykonal a vydal osvědčení / (SL)Je prijavljeni organ; izvedel; in izdal certifikat / (F)Filmoittelu laitos; suoritti; ja antoi todistuksen / (SV)Det anmälda organet; har utfört och utfärdat intyget / (TR)Kuruluşta bildirim; yapılan ve sertifika verilir / (NO)Det meldte organ; utførte; som også inkluderte test resultat og utstedelse av sertifikat / (HR)Obavješteno tijelo; provelo je; uključujući izvješće o ispitivanju i izdalo je certifikat / (IS)Hinn tilkynnti aðili...frankvæmdi...þar með talið prófunarskýrslur og gaf út vottorðið
- 11 (EN)*Signed for and on behalf of* / (BG)Пописан за и на името на / (ES)Firmado por y en nombre de / (CS)Podepsáno za a jménem / (DA)Underskrevet for og på vegne af / (DE) Unterzeichnet für und im Namen von / (ET)Kelle nimel ja poolt/alla kirjutatud / (EL)Υπογραφή για λογαριασμό και εξ ονόματος / (FR)Signé par et au nom de / (GA)Sinithe le haghaidh agus thar ceann an / (IT)Firmato in vece e per conto di / (LV)Parakstis / (LT)Už ką ir kieno vardu pasirašyta / (HU)Cégszerű aláírás / (MT)Firmata għal u fiseim / (NL)Ondertekend voor en namens / (PL)Podpisano por e imie / (PT)Assinado por e em nome de / (RO)Semnat pentru și în numele / (SK)Podpísané za v mene / (SL)Podpisano za in v imenu / (F) puolesta allekirjoittanut / (SR)Uspdeteknet for / (TR)Ve adına imzalanmıştır / (NO)Undertegnet for og på vegne av / (HR)Potpisano za i u ime / (IS)Undirritað fyrir og fyrir hönd / (MK)Потпишано за и во име на / (SR-Latn)Potpisano za i u ime / (SQ)Nënshkruar për dhe në emër të;

INDICE ANALITICO

A			
Abbaglianti/anabbaglianti.....	145	Arresto del motore.....	184
Abbaglianti attivi.....	145	Avviamento di emergenza.....	183
Accensione delle spie.....	64	Avviamento di emergenza.....	243
Accessori e modifiche.....	214	Avvisatore acustico.....	167
Additivo per circuito di		Avviso apertura portiera.....	113
raffreddamento radiatore di carica e		Avviso collisioni anteriori.....	115
motore.....	268, 269	Frenata di emergenza autonoma.....	116
Aggiornamenti software.....	17	Avviso di allontanamento corsia.....	107
Airbag a tendina.....	41	Azzeramento del computer parziale.....	80
Airbag laterali.....	40		
Alette parasole.....	158	B	
Allarme.....	56	Batteria.....	214, 242, 273
Disattivazione di un allarme scattato.....	58	Avviamento di emergenza.....	243
Immobilizer.....	56	Ricarica della batteria.....	243
Indicatore di blocco e allarme.....	56	Sostituzione della batteria.....	242
Inserimento dell'allarme.....	57	Batteria del portachiavi.....	52
Disinserimento dell'allarme.....	57	Blocco con veicolo in marcia.....	48
Preimpostazioni di allarme/blocco.....	59	Blocco elettronico piantone dello	
Riduzione del livello di allarme.....	58	sterzo.....	168, 182
Allarme affaticamento.....	106	Bocchette aria.....	174
Allarme presenza veicoli nell'area			
retrostante.....	110	C	
Anabbaglianti.....	144, 145	Capacità.....	270
Apertura del portellone posteriore		Carrozzeria.....	214
tramite interruttore.....	50	Cassetto portaoggetti.....	160
App Emira.....	13	Catene da neve.....	233, 274
Aria condizionata.....	170, 214	Centro notifiche.....	126
Arresto del motore.....	203	Cerchi.....	238
Assistente vocale (se disponibile).....	140	Sostituzione di una ruota.....	239
Assistenza stradale.....	20	Cerchi da strada in lega.....	263
Avvertenze e avvisi.....	14	Chiave di emergenza a lama.....	54
Presenti nel Libretto.....	14	Chiavi.....	44
Sul veicolo.....	15	Apertura del portellone posteriore	
Avviamento del motore.....	183	con il portachiavi.....	49
		Batteria del portachiavi.....	52
		Blocco.....	46
		Sblocco.....	45, 46, 47, 48, 49, 55, 219
		Blocco automatico.....	48
		Chiave di emergenza a lama.....	54
		Conferma esterna di blocco/sblocco.....	46
		Opzioni di sblocco.....	45
		Raggio di azione del portachiavi.....	45
		Riblocco automatico.....	47
		Cinture di sicurezza.....	31
		Come allacciare la cintura.....	31
		Promemoria portiera/cintura di	
		sicurezza.....	33
		Sistemi di ritenuta per bambini.....	34
		Uso della cintura di sicurezza in	
		gravidanza.....	32
		Climatizzatore automatico.....	173
		Computer parziale.....	76
		Condizioni di esercizio gravoso.....	266
		Console centrale.....	160
		Consumo di carburante (WLTP).....	270
		Contagiri.....	68
		Controllo del livello del liquido di	
		freni/frizione.....	229
		Controllo del livello dell'olio motore.....	224
		Cruise Control.....	87
		Cruise Control adattivo.....	89
		Cruise Control adattivo.....	89
		D	
		Dati del motore.....	271
		Dati tecnici.....	267
		Batteria.....	273
		Capacità.....	270

INDICE ANALITICO

Catene da neve	274
Consumo di carburante (WLTP).....	270
Dati del motore.....	271
Pesi.....	272
Pneumatici.....	274
Pneumatici da strada	274
Pneumatici invernali	274
Dichiarazione di conformità per le apparecchiature radio.....	275
Display del conducente	61
Computer parziale.....	76
Contagiri.....	68
Display della modalità di guida.....	71
Indicatore della temperatura del liquido refrigerante del motore	67
Indicatore del livello di carburante.....	66
Indicatore di cambio marcia	71
Indicatore di marcia.....	71
Indicatore luminoso cambio Performance.....	69
Modalità Tour.....	61
Modalità Pista.....	62
Modalità Sport	61
Opzioni widget	75
Orologio.....	67
Simboli degli indicatori.....	62
Simboli degli indicatori di stato del sistema.....	63
Accensione delle spie.....	64
Tachimetro.....	68
Temperatura dell'aria esterna.....	68
Display della modalità di guida.....	71
Distribuzione dell'aria.....	171

E

E-Call Lotus.....	211
ESC "Off".....	199

F

Fari anteriori	259
Fari esterni	259
Fari anteriori.....	259
Fari posteriori.....	259
Fari posteriori.....	259
Fendinebbia posteriore.....	146
Finestrini	154
Discesa/salita automatica.....	154
Protezione anti-pinch	154
Fluidi e lubrificanti consigliati Additivo per circuito di raffreddamento radiatore di carica e motore.....	268, 269
Impianto frenante e frizione.....	268, 269
Motore.....	268, 269
Serbatoio liquido lavavetri	268, 269
Servosterzo	268, 269
Trasmissione automatica.....	268
Trasmissione manuale.....	268, 269
Frenata di emergenza autonoma	116
Freni.....	203
Freno a pedale	192
Freno di stazionamento elettrico	195
Funzione antiappannamento.....	172
Fusibili.....	245
Sostituzione dei fusibili	245

H

Hill Start Assist.....	197
------------------------	-----

HomeLink	208
----------------	-----

I

Identificazione del veicolo	18
Illuminazione.....	144
Abbaglianti/anabbaglianti	145
Anabbaglianti	144, 145
AUTO	144
Fendinebbia posteriore	146
Illuminazione di avvicinamento	148
Luci di cortesia esterne	148
Indicatori di direzione	146
Interruttore luci.....	144
Luce di retromarcia.....	148
Luci dei freni	147
Luci di arresto di emergenza	147
Luci di emergenza.....	147
Luci di posizione.....	144
Luci diurne.....	144
Luci interne	149
Illuminazione ambientale.....	150
Illuminazione a pavimento	150
Illuminazione del bagagliaio.....	150
Illuminazione del cassetto portaoggetti	149
Illuminazione dello specchietto di cortesia	149
Illuminazione di cortesia.....	150
Interruttori sulla console a padiglione	149
Regolazione della luminosità	150
Reset km parziali A	146
Illuminazione ambientale.....	150
Illuminazione a pavimento	150
Illuminazione del bagagliaio	150

Illuminazione del cassetto portaoggetti .. 149
 Illuminazione dello specchietto di cortesia..... 149
 Illuminazione di avvicinamento..... 148
 Illuminazione di cortesia 150
 Impianto del climatizzatore..... 168
 Aria condizionata 170
 Bocchette aria..... 174
 Climatizzatore automatico..... 173
 Display centrale 176
 Distribuzione dell'aria..... 171
 Funzione antiappannamento 172
 Interruttori del climatizzatore 170
 Lunotto termico/specchietti retrovisori riscaldabili 172
 Raffreddamento attivo dei moduli elettrici..... 175
 Ricircolo aria..... 173
 Sistema di pulizia dell'aria interna 175
 Temperatura automatica del climatizzatore 174
 Temperatura dell'aria..... 171
 Ventola climatizzatore..... 174
 Impianto frenante..... 192
 Freno a pedale..... 192
 Freno di stazionamento elettrico..... 195
 Hill Start Assist 197
 Pastiglie dei freni..... 193
 Pedale del freno..... 193
 Sistema antibloccaggio ABS 193
 Sistema HBS (Hydraulic Brake Assist)... 194
 Impianto frenante e frizione 268, 269
 Impostazioni generali e opzioni delle app..... 127

Indicatore della temperatura del liquido refrigerante del motore 67
 Indicatore del livello di carburante 66
 Indicatore di marcia 71
 Indicatore luminoso cambio Performance..... 69
 Indicatori di direzione..... 146
 Informazioni sui copyright..... 17
 Informazioni sulla sicurezza..... 16
 Prima di mettersi alla guida..... 16
 Informazioni sul libretto 13
 App Emira 13
 Mappe informative scaricabili..... 13
 Sito web di Lotus Cars 13
 Informazioni su telecamera e radar 119
 Installazione di un seggiolino per bambini..... 35
 Interruttore dell'airbag passeggero 39
 Interruttore luci 144
 Interruttori di memoria per sedili/specchietti..... 166
 Interruttori sulla console a padiglione... 149
 Ispezione dei pneumatici 231

K

Kick-down..... 188
 Kit di gonfiaggio pneumatici..... 233

L

Launch Control Lotus 72
 Launcher delle app..... 131
 Lavaggio a mano..... 262
 Limitatore di velocità (automatico) 99
 Limitatore di velocità (regolabile)..... 90, 97

Liquido refrigerante del motore..... 227
 Livello del liquido lavavetri..... 153
 Luce di retromarcia 148
 Luci dei freni..... 147
 Luci di arresto di emergenza 147
 Luci di cortesia esterne 148
 Luci di emergenza 147
 Luci di posizione..... 144
 Luci diurne 144
 Luci esterne 263
 Luci interne..... 149
 Lunotto termico/specchietti retrovisori riscaldabili 172

M

Manutenzione a cura del proprietario.... 216
 Controllo del livello del liquido di freni/frizione..... 229
 Controllo del livello dell'olio motore 224
 Liquido refrigerante del motore 227
 Pannelli del vano motore..... 221
 Promemoria tagliando..... 217
 Serbatoio del lavacrystalli..... 226
 Serbatoio del liquido dello sterzo..... 229
 Serbatoio di espansione del radiatore di carica 228
 Sicurezza generale 216
 Sostituzione delle spazzole tergicristalli 226
 Uso in pista..... 216
 Vano motore..... 220
 Verifiche giornaliere 218
 Verifiche settimanali 218
 Media..... 84

INDICE ANALITICO

Modalità di accensione	182	Pannello di accesso anteriore	219	Pneumatici invernali.....	233, 274
Modalità di guida.....	198	Pannello rapido	130	Portabicchieri.....	160
ESC "Off".....	199	Panoramica del display centrale.....	123	Portellone.....	50
Modalità Pista.....	198	Attivazione/disattivazione automatica	125	Maniglie di sblocco di emergenza	51
Modalità Sport.....	198	Disinserimento manuale	125	All'interno dell'abitacolo	51
Modalità Tour.....	198	Centro notifiche	126	All'interno del bagagliaio	51
Modifica della modalità di guida	199	Funzionamento del display.....	124	Sollevamento del portellone posteriore	50
Modalità di pulizia schermo	264	Impostazioni di sistema	132	Chiusura del portellone posteriore.....	50
Modalità Pista.....	198	Impostazioni generali e opzioni		Porte USB.....	162
Modalità Sport	195, 198	delle app.....	127	Portiere	
Modalità Sport e Pista.....	192	Launcher delle app.....	131	Apertura di una portiera dall'esterno....	47
Modalità Tour.....	198	Navigazione sul display.....	124	Blocco con veicolo in marcia.....	48
Modifica della modalità di guida.....	199	Pannello rapido.....	130	Interruttori portiere.....	48
Motore	268, 269	Profili conducente.....	137	Prese di corrente.....	162
		Proiezione del dispositivo	125	Porte USB	162
		Tastiera	133	Presa di corrente da 12 Volt	162
		Widget	136	Prestazioni	77
N		Panoramica del veicolo.....	22	Pretensionatori delle cinture	
Navigazione.....	81	Pastiglie dei freni	193	di sicurezza	37
		Pedale del freno	193	Profili conducente	137
O		Pedale frizione.....	185	Proiezione del dispositivo.....	125
Obiettivo della telecamera PAC.....	263	Pesi	272	Promemoria tagliando	217
Occhiello di traino.....	260	Pneumatici	203, 214, 231, 274	Pulizia	262
Opzioni widget.....	75	Catene da neve	233	Cerchi da strada in lega.....	263
Azzeramento del computer parziale.....	80	Ispezione dei pneumatici.....	231	Lavaggio a mano	262
Media.....	84	Kit di gonfiaggio pneumatici	233	Luci esterne	263
Navigazione.....	81	Pneumatici invernali	233	Modalità di pulizia schermo.....	264
Prestazioni.....	77	Regolazione della pressione dei		Obiettivo della telecamera PAC	263
Stato di salute del veicolo	83	pneumatici.....	232	Pulizia degli esterni.....	262
Telefono.....	85	Sistema di monitoraggio pressione		Pulizia degli interni.....	264
Timer giro manuale	78	pneumatici.....	237	Pulizia delle cinture di sicurezza.....	265
Orologio	67	Sostituzione dei pneumatici	233	Pulizia del parabrezza	263
		Valori di pressione pneumatici		Pulizia del sottoscocca.....	262
P		consigliati.....	231	Rivestimenti in Alcantara	265
Pannelli del vano motore	221	Pneumatici da strada.....	274	Rivestimenti in pelle e vinile.....	264

Rivestimenti in tessuto.....	264	Rifornimento con tanica	206	Serbatoio di espansione del radiatore di carica.....	228
Sensori del sistema Park Assist	263	Sportello del serbatoio.....	205	Serbatoio liquido lavavetri.....	268, 269
Serratura portiere	265	Rifornimento con tanica.....	206	Serratura portiere.....	265
Pulizia degli esterni.....	262	Rilevamento punti ciechi.....	112	Servosterzo.....	268, 269
Pulizia degli interni	264	Rimessaggio	214	Sicurezza generale.....	216
Pulizia delle cinture di sicurezza	265	Aria condizionata	214	Sistema antibloccaggio ABS.....	193
Pulizia del parabrezza.....	263	Batteria	214	Sistema di controllo trazione.....	194
Pulizia del sottoscocca	262	Carrozzeria.....	214	Sistema di monitoraggio pressione pneumatici	237
R		Pneumatici.....	214	Sistema di pulizia dell'aria interna.....	175
Raffreddamento attivo dei moduli elettrici	175	Rivestimenti interni	214	Sistema di sicurezza airbag	37
Recupero del veicolo.....	260	Teli copriauto.....	215	Airbag a tendina.....	41
Occhiello di traino.....	260	Rivestimenti in Alcantara.....	265	Airbag laterali.....	40
Recupero veicolo con carro attrezzi.....	261	Rivestimenti in Alcantara®.....	265	Interruttore dell'airbag passeggero.....	39
Recupero veicolo con carro attrezzi.....	261	Rivestimenti in pelle e vinile	264	Pretensionatori delle cinture di sicurezza	37
Regime motore a freddo.....	69	Rivestimenti interni.....	214	Spia airbag.....	37
Registratore di dati di evento.....	17	Rivestimenti in tessuto	264	Sistema ESC (Electronic Stability Control)	194
Registrazione dei dati del motore	17	Rodaggio.....	201	Sistema HBS (Hydraulic Brake Assist) ..	194
Regolazione della pressione dei pneumatici	232	Arresto del motore.....	203	Sistema Park Assist	102
Regolazione del volante.....	167	Freni.....	203	Sistemi di ritenuta per bambini	34
Requisiti del carburante	206	Motore.....	203	Seggiolini per bambini idonei	34, 36
Reset km parziali A.....	146	Pneumatici.....	203	Sollevamento del veicolo	241
Reti di carico.....	161	S		Soluzioni portaoggetti.....	160
Retrovisore.....	157	Sedili.....	165	Cassetto portaoggetti	160
Oscuramento manuale	157	Interruttori di memoria per sedili/ specchietti	166	Console centrale.....	160
Retrovisore con oscuramento automatico	157	Reclinazione del sedile.....	167	Portabicchieri.....	160
Ricarica della batteria	243	Sedili elettrici.....	165	Reti di carico	161
Ricircolo aria.....	173	Sensori del sistema Park Assist.....	263	Tasche portiere	161
Riconoscimento segnali stradali.....	109	Serbatoio del lavacristalli.....	226	Sostituzione dei fusibili.....	245
Rifornimento carburante.....	205	Serbatoio del liquido dello sterzo	229	Sostituzione dei pneumatici.....	233
Requisiti del carburante.....	206	Serbatoio del liquido dello sterzo - Emira V6		Sostituzione della batteria.....	242
		Serbatoio del liquido dello sterzo - Emira.....	229		

INDICE ANALITICO

Sostituzione delle spazzole tergicristalli.....	226
Sostituzione di una ruota	239
Specchietti retrovisori.....	155
Angolazione automatica durante le manovre di parcheggio	157
Angolazione manuale durante le manovre di parcheggio	156
Regolazione del vetro degli specchietti retrovisori.....	155
Ripiegamento automatico al blocco del veicolo.....	156
Ripiegamento degli specchietti retrovisori.....	156
Sportello del serbatoio	205
Stato di salute del veicolo.....	83

T

Tachimetro	68
Tasche portiere.....	161
Tastiera.....	133
Telecamera di ausilio al parcheggio.....	104
Telefono.....	85
Teli copriauto.....	215
Temperatura automatica del climatizzatore	174
Temperatura dell'aria	171
Temperatura dell'aria esterna	68
Tergicristalli/lavacristalli	152
Funzionamento a intermittenza.....	152
Funzionamento continuo.....	152
Lavacristalli	153
Livello del liquido lavavetri	153
Tergicristalli.....	152

Tergicristalli con sensore pioggia.....	153
Timer giro manuale.....	78
Trasmissione.....	185
Pedale frizione	185
Trasmissione automatica.....	186
Kick-down	188
Modalità Sport e Pista.....	192
Selettore di marcia.....	186
Trasmissione manuale.....	185
Selezione della retromarcia	185
Trasmissione automatica	268
Trasmissione manuale.....	268

U

Uso in pista.....	216
-------------------	-----

V

Valori di pressione pneumatici consigliati	231
Vano motore	220
Verifiche giornaliere.....	218
Verifiche settimanali.....	218

Le informazioni contenute in questa pubblicazione per il mercato italiano sono corrette al momento della stampa, come da data indicata di seguito. Lotus persegue una politica di continuo miglioramento dei prodotti e si riserva il diritto di interrompere o modificare le specifiche, il design o le apparecchiature in qualsiasi momento senza preavviso e senza incorrere in alcun obbligo relativamente a quanto illustrato nella presente pubblicazione. Si consiglia di mantenere contatti regolari con il proprio concessionario Lotus per rimanere sempre aggiornati su qualsiasi sviluppo tecnico che possa migliorare le specifiche, le prestazioni o la sicurezza della vettura.